

FİNANSAL TABLOLAR ANALİZİ

ÜNİTE 1 - FİNANSAL TABLOLAR VE FİNANSAL ANALİZ

İşletmede gerçekleşen finansal nitelikli işlemlerin tanımlanarak kaydedilmesi, sınıflandırılması ve özetlenmesi muhasebenin birinci işlevini oluştururken Finansal tablolarda özetlenen durumun analiz edilip yorumlanarak ilgili taraflara iletilmesi de muhasebenin ikinci işlevini ifade eder.

Not: Muhasebenin İki temel işlevi vardır. Bunlar, Kaydetme (defter tutma) ve Analiz (Yorum) dur.

Finansal Tablolar: Muhasebenin kayıt ve sınıflamayla topladığı bilgilerin, işletmeye ilgili taraflarca çeşitli amaçlarla kullanılmasına olanak vermek için özetlenerek gösterildiği tablolara '**Finansal tablolar**' denir. Finansal tablolar işletme faaliyetlerinin **Skor tablosu** olarak kabul edilebilir. Finansal tablolar bir **bilgi iletişim** aracıdır.

Finansal tablolar çeşitli kullanıcıların ekonomik kararlar verirken faydalanmaları için işletmenin finansal durumu finansal performansı, finansal durumundaki değişiklikler ve nakit akışları hakkında bilgiler sağlamayı hedefler.

Finansal Tablolar Analizi: Bir işletmenin finansal durumunu, faaliyet sonuçlarını, finansal performansını ve finansal yönden gelişimini değerlendirebilmek, gelişme yönünü ve büyüklüğünü öngörebilmek, geleceğe yönelik tahminlerde bulunabilmek için finansal tablolarda yer alan kalemler arasındaki ilişkilerin ve bunların zaman içerisinde gösterdiği eğilimlerin incelenmesini gerektirir.

Finansal analist finansal tabloları hem işletmenin geçmişte yürüttüğü faaliyetlerin sonucu olarak işletmenin başarımını değerlendirmek hem de gelecekteki başarımının ne olacağını tahmin etmek için inceler.

Önemli: Maliye Bakanlığı Tarafından yayınlanan muhasebe sistemi uygulama genel tebliğinde finansal tabloların amacı 3 madde ile ifade edilmektedir. Bunlar;

*Yatırımcılar, kredi verenler ve diğer ilgililer için karar almada yararlı bilgiler sağlamak.

*Gelecekteki nakit akışlarını değerlendirmede yararlı bilgileri sağlamak.

*Varlıklar, kaynaklar ve bunlardaki değişiklikler ile işletme faaliyet sonuçları hakkında bilgi sağlamak.

Önemli: Muhasebe sistemi uygulama genel tebliğlerinde Bilanço ve Gelir tablosu temel finansal tablo olarak belirlenirken ek finansal tablolar ise;

*Fon akış tablosu

*Nakit akış tablosu

*İşletme sermayesi değişim tablosu

*Satışların maliyeti tablosu

*Öz kaynak değişim tablosundan oluşmaktadır.

Genel amaçlı finansal tablolar, özel bilgi ihtiyaçlarını karşılamak için isteğe göre hazırlanmış raporları talep etme durumun da olmayan kullanıcıların gereksinimlerini karşılamaya yönelik tablolardır.

Önemli: TMS 1 Finansal tabloların sunuluşu standardına göre tam bir finansal tablolar seti aşağıdakileri içerir.

*Dönem sonu finansal durum tablosu (BİLANÇO)

*Döneme ait kar veya zarar ve diğer kapsamlı gelir tablosu

*Döneme ait öz kaynak değişim tablosu

*Döneme ait nakit akış tablosu

*Önemli muhasebe politikalarını özetleyen dipnotlar ve diğer açıklayıcı notlardır.

DİPNOTLAR: Finansal durum tablosunda, kar veya zarar ve diğer kapsamlı gelir tablosunda, öz kaynak değişim tablosunda ve nakit akış tablosunda sunulan bilgilere ilave bilgileri içerir.

Özel Amaçlı Tablolar: Özellikle bilgi sunmak için talep edilmesi halinde hazırlanan tablolardır. Özel amaçlı tablolara Kar dağıtım tablosu, satışların maliyeti tablosu, fon akım tablosu ve net çalışma sermayesi değişim tablosunu örnek olarak verilebilir.

NOT: Finansal tabloların güvenilir bilgileri sunabilmesi için hazırlanmaları sırasında belirli kurallara uyulması gerekir. Çünkü finansal tabloların analizinden beklenen sonuçların alınabilmesi, bu tabloların gerçeği yansıtmasına bağlıdır. Finansal tabloların gerçeği yansıtması belirli kurullarla sağlanır. Bu kurullar da finansal tabloların düzenlenmesinde bir çerçeve oluşturan muhasebe temel kavramları, Muhasebe ilkeleri , Türkiye muhasebe standartları ve Türkiye finansal raporlama standartları olarak ifade edilebilir. İşletmenin finansal tablolarının analizini yapacak analist finansal tabloların hangi varsayımlar altında hazırlandığını bilmelidir. Çünkü analizin sonuçlarını bu çerçevede değerlendirmek gerekir. Aksi halde işletme ile ilgili gerçeklerin değişken olduğu, finansal tabloların işletmenin finansal durumu ve faaliyet sonuçları ile ilgili gerçeği bu sınırlar dahilinde yansıtıgı bilinmelidir.

BİLANÇO (FİNANSAL DURUM TABLOSU): Bir işletmenin belli bir anda sahip olduğu varlıklarla, bu varlıkların sağlandığı kaynakları bir düzen içinde gösteren tablodur. Yani, Bilanço , muhasebe ilkelerine göre tutulan defterlerdeki hesapların, belirli bir tarihte kapatılmasıyla saptanan ve gelecek döneme devrolunan borç ve alacak kalanlarının bir listesi veya özetidir.

Bilanço **Aktif** ve **Pasif** olmak üzere iki bölümden oluşmaktadır. Bir işletmenin belli bir andaki aktif toplamı, pasif toplamına eşittir. Çünkü **Aktifler** işletmenin sahip olduğu varlıkları (Mevcutlar ve alacaklar) , **Pasifler** ise bu varlıkların sağlandığı öz ve yabancı kaynakları gösterir. Bu durumda varlıklar öz ve yabancı kaynaklarla elde edilecektir. Bu nedenle de aktif toplamından yabancı kaynaklar çıkartıldığında kalan, öz kaynaklarla sağlanan varlık toplamı, yani öz sermaye olacaktır.

Bilançolar değişik şekillerde düzenlenebilir. Bilançolar, biçimlerine göre ve kapsamlarına göre sınıflandırılabilir .

Biçimlerine Göre Bilanço Türleri: Bilançolar düzenlenirken hesap tipi veya rapor tipi olmak üzere iki formda düzenlenebilir.

***Hesap Tipi Bilanço:** Hesap tipi bilançoda aktif ve pasif kalemler muhasebede kullanılan hesap çizelgesine benzer biçimde karşılıklı olarak yazılarak düzenlenir. Bilançonun hesap şeklinde düzenlenmesi halinde aktifler SOL tarafta, pasifler SAĞ tarafta olmak üzere iki sütun olarak sıralanır.

***Rapor Tipi Bilanço:** Rapor tipi bilanço, aktif ve pasif kalemlerin alt alta yazılması ile oluşturulur. Rapor tipi bilanço, bir işletmenin birden fazla yılına ait bilanço rakamlarını yan yana yazarak karşılaştırma fırsatı verdiğinden , analiz amacıyla kullanılmaya daha uygundur.

Kapsamına Göre Bilanço Türleri: Bilançolar kapsadıkları bilgi düzeyi bakımından da ikiye ayrılmaktadır.

***Özet Bilanço:** Genel olarak hesap grup tutarlarını gösterir.

***Ayrıntılı Bilanço:** Hesap grupları yanında her hesap grubunun da yer alan hesap kalemlerini de gösterir.

NOT: Bilanço düzenlenirken değer düzenleyici hesaplar, bilançoda ilgili varlık veya kaynak kalemlerinden indirilerek gösterilmelidir. Değer düzenleyici hesaplar bazı varlık ve kaynak kalemlerini bilanço günündeki gerçek değerlerine indirgemek amacıyla kullanılan hesaplardır. Varlıklar bölümünde şüpheli alacak karşılığı, stok değer düşüklüğü karşılığı, Menkul kıymetler değer düşüklüğü karşılığı, birikmiş amortismanlar ve tükenme payları ile alacak senetleri reeskont hesapları **Aktif** düzenleyici hesaplara örnektir.

Pasif düzenleyici hesaplara ise borç senetleri reeskontu hesabını örnek olarak gösterebiliriz.

BİLANÇONUN SINIFLANDIRILMASI

Öncelikle bilançonun düzenlendiği tarih ve işletme adı, bilanço sözcükleri, raporlamada esas alınan para birimi, bilançodaki sayısal bilgilerin sonucundaki kesinlik derecesi açıkça belirtilmelidir. Ayrıca bilançoda (Dipnotlarda) uygulanan değerlendirme ölçülerini ve amortisman yöntemleri açıklanmalıdır.

Bilançonun belli bir düzen içinde ve bir önceki dönemin verileriyle karşılaştırılmalı olarak sunulması gerekmektedir. Bilanço kalemleri bilançonun hizmet edeceği amaca uygun olarak anlamlı şekilde ayırma tabi tutulmalıdır. Birbirleriyle ilgili olmayan nitelikleri farklı kalemler aynı başlık altında toplanmamalıdır.

Bilanço aktif hesaplar likidite esasına göre sıralanmaktadır. Bilançonun Pasifinde yer alan hesaplar ise kaynağın sağlandığı yer ve geri ödeme süresine göre yer alır. Bilançonun aktifinde yer alan varlıklar, paraya dönüşme hızlarına göre en çok likitten en az likit değere doğru, Pasifinde yer alan kaynaklar ise en kısa vadeli kaynaktan en uzun vadeli kaynağa doğru sıralanır.

Buna göre bilanço aktifi ve pasifi kendi içerisinde bölümlere ayrılır. Bilançonun **Aktifinde** yer alan varlıklar dönen ve duran varlıklar, **Pasifinde** yer alan kaynaklar ise kısa vadeli yabancı kaynaklar, uzun vadeli yabancı kaynaklar ve öz kaynaklar(öz sermaye) olmak üzere gruplandırılmaktadır.

Dönen varlıklar: Bir yıl veya işletmenin normal faaliyet dönemi içinde paraya çevirebileceği (Satacağı, tahsil edeceği) veya kullanacağı varlıklardan oluşur. Dönen varlıklar kısa sürede paraya çevrilme ve tekrar varlıklara yatırılma amacıyla edinilmiştir.

Duran varlıklar: Normal şartlar altında bir yıl içinde elden çıkarılması düşünülmeyen veya yararları bir yılda tükenmeyecek olan varlıklardır.

Kısa vadeli yabancı kaynaklar: İşletmenin bir yıl veya normal faaliyet dönemi içinde vadesi gelen borçlarını ifade eder.

Uzun vadeli yabancı kaynaklar: İşletmenin bir yıl veya normal faaliyet dönemi içinde vadesi gelmemiş borçlarının raporlandığı bölümdür.

Öz kaynaklar: İşletmenin sahip veya ortaklarının sahip veya ortak sıfatıyla işletme varlıkları üzerindeki haklarının raporlandığı bölümdür. İşletmenin bilanço tarihindeki ödenmiş sermayesi ile işletmenin faaliyetleri sonucu oluşup çeşitli adlar altında işletmede bırakılan karları ile dönem net karı veya zararı bilançoda öz kaynaklar içinde gösterilir.

Bilançonun aktifinde yer alan dönen ve duran varlıkları ile pasifinde yer alan kısa vadeli ve uzun vadeli yabancı kaynakları ile öz kaynakları kendi içlerinde de alt bölümlere ayrılır. Ayrılan her alt bölüm hesap numarasına göre tekrar kendi içinde bir sınıflandırmaya tabi tutulur. Hesapların bölümlenmesi her ülkedeki uygulamaya göre değişiklik gösterebilir.

GELİR TABLOSU: Gelir tablosu, işletmenin belli bir dönemde elde ettiği bütün gelirlerle bu gelirleri elde etmek amacıyla aynı dönem içinde katlandığı bütün giderleri ve bunların sonucunda oluşan dönem net karını veya zararını belli bir düzen içinde gösteren finansal tablodur. Gelir tablosunun düzenlenmesinde genel kabul görmüş muhasebe ilkelerinde belirtilen esaslara göre hareket edilir.

Gelir Tablosu Biçimleri: Gelir tablosu, bilançonun sunulduğunda olduğu gibi hesap tipi ve rapor tipi olmak üzere iki ayrı biçimde düzenlenebilmektedir.

***Hesap Tipinde,** gelirler sağda, giderler ise solda yer alır. Bu sunuluş biçiminde gelir ve giderler gruplandırılarak verilmediğinden brüt satış karı , faaliyet karı , olağan kar gibi kalemlerin oluşumu hakkında bilgi edinilememekte, doğrudan dönemin net sonucu görülmektedir.

***Rapor Tipinde,** Veriler karların oluşumunu gösterecek biçimde gelir ve gider unsurları gruplandırılarak verilmektedir. Bu sunuluş biçiminde kolaylıkla işletmenin brüt satış kar-zararı, faaliyet kar-zararı, olağan kar-zarar ve dönem net kar-zararını görebiliriz.

Gelir tablosu içerik yönünden de özet ve ayrıntılı gelir tablosu olmak üzere ikiye ayrılır .

***Özet Gelir Tablosu,** Genel olarak hesap grup tutarlarını gösterir.

***Ayrıntılı Gelir Tablosu,** Grupları oluşturan hesap tutarlarını da gösterir.

Ülkemiz uygulamasında gelir tablosu rapor tipinde, giderler ise fonksiyon esasına göre gruplandırılarak sunulmaktadır. Gelir tablosu aşağıda belirtilen 5 ana bölümden oluşmaktadır .

- Brüt Satış Karı veya Zararı
- Dönem Karı veya Zararı
- Faaliyet Karı veya Zararı
- Olağan Karı veya Zararı
- Dönem Net Karı veya Zararı

SATIŞLARIN MALİYETİ TABLOSU

Satışların maliyeti tablosu gerçekte gelir tablosunun tamamlayıcısı niteliğinde bir finansal tablodur. Bu tablo, gelir tablosunda yer alan "Satışların Maliyeti" kaleminin detayını gösterir. Gelir tablosundaki satışların maliyeti kısmı, işletmenin dönem içindeki stok hareketleri ile satılan mamul, ilk madde ve malzeme ile ticari mal gibi maddelerin ve satılan hizmetlerin maliyetlerini göstermek üzere ayrı bir tablo halinde düzenlenir.

Öncelikle üretim maliyet unsurları olan **Direk İlk Madde ve Malzeme** giderleri, **Direk İşçilik** giderleri ve **Genel Üretim** giderlerinin analizi açısından dikkatle incelenmesi gereken bir finansal tablodur.

Direk İlk Madde ve Malzeme: Üretilen mamule göre kullanılacak miktar ve tutarı belirlenen ve mamule göre izlemeye değer bulunan maddeleri kapsar.

Direk İşçilik: Üretilen mamul üzerinde bizzat işlem yapan çalışanların ücret giderlerini kapsar.

Genel Üretim Giderleri: Üretimle ilgili olduğu halde yukarıda açıklanan iki ana gider içine alınmayan giderler de söz konusudur. Bunların tamamı genel üretim giderleri olarak üretimi yapılan mamul maliyetine dahil edilir. Bu giderler mamullere dağıtım yolu ile yüklenir.

Satışların Maliyeti Tablosu: Gelir tablosunun eki olarak düzenlenmek zorundadır. Bu tablo sonucuna göre oluşan satışların maliyeti tutarı gelir tablosuna aktarılır. Gelir tablosunda satışların maliyeti altında hesaplardan aktarılan dört maliyet kalemi yer alır Bunlar,

*Satılan Mamul Maliyeti (620 nolu hesap)

*Satılan Ticari Mallar Maliyeti (621 nolu hesap)

*Satılan Hizmet Maliyeti (622 nolu hesap)

*Diğer Satışların Maliyeti (623 nolu hesap) olarak sıralayabiliriz.

FON AKIŞ TABLOSU

İşletmenin belirli bir dönemde fon kaynaklarını ve bunları kullandığı alanları gösteren bir tablodur. Bu tabloda fon kavramı en geniş anlamda kullanılmaktadır. **En geniş anlamıyla fon**, yasal olarak kullanılabilen hakların, finansal araçların ve finansal olanakların tümü anlamında aktifin tamamını ifade etmektedir.

Fon akış tablosu, temel finansal tabloları tamamlayıcı ve işletmenin finansal durumunun yorumlanmasına yardımcı bir kapsama sahiptir. Fon akış tablosunun kaynaklar tarafı cari faaliyet döneminde elde edilen fonların sağlam kaynaklardan mı yoksa geçici işlemlerden mi sağlandığını gösterir. Tablonun fon kullanımları tarafı ise söz konusu fonların kullanım yerlerinin uygunluğu ile ilgili bilgi verir. Buradan işletme yönetiminin ,finansmanda uygunluk ilkesine yani uzun vadeli yatırımların uzun vadeli fonlarla finanse edilmesi gereğine uyup uymadığını açık olarak görebilir.

Fon akış tablosunun düzenlenebilmesi için işletmenin birbirini izleyen iki yıla ait karşılaştırmalı finansal durum tabloları ile son hesap dönemine ait gelir tablosuna ihtiyaç vardır. Fon akış tablosunun temel olarak fon kaynaklarını ve fon kullanımları olmak üzere iki tarafı vardır. Fon kaynakları ve fon kullanımları daima bir birine eşittir.

NAKİT AKIŞ TABLOSU

Nakit akış tablosu bir hesap döneminde oluşan nakit akışını, nakit giriş ve çıkışlarını, yani işletmenin tahsilat ve ödemelerini kaynakları ve kullanım yerleri ile birlikte gösteren bir tablodur. Nakit akış tablosu işletmenin bugünkü nakit durumu hakkında bilgiler vererek geleceğe yönelik gidişatı göz önüne serer. Gelir tablosu ve bilançodan nakit hareketleriyle ilgili elde edilemeyen bir çok veriyi ayrıntılı olarak ortaya koyar.

Nakit Akış tablosundaki fon kavramı, Fon akım tablosundaki fon kavramından farklıdır. Nakit akış tablosunda yer alan fon kavramı, nakit ve nakde eş değer unsurları ifade eder. Nakit Akış tablosu nakit ve nakde eş değer kaynak ve kullanımları içerirken, fon akım tablosu işletmenin nakit dışındaki fon kaynak ve kullanımlarını da içermektedir.

Nakit Akış Tablosu, işletmedeki nakit akışını özetleyerek hem geçmişin finansman politikasının değerlendirilmesinde hem de geleceğe yönelik nakit planlamasının yapılmasında yönetime ve ilgili taraflara önemli bilgiler sunar. Nakit akış tablosundan elde edilen verilerle işletmenin nakit ve nakit benzeri yaratma yeteneğinin değerlendirilmesi ve kullanıcıların gelecekteki nakit akışlarını ölçmek ve başka işletmelerle karşılaştırma olanağı sağlar.

ÖZ KAYNAK DEĞİŞİM TABLOSU

Öz kaynak değişim tablosu, ilgili dönemde öz kaynak kalemlerinde meydana gelen artış veya azalışları gösteren tablodur. Bu tablo, işletme sahip ve ortaklarının yaptığı ilave yatırımları gösterir. Yani sermaye artırımını , yedek, fon ve kar kalemlerindeki değişiklikler bu tablo yardımıyla finansal tablo kullanıcılarına aktarılır.

Öz kaynak bir yandan işletmenin faaliyetlerini yürütmesi için gerekli olan kaynakları gösterirken diğer taraftan işletmeden alacaklı olanlara karşı bir güvence oluşturarak yabancı kaynaklardan yararlanılmasına da olanak sağlar. Ayrıca işletmenin karşılaştacağı

çeşitli risklere karşı da bir sigorta görevi üstlenmektedir.

NET ÇALIŞMA (İŞLETME) SERMAYESİ DEĞİŞİM TABLOSU

Net çalışma (işletme) Sermayesi, dönem varlıklarla kısa vadeli yabancı kaynaklar arasındaki farktır. Diğer bir anlatımla, Net çalışma sermayesi, dönen varlıkların uzun vadeli yabancı kaynaklar ve öz kaynaklarla finanse edilen, yani kısa vadeli yabancı kaynakları aşan kısımdır.

Net çalışma sermayesi değişim tablosu, net çalışma sermayesinin oluşumunda yer alan dönen varlık ve kısa vadeli yabancı kaynak kalemlerindeki değişimi gösteren tablodur. Net çalışma sermayesi değişim tablosu net çalışma sermayesindeki değişimin hangi dönen varlık ve kısa vadeli yabancı kaynak kalemlerine yansıdığını gösterir. (Net çalışma sermayesi değişim tablosunun düzenlenebilmesi için karşılaştırılmalı bilançolara ihtiyaç vardır.)

FİNANSAL TABLOLAR ANALİZİ AÇISINDAN FİNANSAL TABLOLAR

Finansal tablolar işletmelerin iktisadi ve finansal yapıları, faaliyet sonuçları, nakit akışları, fon akışları, öz kaynaklardaki değişimler vb. konularda işletmeyle ilgili karar vericiler açısından önemli bilgiler sağlarlar. Bu finansal tablolarda yer alan veriler üzerinden yapılacak bazı analitik uygulamalar işletmeyle ilgili finansal yorum ve değerlendirmeler açısından daha anlamlı ve yararlı sonuçlar alınmasına katkıda bulunur. Bu analitik uygulamalar finansal analiz kapsamında yürütülür.

Temel görevi işletmenin varlık ve kaynaklarını doğru bir şekilde yöneterek belirlenen hedef e güvenli bir şekilde ulaşmak olan yöneticiler, ancak doğru bir ekonomik ve finansal bir yapı ile hedefe ulaşmayı başarabilir ve amaçları gerçekleştirebilirler. Bunun içinde geçmişle ilgili bilgilerden gelecekle ilgili ipuçları elde edilmesi gerekmektedir.

İşletmelerde finansal planlama ve kontrol faaliyetlerinin yürütülmesi için mevcut ve olması gereken finansal yapının bilinmesine ihtiyaç vardır. Finansal durumla ilgili bilgilerin kaynağını da finansal tablolar oluşturur. Finansal tabloların bağımsız denetimden geçmiş olması çok önemli bir güvencedir.

ÜNİTE 2 - MUHASEBE ANALİZLERİ

Muhasebe, işletmenin dili olarak tanımlanmaktadır. İşletmelerin yapmış oldukları faaliyetlerin işletmenin finansal durumuna ve faaliyet sonuçlarına olan etkisi, muhasebe aracılığıyla, diğer bir deyişle muhasebenin kendisini ifade etme aracı olan finansal tablolar aracılığıyla işletmeyle ilgili taraflara yansıtılmaktadır.

Muhasebe Analizleri, işletmenin muhasebe sisteminin işletmede gerçekleşen faaliyetleri ne ölçüde yansıtılabildiğinin değerlendirilmesidir. Bu değerlendirme, işletmenin faaliyetlerinin incelenmesi, muhasebe politikalarının finansal tablolar üzerindeki etkisinin belirlenmesi ve böylelikle finansal tabloların faaliyetleri hem daha doğru bir biçimde yansıtmasının sağlanması hem de finansal tabloların analize hazır hale getirilmesi için yapılmaktadır.

İşletmeyle ilgili karar verecek olan taraflar işletmenin finansal durum ve faaliyet sonuçlarına ilişkin bilgileri finansal tablolardan elde etmektedirler. Dolayısıyla finansal analizin en temel kaynağını finansal tablolar oluşturmaktadır.

TAHAKKUK ESASI VE NAKİT ESASI

Finansal nitelikli işlemlerin kaydedilmesinde **nakit esası** yerine **tahakkuk esası** benimsenmiş olması ve finansal tabloların çok çeşitli bilgi kullanıcıları için hazırlanıyor olması muhasebe analizlerini ortaya çıkaran temel sebeplerdir.

İşletmeler, Finansal tablolarında değişim yaratan işlemleri –ki bu işlemler finansal karakterli işlemlerdir.- Muhasebenin tahakkuk esasına göre kaydederler. Tahakkuk esası, işlemlerin , nakit ödemenin veya tahsilatın yapıldığı anda değil , işlemin gerçekleştiği anda kaydedilmesini öngörmektedir. Buradan hareketle, tahakkuk esasını benimseyen bir işletmede hasılatın ortaya çıkması (Geçekleşmesi) tahsilatın yapılmasıyla değil, mal veya hizmetin satılmasıyla gerçekleşmektedir.

Benzer şekilde, tahakkuk esasında giderler, ödeme anında değil giderin gerçekleşmesiyle oluşmaktadır. Tahakkuk esası faaliyetlerden sağlanan hasılat ve faaliyetler nedeniyle oluşan giderler üzerinde yoğunlaşmıştır.

Nakit esasına göre muhasebeleştirilmede ise, mal ve hizmetin satışından sağlanan hasılat, nakit tahsilatın yapıldığı dönemde, mal , sigorta, ücret, elektrik vb unsurlar için yapılan giderler de nakit çıkışının gerçekleştiği dönemde muhasebeleştirilmektedir. Bu şekilde yapılan muhasebe işlemleri sonucunda dönemin sonucunun (kar veya zarar) doğru bir şekilde belirlenebilme olasılığı ortadan kalkabilir.

MUHASEBELEŞTİRMEDEKİ FARKLILIKLAR

Muhasebe analizlerinin yapılmasının diğer bir sebebi de finansal tabloların farklı kullanıcılar için hazırlanmasıdır. Dolayısıyla farklı bilgi kullanıcılarının ve tarafların ihtiyaç duyduğu finansal bilginin üretilmesi için bazı düzenlemelerin yapılması gerekebilmektedir. Bu düzenlemelerin yapılmasının nedeni de muhasebe farklılıklarının finansal tablolar üzerindeki etkileridir. Finansal tablolarda raporlanan bilgiler, muhasebe uygulamalarındaki, ölçme yöntemlerinde ve tahmin yöntemlerindeki farklılıklardan dolayı farklı olabilmektedir. Muhasebe farklılıklarının finansal tablolarda belirsizlikler yaratabilme ihtimali **muhasebe Riski** olarak ifade edilmektedir. Muhasebe analizlerinin bir amacı da bu risklerin değerlendirilmesinin yapılarak azaltılmasını sağlamak ve finansal tabloları daha karşılaştırılabilir hale getirmektir.

FAALİYET TÜRLERİ: İşletmeler, amaçlarına ulaşabilmek için çeşitli faaliyetlerde bulunurlar. Bu faaliyetlerin özetleri, finansal tablolar aracılığıyla ilgili bilgi kullanıcılarına iletilir. Muhasebenin tanımında da belirtildiği gibi finansal tablolar, işletmelerin faaliyetlerinin özetlendiği tablolardır.

Muhasebe Analizleri kapsamında finansal tablolarda yer alan faaliyetler temel olarak 3 faaliyet grubunda özetlenmiştir. Bunlar;

***Finansman Faaliyetleri**

***Yatırım Faaliyetleri**

***İşletme (Üretim- Satış Faaliyetleri)** dir.

1) Finansman Faaliyetlerinin Analizi: İşletmeler, faaliyetlerini yerine getirmek amacıyla birtakım varlıklara sahip olmak zorundadır. İşletmenin sahip olduğu bu varlıklar temel olarak iki kaynaktan finanse edilir. Yabancı Kaynaklar ve Öz Kaynaklar . İşte Finansman faaliyetleri, işletmenin çeşitli ihtiyaçlarını karşılamak ve varlıklarını finanse etmek için kaynak sağlama faaliyetleridir.

Kaynaklar, Varlıkların ne şekilde finanse edildiğini göstermektedir. Kimi işletmeler öz kaynak ağırlıklı çalışma politikası izlerken kimi işletmeler de yabancı kaynak ağırlıklı çalışma politikasını tercih etmektedir. Öz kaynak ağırlıklı çalışan işletmeler, alacaklılar açısından nispeten güvenli olarak görülmektedir. Çünkü varlıklar üzerinde ortakların hakkı çok daha fazladır. Yabancı kaynak

ağırlıklı çalışan işletmelerin ise riski yüksektir. Borçlanarak finansman politikasının tercih edilmesinin altında yatan etken, daha öz kaynak sağlanarak yüksek karlılık elde edilmesi, böylelikle hisse başına karın yüksek olmasının sağlanmasıdır. Ancak borçla finansman, faaliyetlerin aksaması, yabancı kaynakların payının çok olmasından dolayı yeni kaynak bulunamaması, faiz giderlerinin öz kaynak ağırlıklı çalışan işletmelere göre daha yüksek olması gibi olumsuzlukları ve riskleri taşımaktadır.

Yabancı Kaynaklar, Bir işletmenin geçmiş olay ve işlemlerinin bir sonucu olarak, gelecekte diğer kişi ve işletmelere nakit veya diğer varlıklarla ödeme yapılması veya hizmet sağlanması için mevcut yasal ve yapısal yükümlülüklerdir.

Yabancı kaynaklar vadelerine göre kısa vadeli yabancı kaynaklar ve uzun vadeli yabancı kaynaklar olarak iki gruba ayrılmaktadır.

- **Kısa Vadeli Yabancı Kaynaklar:** Bir yıl içinde ödenecek borçlardan oluşmaktadır. Bu kapsamda hem borcun doğduğu tarihten itibaren en fazla bir yıl vadeli olan borçlar hem de borcun doğduğu an itibarıyla vadeleri bir yılın üzerinde olup bilanço tarihinde vadeleri bir yıl altına inmiş olan uzun vadeli borçlar yer almaktadır. Kısa vadeli yabancı kaynaklar, ödemeleri dönen varlık kullanımı veya bir başka kısa vadeli borç yaratması beklenen borçlardır. Bu tanımdan hareketle dönen varlıkların tanımlanmasında bir yıl esas alındığında kısa vadeli yabancı kaynakların da bir yıl içinde veya faaliyet dönemi içinde (hangi si uzunsa) ödenecek borçlar olduğu anlaşılmaktadır.

Kısa vadeli yabancı kaynaklar, işletme faaliyetleri ve finansman faaliyetleri sonucunda ortaya çıkmaktadır. İşletme faaliyetleri sonucunda ödenecek vergiler, alınan avanslar, gelecek aylara ait gelirleri, ticari borçlar ve diğer borçlar gibi unsurlar oluşmaktadır. Finansman faaliyeti sonucunda ise kısa vadeli olarak doğan banka kredileri , çıkarılmış bonolar gibi unsurlar ile uzun vadeli olarak doğan finansal borçların vadeleri bir yılın altına inen ana para borç, taksit ve faizleri oluşturmaktadır.

- **Uzun Vadeli Yabancı Kaynaklar:** Vadeleri bir yılın üzerinde olan veya bir faaliyet döneminden (hangisi uzunsa) sonraki dönemlerde ödenecek olan borçlardır. Uzun vadeli yabancı kaynaklar temel olarak finansal borçlar, ticari borçlar ile borç ve gider karşılıkları gibi unsurlardan oluşmaktadır.

Uzun vadeli yabancı kaynakların ödenmesi genellikle tüm borç tutarı için tek bir ödeme yapmak yerine vadeye kadar olan süre içinde belirli aralıklarla ve düzenli olarak yapılan ödemeler yoluyla gerçekleşmektedir. Bu da ödeme tarihi yaklaşan borcun kısa vadeli borç haline dönüşmesi anlamındadır. Dolayısıyla kısa vadeli borçların ödenmesinde dönen varlıkların kullanılmasından hareketle, uzun vadeli borçların ödenmesinde duran varlıkların kullanılacağı şeklinde yanlış bir algıya kapılmamak gerekir. Yukarıda da denildiği gibi vadesi veya taksiti yaklaşan uzun vadeli bir borç, kısa vadeli borca dönüşeceğinden ödemesi yine dönen varlıklarla yapılacaktır.

Yabancı Kaynakların Analiz Açısından Önemi: Yabancı kaynaklar işletmenin varlıklarını finanse etmek için kullanılmaktadır. Dolayısıyla yabancı kaynak kullanımı işletmenin varlıklarında değişim yaratmaktadır. Kullanılan kısa vadeli borçlardan bazıları aktife hem nakit girişi sağlamakta hem de aktiften nakit çıkışına sebep olmaktadır. Hatta bu nakit çıkışları, kullanılan borcun faizini de içerdiğinden nakit girişlerinden daha fazla olmaktadır.

Kısa vadeli borçlar aktife stok girişi sağlarken vadeleri geldiğinde aktiften nakit çıkışına sebep olmaktadır. Bazı kısa vadeli borçlar aktife nakit girişi sağlarken vadeleri geldiğinde aktiften stok çıkışına sebep olurlar.

Kısa vadeli borçlardan bazıları aktife nakit girişi sağlamakta ama buna karşılık aktiften doğrudan bir çıkışa sebep olmamaktadır. Aktife doğrudan bir giriş yaratmadığı halde aktiften nakit çıkışına yol açan borç türleri de vardır. İşletmenin devlete olan vergi borçları, sosyal güvenlik kurumuna olan prim borçları buna örnek olarak verilebilir.

Aktife nakit girişi yaratmayan ve aynı zamanda da aktiften nakit çıkışına yol açmayan borç unsurları da bulunmaktadır. Vergi karşılıkları, mali kar üzerinden hesaplanmakta ve sonrasında bir başka borç unsuru olan ödenecek vergi ve fonlara dönüşmektedir. Borç grubu kendi içinde dönüşüm gösterdiğinden aktifi etkilenmemektedir.

Kısa vadeli yabancı kaynakların hangi borç türlerinden oluşacağını bilmesi dönen varlıkların yapılması açısından da önemlidir. Kısa vadeli yabancı kaynaklar dönen varlıklarla ödeneceği için dönen varlıklar kapsamında yer alan varlıkların hem tür hem de tutar olarak kısa vadeli borçlarla uyumlu olması gerekmektedir.

Uzun vadeli borçlar da işletmenin aktifini finanse etmektedir. Ancak ödemeleri işletmenin yatırım gücü ve karlılığıyla ilgilidir. Maddi duran varlıkların duran varlıklar içindeki payının duran varlıkların diğer unsurlarına göre çok daha yüksek olmasından dolayı yatırım gücü, maddi duran varlıkların amortisman giderlerinin işletmenin elde ettiği karla karşılanmasıyla ilgilidir. Diğer bir ifadeyle işletme en azından amortisman giderleri kadar kar elde etmelidir.

Finansal Kiralama (Leasing): Finansal kiralama, işletmelerin sıklıkla kullandığı finansman tekniklerinden birisidir. Finansal kiralama işlemi, kirala ve kiracı (Kullanıcı) arasındaki finansal kiralama sözleşmesiyle hayata geçmektedir. Bu sözleşmede yer alan

koşullara göre kiracı , kiralayanın sahip olduğu bir maddi duran varlığı kullanma hakkına sahip olmaktadır. Bu kullanım hakkı karşılığında da kiracı, kiralayana kira ödemesi yapmaktadır.

NOT: Finansal kiralama işlemleri ülkemizde 3226 Sayılı Finansal Kiralama Kanunu ile yasal bir zemine kavuşmuştur. 4842 Nolu Bazı kanunlarda değişiklik yapılmasına ilişkin kanunla vergi usul kanununa eklenen mükerrer 290 madde ile finansal kiralama işlemine ilişkin değerlendirme hükümleri düzenlenmiştir. 319 seri numaralı vergi usul kanunu tebliği ile uygulamaya yönelik usul ve esaslar belirlenmiştir.

Finansal kiralama işleminde kiracı, gelir tablosunda kiralaların faize ilişkin kısmını ve amortisman giderlerini gösterecektir. Bilançoda ise kullanılan hakkını gösteren kalemi maddi olmayan duran varlıklarda, kiralama sözleşmesinden doğan yükümlülüğünü ise yabancı kaynaklarda gösterecektir. Tek düzen hesap planında kiracı açısından finansal kiralama işleminde kullanılan hesaplar şunlardır;

301-401 Finansal Kiralama İşleminde Borçlar Hesabı

302-402 Ertelenmiş Finansal Kiralama Borç Maliyetleri (-) Hesabı

260- Haklar hesabı

268- Birikmiş Amortismanlar Hesabı

ÖNEMLİ: TMS 17 Kiralama işlemleri standardına göre finansal kiralama, bir varlığın mülkiyetine sahip olmaktan kaynaklanan her türlü risk ve yararların kiracıya devredildiği bir sözleşmedir.

KIDEM TAZMİNATI: Kıdem tazminatı, işçinin iş sözleşmesinin sona eriş biçimine bağlı olarak ve işçinin çalıştığı süre dikkate alınarak ücret tutarına göre işverence ödenen bir miktar para olarak tanımlanmaktadır.

Kıdem tazminatı, İş Kanunu ve Türkiye Muhasebe Standartları 19:Çalışanlara sağlanan faydalar standardında düzenlenmiştir. İş kanunu açısından ele alındığında, çalışanın iş yerinden kanunda sayılı hak ediş koşulları doğrultusunda kıdem tazminatına hak kazanması işvereni kıdem tazminatı ödeme yükümlülüğü altına sokmaktadır.

İş kanunu'na göre kıdem tazminatı, işçinin son aldığı brüt ücret üzerinden hesaplanmaktadır. Kanun her 365 günlük süre kıdem tazminatı hesaplamada 1 yıl olarak kabul edilmektedir. Kıdem tazminatı tutarı her 1 yıllık çalışma karşılığında 1 aylık ücrettir. Kıdem tazminatına esas alınacak ücret hesaplanırken asli ücret ve işçiye sağlanan diğer menfaatler toplamı dikkate alınmalıdır.

Vergi Kanunlarımıza göre kıdem tazminatı, ödemenin gerçekleştiği dönemde gider olarak muhasebeleştirilebilmektedir. Ancak kıdem tazminatı, çalışanın o iş yerinde en az bir yıllık çalışmasından sonra hak etmiş olduğu bir büyüklük olduğundan, ödemenin yapıldığı dönemde gider olarak muhasebeleştirilmesi doğru bir bilgi sunmayacaktır. Önceki konularda da belirtildiği üzere muhasebe tahakkuk esas ve dönemsellik kavramı, dönemsel faaliyet sonuçlarının ve finansal durumun gerçeği yansıtacak şekilde raporlanmasını amaçlamaktadır. Dolayısıyla yıllar boyunca çalışmış olmanın karşılığında hak edilen kıdem tazminatının yalnızca ödendiği yıl gider olarak muhasebeleştirilmesi ilgili dönemin faaliyet sonuçlarını olumsuz etkileyecektir.

Muhasebenin temel ilkelerinden olan ihtiyatlılık kavramı da kıdem tazminatı konusuyla ilgili olarak düşünülmelidir. İhtiyatlılık kavramı, kesin olarak ölçülemese bile bütün bilinen veya olası borçların ve zararların kaydedilmesi gerektiğini ifade etmektedir. Kıdem tazminatı, yapılan tahminlerin ve hesaplamaların sonucunda tahakkuk etmektedir. Ancak tahminlerden farklı gelişmelerin olması durumunda ilgili çalışan için önceki dönemlerde kayda alınmış olan karşılıkların iptal edilmesi gerekecektir.

Borç Karşılıkları ve Koşullu Borçlar: Finansman faaliyetlerinin analizinden özellik gösteren bir diğer konu da borç karşılıkları ve koşullu borçlardır. Koşullu (Şarta bağlı) Durumlar kar veya zarar olarak belirsizlik içeren mevcut durum, koşul veya koşullar bütünü olarak tanımlanmaktadır. Belirsizliğin ortadan kalkması sorunun çözülmesi, bir olayın gerçekleşmesi veya gerçekleşmemesine bağlıdır.

Genel olarak tüm borç karşılıkları, zaman ve tutar açısından kesin olmadıklarından koşulludurlar. Ancak " Koşullu borçlar " terimi borç karşılıklarından farklıdır.

- Borç karşılıkları mevcut bir yükümlülük olduklarından ve yükümlülüğün ifası için işletmeden kaynak çıkışı gerekeceğinden, yükümlülük olarak muhasebeleştirilirler.
- Koşullu borçlar borç olarak muhasebeleştirilmezler çünkü bunlar geçmiş olaylardan kaynaklanan olası yükümlülüklerdir. Yükümlülüğün yerine getirilmesi için işletmeden kaynak çıkışı olası değildir ya da ilgili yükümlülüğün tutarı yeterince güvenilir bir şekilde tahmin edilememektedir.

Gelecek Aylara / Yıllara Ait Gelirler ve Gider Tahakkukları: Gelecek aylara/ yıllara ait gelirler, sonraki dönem/dönemlere ait gelirlerin içinde bulunan dönemde peşin olarak tahsil edilmiş kısımlarını içermektedir. Gelecek aylara ait gelirler kısa vadeli yabancı kaynaklarda, gelecek yıllara ait gelirler ise uzun vadeli yabancı kaynaklarda yer almaktadır. Analiz açısından incelendiğinde gelecek aylara/ yıllara ait gelirler, işletmeye nakit girişi sağlandığından işletmenin bu nakdi faaliyetlerinde kullanarak kazançlarını artırma olanaklarının bulunması işletme açısından olumlu bir durumu yansıtmaktadır.

Gider tahakkukları, içinde bulunan dönemde tahakkuk etmiş olmasına rağmen henüz ödenebilir veya istenebilir durumda olmayan giderlerin izlendiği hesaptır.

Öz Kaynaklar: İşletmelerin kaynakları vade esasına göre sınıflandırılmıştır. Bir yıl içinde ödenecek borçlar kısa vadeli yabancı kaynaklar, bir yıldan daha uzun vadeye sahip olan borçlar ise uzun vadeli yabancı kaynaklardır. Kaynakların diğer bir unsuru olan öz kaynaklar ise ortakların işletmeye tahsis ettikleri sermaye ve kardan işletmeye bırakılan kısımları kapsamaktadır. Bu yüzden geri ödemeleri söz konusu değildir.

Öz kaynaklar kredi verenler açısından bir güven unsuru olarak görülmektedir. Öz kaynak ağırlıklı çalışan bir işletme ilk bakışta güvenli bir işletme izlenimi vermektedir. Bu izlenimi olumlu hale getirebilmek için öz kaynakların kendi içindeki dağılımının da önemli olduğu unutulmamalıdır.

Öz kaynaklar grubunda tutarca en büyük payı oto finansman kalemlerinin alması beklenmektedir. Kar yedekleri, geçmiş yıllar karları ve dönem net karı büyüklüğünden oluşan oto finansman büyüklüğü işletmenin kendi faaliyetleri sonucunda yarattığı değerlerin bir göstergesi olmasından dolayı güvenin önemli bir göstergesidir. Öz kaynaklar grubunda büyüklük olarak ikinci sırayı ortakların tahsis ettiği büyüklük olan ödenmiş sermayesinin alması beklenmektedir. Gelecek kar büyüklüklerinin yanı sıra görüntü büyüklüklerinde yer aldığı sermaye yedeklerinin grupta üçüncü sırayı alması tercih edilmektedir. Zarar kalemleri olan dönem net zararı ve geçmiş yıllar zararlarının hiç olmaması veya varsa bile son sırada olması öz kaynakların dağılımının uygun olması açısından önem taşımaktadır.

2) Yatırım Faaliyetlerinin Analizi: İşletmeler faaliyetlerini sürdürebilmek amacıyla dönen varlıklarına ve duran varlıklarına yatırım yapmaktadırlar. Diğer bir ifadeyle, gerekli üretim faktörlerinin edinilmesine yönelik faaliyetlere **yatırım faaliyetleri** denir.

VARLIKLAR, işletmenin sahip olduğu ekonomik değerler olarak tanımlanmaktadır. Varlıklar bilançoda dönen varlıklar ve duran varlıklar olmak üzere iki ana grupta raporlanmaktadır. Bu ayrımın temel noktası, varlıkların paraya dönüşüm hızları, diğer bir ifadeyle likiditeleridir. Varlıklar bilançoda en likitten en az likit olan varlığa doğru sıralanır. Ana gruplar açısından geçerli olan bu sıralama alt gruplar ve alt gruplarda yer alan kalemlerin sıralaması için de geçerlidir.

DÖNEN Varlıklar: Dönen varlıklar, bir yıl içerisinde veya normal faaliyet dönemi içinde paraya çevrilebilecek, tahsil edilebilecek, satılabilecek, kullanılabilir değerler ile para ve para benzeri varlıkları içeren gruptur. İşletmenin sahip olduğu hazır değerler, geçici yatırım amacıyla elinde bulundurduğu menkul kıymetler, vadesi bir yılın altında olan ticari alacaklar, stoklar, gelecek aylara ait giderler ve gelir tahakkukları ile diğer dönen varlıklar bu grupta yer almaktadır.

Finansal analiz açısında ele alındığında dönen varlıklar grubu işletmenin brüt çalışma sermayesini (Kaynaklarda yer alan sermaye ile karıştırılmamalıdır) Oluşturmaktadır. Brüt çalışma sermayesinin 2 temel görevi bulunmaktadır. Bunlar;

*Kısa vadeli yabancı kaynakların ödenmesi

*Günlük faaliyetlerin yürütülmesi

Dönen varlıkların toplam büyüklük olarak kısa vadeli yabancı kaynaklardan büyük olması net çalışma sermayesinin varlığını göstermektedir. Ancak bu durum her zaman için borçların rahatlıkla ödenebileceği ve günlük faaliyetlerin sürdürülebileceği anlamına gelmemelidir. Finansal faaliyetlerin analizi bölümünde de denildiği üzere kısa vadeli yabancı kaynaklar aktive sağladığı girişler ve aktiften sebep olduğu çıkışlar itibarıyla farklı borç kalemlerinden oluşmaktadır. Dolayısıyla dönen varlıkların kısa vadeli yabancı kaynakları ödeyebilmesi için o borcu ödeyebilecek grup içi dağılıma sahip olması gerekmektedir.

Normal Faaliyet Döngüsü: Paranın stoklara, stokların satılıp alacağı, alacakların da tahsil edilip yeniden paraya dönüşüm sürecine normal faaliyet döngüsü adı verilir.

DURAN Varlıklar: Duran varlıklar, işletme faaliyetlerinde bir yılın üzerinde kullanılmak amacıyla edinilen varlıklar ile vadeleri bir yılın üzerinde olan alacakları içermektedir. Duran varlıklar, ticari alacaklar, diğer alacaklar, finansal duran varlıklar, maddi duran varlıklar, maddi olmayan duran varlıklar, gelecek yıllara ait giderler ve gelir tahakkukları ile diğer duran varlıklar alt gruplarında oluşmaktadır.

Duran varlıkların esas finansman yeri öz kaynaklardır. Öz kaynakların yeterli olmadığı durumlarda öz kaynaklarla birlikte uzun vadeli yabancı kaynaklar da duran varlıkların finansmanında kullanılmaktadır. Kısa vadeli yabancı kaynaklar duran varlıkların

finansmanına katılmamalıdır.

Duran varlık unsurlarının kendi arasında dönüşüm neredeyse hiç yoktur. Dolayısıyla duran varlıkların verimliliği ve karlılığı grubu oluşturan kalemlerin dağılımıyla doğrudan ilişkilidir.

AMORTİSMANLAR: Duran varlıkların bir yıldan daha uzun sürelerde işletme faaliyetlerinde kullanılma özellikleri , işletmede kullanıldıkları süre zarfında işletmenin elde ettiği hasılatı da katkıda bulduklarını göstermektedir. Boş arsa ve araziler dışındaki maddi duran varlıklar, faydalı ömürleri sonunda kullanılamaz hale geleceklerdir ve işletme faaliyetlerine katkı sağlayamayacaklardır. Ancak maddi duran varlıklar ömürlerinin son yılında birden bire tükenmemektedir. Kullanıldıkları süre boyunca tükendiklerinden maliyetlerini ömürlerinin son döneminde gidere dönüştürmek yerine dönemsel kavramı ve eşleştirme ilkesi gereğince faydalı ömürlerini oluşturan dönemlere dağıtılması, doğru ve gerçek bilgi sunulmasını sağlayacaktır.

Amortisman işlemi, maddi duran varlığın maliyetinin fayda sağladıkları dönemlere dağıtılması olarak ifade edilmektedir.

Amortisman muhasebeleştirilmesinde ilgili döneme isabet eden amortisman payı, dönem giderleri olarak kaydedilirken aktif düzenleyici bir hesap olan birikmiş amortismanlar hesabına alacak kaydı yapılır. Birikmiş amortismanlar hesabı, ilgili maddi duran varlığın yıllar itibarıyla gidere dönüşen kısımlarını topladığından varlığın maliyetinin ne kadarlık bir kısmının gidere dönüştüğü görülebilir. Dolayısıyla birikmiş amortisman büyüklüğü maddi duran varlığın maliyetine ne kadar yakınsa, varlığın nispeten eskidiği ve işletmenin yeniden maddi duran varlık yatırımına gideceği düşünülebilir.

Fiziki yapıya sahip maddi duran varlıkların aksine, işletmeye belirli bir yasal haklar ve rekabet avantajları sağlayan , maddi veya fiziksel özellikleri bulunmayan duran varlıklar da bulunmaktadır. Maddi olmayan duran varlıklar olarak adlandırılan bu varlıklar işletmenin faaliyet gösterebilmesi açısından gereklidir.

İşletmeler işletilmesi sonucunda yararı tükenen bir varlığın aranıp bulunması ve bulunduğu yerden alınması için yapılan ve karşılığında bir maddi varlık elde edilemeyen harcamalar da yapabilmektedir. Özellikle madencilik faaliyetiyle uğraşan işletmeler bu faaliyetleri sıklıkla yerine getirmektedirler.

Bu grubun özel niteliğinden dolayı Amortisman işlemi “ TÜKENME PAYI” olarak muhasebeleştirilmektedir.

KARŞILIKLAR: Ülkemizde muhasebe uygulamalarında **karşılık** terimi farklı durumları ifade eden olaylar için farklı anlamlarda kullanılabilir. En yaygın olarak karşımıza çıkan kullanım, Aktif kalemlerin değer kaybı veya olası gide ve zararları kaydedebilmek için oluşturulan düzenleyici hesaplar için olanıdır. Aktif düzenleyici karşılık hesapları pasif karakterli hesaplar gibidir ve alacak kalanı verirler. Alacak ilgili oldukları varlıklarla ilişkilendirilmek amacıyla bilançonun aktifinde indirim olarak raporlanmalıdır.

Aktifte indirim olarak raporlanan bazı karşılık kalemleri şunlardır;

DÖNEN VARLIKLAR	DURAN VARLIKLAR
(-) Menkul Kıymet Değer Düşüklüğü Karşılığı	(-) Bağlı Menkul Kıymetler Değer Düşüklüğü Karşılığı
(-) Şüpheli Ticari Alacaklar Karşılığı	(-) İştirakler Değer Düşüklüğü Karşılığı
(-) Şüpheli Diğer Alacaklar Karşılığı	(-) Bağlı Ortaklıklar Değer Düşüklüğü Karşılığı
(-) Stok Değer Düşüklüğü Karşılığı	
(-) Diğer Dönen Varlıklar Karşılığı	

Analiz açısından aktifte yer alan karşılıklar bir değer kaybını ifade ettiği için işletme açısından olumlu bir durum ifade etmemektedir.

Gelecek Aylara / Yıllara Ait Giderler ve Gelirler Tahakkukları: Gelecek aylara/ yıllara ait giderler sonraki dönem / dönemlere ait giderlerin içinde bulunan dönemde peşin olarak ödenmiş kısımlarını içermektedir. Gelecek aylara ait giderler dönen varlıklarda a, gelecek yıllara ait giderler ise duran varlıklarda yer almaktadır.

Finansal analiz açısından değerlendirildiğinde gelecek aylara/ yıllara ait giderler ortaya çıktığı tarih itibarıyla gerçekleşmiş giderlerin peşin ödenmesi anlamına gelmektedir. Dolayısıyla işletme , ödeme tutarı kadar büyüklüğü kendi faaliyetlerin de kullanmaktan feragat etmiş olmaktadır. Bu sebepten dolayı eğer zorunluluk halleri yoksa gelecek aylara ait giderler hesabının tutarına az olması beklenmektedir.

Gelir tahakkukları ise içinde bulunulan dönemde tahakkuk etmiş olmasına rağmen henüz istenebilir durumda olmayan gelirlerin izlendiği hesaptır.

3) İŞLETME (ÜRETİM- SATIŞ) FAALİYETLERİNİN ANALİZİ: İşletmelerin ana faaliyeti mal alıp satmak veya ürün/hizmet üretip satmak olarak özetlenebilir. Ancak işletmeler ana faaliyetleri dışında da faaliyetlerde bulunmaktadır ve bu faaliyetlerden de gelir elde etmekte veya bu faaliyetler sonucunda giderlere katlanmaktadır. Dolayısıyla işletmenin ana faaliyetine ilişkin faaliyet sonuçları ve bunları oluşturan unsurlar ile ana faaliyet dışında elde ettiği gelir ve karlar ile katlandığı gider ve zararların birbirinden ayrı olarak raporlanması analiz ve yorumların sağlıklı olmasını sağlayacaktır. Buradan hareketle bir işletmenin elde ettiği dönem karını şu şekilde göstermek yanlış olmayacaktır.

$$\text{KAR} = \text{HASILAT} - \text{GİDERLER} + \text{FAALİYET DIŞI KARLAR} - \text{FAALİYET DIŞI ZARARLAR}$$

Bu noktada eşitlikte yer alan kavramları açıklamakta fayda vardır.

HASILAT: malların teslimi veya hizmetlerin yerine getirilmesi faaliyetleri ile bunlara yardımcı olan faaliyetleri içeren tüm olağan faaliyetlerin sonucunda varlıklardaki artışlar ve ya borçlardaki azalışlar olarak tanımlanmaktadır. Türkiye muhasebe standardı 18: Hasılat Standardında (TMS 18) ise hasılat, ortakların sermayeye katkıları dışında öz kaynakta artışla sonuçlanan ve işletmenin dönem içindeki olağan faaliyetlerinden elde edilen brüt ekonomik fayda tutarı olarak tanımlanmaktadır. Her iki tanımdan da görülebileceği üzere hasılatın bazı temel özellikleri bulunmaktadır. Bunlar;

- Hasılat, Kazanma Sürecinin bir sonucudur.
- Hasılat olağan faaliyet ile ilgili veya beklenen nakit girişleriyle sonuçlanır.
- Hasılat, brüt tutar üzerinden raporlanır.

Hasılatın gelir tablosunda raporlanabilecek duruma gelebilmesi, ancak hasılatın gerçekleşmesiyle mümkün olabilmektedir. Bu hasılatın,

- İşletmenin yerine getirmeyi umduğu hizmetlerin tümünü veya büyük bir kısmını yerine getirdiğinde,
- Hasılat tutarı veya zamanı makul derecede güvenilirlikle belirlenebilir olduğunda ve
- El değiştirme işlemi gerçekleştirildiğinde kayda alınmasıyla mümkündür.

TMS 18, Hasılatın finansal tablolara yansıtılma koşullarına da yer vermektedir. Mal satışına ilişkin hasılat,

- İşletmenin mallarının sahipliği ile ilgili önemli risk ve getiri alıcıya devretmiş olması
- İşletmenin satılan mallar üzerinde etkin bir kontrolü veya sahipliğin genel olarak gerektirdiği şekilde bir yönetim etkinliğini sürdürmemesi,
- Hasılat tutarının güvenilir biçimde ölçülebilmesi
- İşleme ilişkin ekonomik yararların işletmece elde edilmesinin muhtemel olması
- İşleme ilişkin yüklenen veya yüklenilecek olan maliyetlerin güvenilir biçimde ölçülebilmesi koşullarının tümü sağlandığında mümkün olabilmektedir.

Hizmet sunumuna ilişkin bir işlemin sonucu güvenilir biçimde edilebiliyorsa işleme ilgili hasılat, işlemin raporlama dönemi s onu itibarıyla tamamlanma yüzdesi dikkate alınarak finansal tablolara yansıtılır. Diğer bir deyişle, işlerin tamamlanma yüzdesi dikkate alınarak hasılatın dönemlere dağıtılması, raporlanma için uygun olacaktır.

Dönem karının belirlenmesinde esas alınacak diğer bir etken de katlanılan giderlerdir. Giderler, işletmeye eklenen veya işletmenden çekilen değerler hariç olmak üzere, hasılat temini amacıyla varlıklarda meydana gelen azalmalar veya borçlardaki artışlar olarak tanımlanmaktadır. Gider, hizmet üretildiğinde veya ürün, hasılat katkıda bulunduğu kayda alınmaktadır.

Faaliyet dışı karlar ise hasılat ve ortaklarca yapılan yatırımlar dışında tesadüfi ve yan faaliyetlerden ve dönem boyunca iş etmeyi etkileyen tüm diğer işlem, olay ve koşullardan dolayı öz kaynaklarda meydana gelen artışlar şeklinde ifade edilmektedir.

Faaliyet dışı zararlar ise giderler ve sermaye azaltımı dışında tesadüfi ve yan faaliyetlerden ve dönem boyunca işletmeyi etkileyen tüm diğer işlem, olay ve koşullardan dolayı öz kaynaklarda meydana gelen azalışlar şeklinde ifade edilmektedir.

GELİR TABLOSU

İşletmenin belirli bir dönemdeki faaliyet sonuçlarını gösteren tablo gelir tablosudur. Bu noktaya kadar anlatılan ışığında gelir tablosunun işletmenin ana faaliyetine ve yan faaliyetlerine ilişkin bilgileri ayrı ayrı raporlayacak şekilde bölümlendirilmiş olduğunu söyleyebiliriz.

Gelir tablosu şu bölümlerden oluşmaktadır.

- Brüt Satış Karı Bölümü
- Faaliyet Karı Bölümü
- Olağan Kar Bölümü
- Dönem Karı Bölümü
- Net Dönem Karı Bölümü

Gelir tablosunun ilk iki bölümünü ana faaliyet sonuçlarına ilişkin detayları içermekte, Üçüncü ve dördüncü bölümler yan faaliyetlere ilişkin sonuçları raporlanmaktadır. Net dönem karı bölümünde ise vergi karşılıkları yer almaktadır.

- **Brüt Satış Karı Bölümü:** Brüt satış karı bölümü işletmenin mal/hizmet/ürün satışından elde ettiği toplam hasılat ve bu hasılatı elde etmek için katlandığı giderlerden oluşmaktadır.
- **Faaliyet Karı Bölümü:** İşletmenin ana faaliyetiyle ilgili olup satışların maliyetine dahil edilemeyen araştırma- geliştirme giderleri, pazarlama , satış ve dağıtım giderleri ve genel yönetim giderlerinden oluşmaktadır. İşletmenin ana faaliyetiyle ilgili toplam karlılığı brüt satış karı büyüklüğünün faaliyet giderlerini karşılamaı sonucunda kalan faaliyet karı ile görülmektedir.
- **Olağan Kar Bölümü:** İşletmenin dönem içinde süreklilik gösteren yan faaliyetlerine ilişkin faaliyet sonuçlarının yer aldığı bölümdür. Bu bölümde alt gruplar olarak;
 - Diğer faaliyetlerden olağan gelir ve karlar
 - Diğer faaliyetlerden olağan gider ve zararlar
 - Finansman Giderleri
- **Dönem Karı Bölümü:** İşletmenin dönem içinde süreklilik göstermeyen yan faaliyetlerine ilişkin faaliyet sonuçlarını göstermektedir. Bu bölümde alt gruplar olarak;
 - Diğer Faaliyetlerden olağan gelir ve karlar
 - Diğer Faaliyetlerden olağan gider ve zararlar yer almaktadır.

ÜNİTE 3 - FİNANSAL ANALİZ TEKNİKLERİ

Finansal Analiz Tekniklerine İlişkin Genel Bilgiler: Temel finansal tablolar, bir işletmenin finansal durumu ile finansal durumundaki değişiklikleri açıklayan birer araç niteliği taşır. Bu tablolarda yer alan veriler üzerinde yapılacak bazı analitik uygulamalar, işletme ile ilgili finansal yorum ve değerlendirme açısından daha anlamlı ve yararlı sonuçlara ulaşmamızı sağlar. Söz konusu uygulamalar **FİNANSAL ANALİZ** kapsamında yürütülür.

Finansal Analiz: Bir işletmenin finansal bilgilerinin belirli teknikler yardımıyla analiz edilmesi, raporlanması ve bu raporların yorumlanarak işletme hakkında bir yargıya varılması faaliyetlerinin bütünüdür.

İşletmelerde yöneticinin ana görevi işletmenin varlık ve kaynaklarını yöneterek hedeflenen kara güvenli bir şekilde ulaşmasını sağlamaktır. Yani işletme, ancak doğru bir ekonomik yapı (varlık yapısı) ve finansal yapı (kaynak yapısı) ile amaçlarını gerçekleştirebilir. Bunun için de geçmişle ilgili bilgilerden gelecekle ilgili bazı ipuçları elde etmek gerekir.

İşletmelerde finansal planlama ve kontrol faaliyetlerinin yürütülmesi için işletmelerin mevcut ve olması gereken finansal durumunun bilinmesi gerekir. Finansal durumla ilgili bilgilerin kaynağının da finansal tablolar oluşturur. Ancak bu tablolarda yer alan bilgilerin belirli teknikler kullanılarak analizi yapılmaz ise işletmenin ekonomik ve finansal yapısını ve bunların sonuçlarını anlamak mümkün olmaz. Analiz sonuçlarından yararlanılarak gelecekle ilgili kararların doğruluk derecesi artırılabilir. Tespit edilen unsurlardan yararlanmak suretiyle de işletmelerin plan ve bütçelerinin yapılması yoluna gidilir.

Finansal tabloların analizi, analizden beklenen amaç, analiz sonuçlarından yararlanacak olan taraflar ve analizi yapan tarafın işletme ile ilişkisi dikkate alınmak suretiyle değişik açılardan yapılabilir.

FİNANSAL ANALİZ TÜRLERİ: Finansal analiz, analizin kapsamı, amacı ve analizi yapanın durumu dikkate alınarak sınıflandırılabilir. Bu açılarından konuyu yaklaştığımızda finansal analiz 3 farklı şekilde sınıflandırılabilir.

1. Finansal analizin kapsamına göre sınıflandırılması
2. Finansal analizin amacına göre sınıflandırılması
3. Finansal analizi yapanın durumuna göre sınıflandırılması

Kapsamına Göre Finansal Analiz Çeşitleri: Yapılan çalışmanın kapsadığı dönemler dikkate alındığında finansal analiz,

- Statik Analiz
- Dinamik Analiz

olmak üzere ikiye ayrılır.

- **Statik Analiz:** Belirli bir tarihte düzenlenmiş veya tek bir döneme ait finansal tablolarda yer alan kalemler arasındaki ilişkilerin tespiti ve değerlendirilmesine "Statik analiz" denir.

Statik analiz tek bir dönemle ilgili olarak yapılır. Statik analiz işletmenin finansal durumunu ve faaliyet sonuçlarını cari faaliyet dönemi için gösterir ve yapılacak geniş kapsamlı analizin önemli bir parçasını oluşturur.

Statik analizde oranlar, dikey yüzdelerden ve diğer analitik tekniklerden yararlanır. Statik analizde dikey yüzdeler yöntemi kullanılarak bir döneme ait varlık dağıtımları, yabancı kaynak ve öz kaynak ilişkileri konusunda bilgi edinildiği gibi, net satış hasılatına nispetle gelir tablosunun diğer kalemlerinin büyüklük ve durumlarını da görmek mümkündür. Burada hesaplanan oranlar yardımıyla da işletmenin cari faaliyet dönemine ait likidite, varlık kullanımındaki verimlilik, karlılık ile finansal yapısı konusunda önemli bilgiler elde edilir. Statik analizle, işletmenin belli bir faaliyet dönemiyle ilgili yararları ve önemli bilgiler elde edilmesine karşılık sadece dikey bir analiz yapılması, yani bilgilerin karşılaştırılmaması bu analizin eksikliğini teşkil eder.

- **Dinamik Analiz:** İşletmelerin birbirini takip eden dönemlerine ait finansal tablolarında yer alan kalemler arası ilişkinin ve bu kalemlerin zaman içerisinde göstermiş olduğu eğilimlerin belirlenmesi ve yorumlanması şeklindeki analize dinamik analiz adı verilir. Dinamik analiz belli bir faaliyet dönemine ait bilgilerin geçmiş dönemlerle karşılaştırılarak değişim, eğilim ve ilişkilerin belirlenmesi, olumlu ve olumsuz gelişmelerin görülmesini sağlar. Bu da statik analize göre dinamik analizin üstünlüğünü teşkil eder.

Dinamik analizde işletmenin cari dönem bilgileri;

- Geçmiş faaliyet dönemi sonuçlarıyla
- İşletmede belirlenen standartlarla
- Sektör veya benzer işletme sonuçlarıyla
- Genel Standartlarla karşılaştırılır.

Bu karşılaştırmaya bağlı olarak işletmenin ulaştığı sonuçların tatmin kar olup olmadığı belirlenir. Olumlu sapmaların kalıcı olması, olumsuz sağmalarında giderilmesi için çaba gösterilir. Dinamik analizde karşılaştırmalı finansal tablolar, dikey ve yatay yüzde ve oran analiz tekniklerinden yararlanır.

Amacına Göre Finansal Analiz Çeşitleri: Yapılma amacı dikkate alındığında finansal analiz

- Yönetim Analizleri
- Kredi Analizleri
- Yatırım Analizleri

olmak üzere 3 ana başlıkta toplanır.

- **Yönetim Analizleri:** Yönetim analizleri, yöneticilerin kararlarına ve izleyecekleri politikalara esas teşkil etmek üzere yapılan bir analizdir. Yönetim analizlerinde hem statik hem de dinamik analizden yararlanır. İşletme faaliyetlerinin başarılı bir şekilde yürütülmesi için finansal tablolarda yer alan bilgilerin bütünüyle anlaşılması gerekir. Yönetim bu bilgilerden yararlanmak suretiyle gelecekle ilgili daha sağlıklı ve isabetli kararlar alınabilir.

Yönetim analizi, işletmenin verimliliğini, karlılığını arttırmak kaynakların etkin bir şekilde kullanımını sağlamak ve yönetim kararlarının doğruluk derecesini arttırmak konularında yöneticilere yardımcı olur.

Yapılacak yönetim analizlerinde temel finansal tablo bilgileri yanında işletmenin iç raporlarında yer alan finansal bilgilerde kullanılabilir. Bu analizde bütün analiz yöntemlerinden yararlandığı gibi özellikle işletmeyi oluşturan bölüm performanslarının ölçülmesine yönelik teknikler de kullanılır.

- **Kredi Analizleri:** İşletmeye kredi veren kurum ve şahısların amacı, verdikleri krediyi faiziyle birlikte zamanında geri almaktır. Bu nedenle kredi analizleri işletmeye kredi veren veya verecek olan kredi kurumları tarafından yapılan bir analiz türü olup işletmenin finansal durumu ile borç ödeme gücünü tespiti için yapılır. Kredi analizleri açısından işletmenin dönen varlıkları ile kısa vadeli yabancı kaynakları arasındaki ilişkiler çok önemlidir. Bu nedenle kredi analizleri açısından dönen varlıklarla kısa vadeli yabancı kaynaklar arasındaki ilişkileri konu alan analiz tekniklerinin önemi çok büyüktür.

İşletmeye kredili mal satan bir işletmenin yaptığı analiz ile kredi kurumlarının yaptığı analiz arasında amaçlar farklı olmasına rağmen büyük ölçüde benzerlikler vardır. Her iki kurumda alacaklı oldukları işletmenin borç ödeme gücüyle ilgilenirler. Kredi analizlerinde işletmenin dönen varlıkları ile kısa vadeli yabancı kaynakları arasındaki ilişkiler yanında, dönen varlıkların yapısı, sermaye yapısı, öz kaynak-yabancı kaynak dengesi, duran varlıkların yapısı ve finansman yöntemleri üzerinde de durulur.

- **Yatırım Analizleri:** Yatırım analizleri aracılığıyla işletmenin gelecekteki kazanma gücünün tespiti yoluna gidilir. Yatırım analizleri işletmenin mevcut ortakları ile işletmeye gelecekte ortak olmayı düşünenler ve işletmeye uzun vadeli fon sağlayan veya fon sağlamayı düşünenler tarafından yapılır.

Bir işletmenin mevcut ortakları ile işletmeye ortak olmayı düşünenler, işletmenin sürekliliği, yatırımın güvencesi, karlılık, gelecekteki kazanma gücü, hisse senetlerinin değerindeki artışlar, kar dağıtım politikası ve bunların gösterdiği eğilimle ilgilenirler. Ortaklar ile ortak olmayı düşünenlerin bu konudaki bilgi ihtiyaçları finansal tablolar ve finansal tabloların analizi suretiyle sağlanır. İşletmeye uzun vadeli fon sağlamış olanlar ile fon sağlamayı düşünenler ise işletmenin borç ödeme gücü ile ilgilenirler.

3) Analizi Yapanın Durumuna Göre Finansal Analiz Çeşitleri: Analizi yapanın durumu dikkate alındığında finansal analiz;

- İç Analiz
- Dış Analiz

olmak üzere ikiye ayrılır.

- **İÇ ANALİZ:** Analizi yapan finansal analist eğer işletme içinde bir kişiye yapılan analize iç analiz adı verilir. İç analizde analizi yapacak olan kişi işletmenin dış kullanıma da açık olan bilançosu ve gelir tablosu yanında işletmede mevcut diğer tüm belge ve bilgilerden yararlanır. Bu nedenle iç analizde, işletmenin karlılığı, verimliliği, ekonomik ve finansal yapısı detaylı bilgilere dayanılarak ortaya konabilir.
- **DIŞ ANALİZ:** Analizi yapan finansal analist eğer işletme dışından bir kişiye yapılan analize dış analiz denir. Dış analizde finansal analist işletme yönetiminin üçüncü kişilerin kullanımı amacıyla yayınlamış olduğu finansal tablolar ve bunların

diğernotlarında yer alan bilgilerden yararlanmak suretiyle analiz yapar. Diğ analizi işletmeyle ilgisi bulunan satıcılar, kredi kurumları, işletmeye yatımda bulunmak isteyen yatırımcılar yapar.

FINANSAL ANALİZ TEKNİKLERİ

Finansal tabloların analizinde kullanılan temel teknikler (Yöntemler)

1. Karşılaştırmalı Finansal Tablolar Analizi
2. Eğilim (Trend) Yüzdeleri Yöntemi İle Analiz
3. Dikey Yüzde Yöntemi İle Analiz
4. Oran Analizi

Olmak üzere 4 başlık altında toplanmaktadır.

1. Karşılaştırmalı Finansal Tabloların Analizi: Bir işletmenin birbirini izleyen en az iki veya daha fazla faaliyet dönemine ait finansal tablolarının karşılaştırmalı olarak düzenlenmesi ve bu tablolarda yer alan kalemlerin zaman içinde göstermiş olduğu gelişmelerin ve değişikliklerin tespit ve incelenmesidir.

Karşılaştırmalı finansal tablolar analizi birden fazla döneme ait bilgilerin karşılaştırılması ve değerlendirilmesini öngördüğünde n dinamik bir yapıya sahiptir.

Finansal tablolarda yer alan rakamların karşılaştırılabilmesi için faaliyet dönemlerinin eş değer olması, tablolardaki bilgilerin aynı muhasebe kavram ve ilkelerine göre hazırlanmış olması gerekir.

Karşılaştırmalı finansal tabloların amacı, yıllar itibarıyla alınan sonuçları diğer yıllarla karşılaştırarak başarı durumu hakkında fikir edinmektir.

Karşılaştırmalı finansal tablolar analizinde hesaplanan değişimler hem tutar hem de yüzde olarak dikkate alınmalıdır.

Karşılaştırmalı Finansal Tabloların Düzenlenmesi: Karşılaştırmalı finansal tablo analizinde aşağıda belirtilen esaslara uymak gerekir.

- Karşılaştırılması yapılacak cari ve önceki dönem finansal tabloları aynı zaman dilimlerini kapsayacak şekilde hazırlanmış olmalıdır.
- Finansal tablolar 3 veya 6 aylık dönemleri kapsıyor ise karşılaştırma ya bir önceki 3 veya 6 aylık finansal tablolara ya da bir önceki yılın aynı dönemleri ile yapılmalıdır.
- Cari döneme ait finansal tablolar dönemin bütçe rakamlarıyla karşılaştırılabilir. Bu işlem bütçe kontrolü kapsamındadır.
- Bir işletmenin cari yılına ait finansal tablolar diğer işletmelerin aynı dönemi ne ait finansal tablolarıyla karşılaştırılabilir. Bu işletmenin benzer işletmelere göre başarısını değerlendirmeye yöneliktir.
- Temel finansal tablolar yanında ek finansal tabloların da karşılaştırma yoluyla analizi yapılabilir
- Karşılaşacak finansal tablolar enflasyonun bozucu etkisinden arındırılmalıdır.

Karşılaştırmalı Finansal Durum Tablolarının Düzenlenmesi: Karşılaştırmalı finansal durum tabloları, işletmenin birden fazla faaliyet dönemine ait finansal durum tablosu bilgilerinin yan yana yazılarak karşılaştırılmaları şeklinde düzenlenir ve finansal durum tablosu kalemlerinde meydana gelen artış ve azalışlar tutar ve yüzde olarak hesaplanır. Bu tablolardan yararlanılarak tespit edilen değişimler yorumlanarak işletmenin gelişimi konusunda sonuçlar çıkarılır. Değerleme yapılırken işletme ile ilgili büyüklükler yanında sektör ve genel ekonomideki gelişmeler de dikkate alınır.

Karşılaştırmalı Gelir Tablolarının Düzenlenmesi: Karşılaştırmalı gelir tabloları birden fazla faaliyet dönemine ait gelir tablolarının yan yana dizilmesi suretiyle düzenlenir ve gelir tablosu kalemlerinde meydana gelen artış ve azalışlar tutar ve yüzde olarak hesaplanır. Bu tablolardan yararlanılarak tespit edilen değişimler yorumlanarak işletmenin gelişimi konusunda sonuçlar çıkarılır. Değerleme yapılırken işletme ile ilgili büyüklükler yanında sektör ve genel ekonomideki gelişmelerde dikkate alınır.

2) Eğilim Yüzdeleri (Trend) Analizi: Finansal tabloların analizinde kullanılan tekniklerden bir diğeri **Eğilim yüzdeleri** ile analiz tekniğidir. Eğişim yüzdeleri (Trend) analizi ile işletmenin gösterdiği gelişmeler yıllar itibarıyla görülür. Bu analize **yatay yüzde analizi** denir.

Bu yöntemde, birbirini izleyen dönemlere ait finansal tablolarda yer alan kalemlerin temel alınan finansal tablo kalemlerine göre gösterdiği eğilim yüzde olarak hesaplanır. Ayrıca analizin anlamlı olabilmesi için temel olarak seçilen yılın her bakımdan işletme

faaliyetlerini yansıtacak normal bir yıl olması gerekir.

Hesaplanan eğilim yüzdeleri yorumlanırken fiyatlar genel seviyesindeki değişimlerin de gözden uzak tutulmaması gerekir.

Eğilim yüzdeleri hesaplanacak dönemin analizinden beklenen yararın sağlanabilmesi için mümkün olduğu kadar uzun bir süreyi kapsamaması gerekir. Sadece birkaç yıldaki eğilime bakarak sağlıklı karar vermek mümkün değildir.

Eğilim yüzdeleri hesaplanmasında seçilecek temel yılın her bakımdan normal ve olağanüstü faktörlerin etkisinde kalmamış bir yıl olması gerekir. Aksi halde yapılacak analiz ve yorum hatalı olabilir.

Finansal tablo içindeki nispi payı küçük kalemler için eğilim yüzdeleri hesaplanmayabilir. Eğilim yüzdeleri analizinin uygulanmasında,

*Baz Yıla Göre Trend Hesaplanması

*Bir Önceki Yıla Göre Trend Hesaplanması

Finansal Durum Tablosunun Eğilim Yüzdeleri Yöntemi İle Analizi: Eğilim yüzdeleri yöntemi ile yapılacak analizde ilk aşamayı, dönemler itibarıyla eğilimlerin hesaplanması oluşturur. İkinci aşamada ise yapılan hesaplamalar raporlanarak yorumlanır. Aşağıda finansal durum tablosu analizi bu çerçevede ele alınacaktır.

Eğilim yüzdelerinde baz yıl ve bir önceki yıl olmak üzere iki yaklaşım olduğu yukarıda belirtilmiştir. Aşağıda yapılacak hesaplamalarda her iki yaklaşım ayrı ayrı ele alınacaktır.

- **Baz Yıla Göre Finansal Durum Tablosu Eğilim Yüzdelerinin Hesaplanması:** Eğilim yüzdelerinin hesaplanmasında baz yıl yönetimi benimsendiğinde genel ekonomi ve işletme bakımından normal olarak tamamlanmış bir yıla ait finansal tablolar baz olarak alınır ve bu yılın bütün rakamları 100 olarak kabul edilir. Diğer yıl kalemlerindeki eğilimler baz yıla göre hesaplanır.
- **Bir Önceki Yıla Göre Finansal Durum Tablosu Eğilim Yüzdelerinin Hesaplanması:** Bu hesaplama şeklinde finansal tablo kalemlerindeki eğilim daima bir önceki yıla göre hesaplanır. Bu yöntemde bir önceki yılın bütün rakamları 100 kabul edilir. Bu yöntem benimsendiğinde eğilim yüzdelerinin hesaplamasının nasıl yapıldığı aşağıda finansal durum tablosu ana grupları itibarıyla açıklanacaktır.

Gelir Tablosunun Eğilim Yüzdeleri Yöntemi İle Analizi: Eğilim yüzdeleri yöntemi ile yapılacak analizde ilk aşamayı, dönemler itibarıyla eğilimlerin hesaplanması oluşturur. İkinci aşamada ise yapılan hesaplamalar raporlanarak yorumlanır.

- **Baz Yıla Göre Gelir Tablosu Eğilim Yüzdelerinin Hesaplanması:** Trend hesaplanmasında baz yıl yöntemi benimsendiğinde genel ekonomi ve işletme bakımından normal olarak tamamlanmış bir yıla ait finansal tablolar baz olarak alınır ve bu yılın bütün 100 kabul edilir. Diğer yıl kalemlerindeki değişimler baz yıla göre hesaplanır.
- **Bir Önceki Yıla Göre Gelir Tablosu Eğilim Yüzdelerinin Hesaplanması:** Gelir tablosu rakamlarının gösterdiği eğilim bu yöntemle belirlenmesinde, incelenmesi yapılan yılın bir önceki yıla göre eğilimi hesaplanır. Enflasyonun finansal tablolar üzerindeki etkisini en açık biçimde yansıtan finansal analiz tekniği trend analizidir. Enflasyonun işletme finansal tabloları üzerindeki bozucu etkisi bilinmektedir. Bu nedenle de cari rakamlarla yapılan trend analizi büyük ölçüde yanıltıcı olabilir. Söz konusu yanlıyı ortadan kaldırmak amacı ile finansal tabloların bu bozucu etkiden kurtarılması gerekir.

3) Dikey Yüzdeler Analizi: Finansal tabloların analizinde kullanılan tekniklerden biri de dikey yüzde analizidir. Dikey yüzde analizi ile finansal tablolarda bulunan bir kalemin toplam veya grup içindeki oransal büyüklüğü irdelenir. Bu yöntemle her bir finansal tablo kalemlerinin bulunduğu grup toplamı içindeki oransal yüzde payı ile finansal tablo toplamı içindeki oransal payı hesaplanır. Dikey yüzdeler yönetimine göre düzenlenmiş finansal tablolar, farklı büyüklükteki işletmeler arası karşılaştırma için ortak bir baz oluştururlar. Bu yöntemle işletmenin finansal tabloları rakip işletmelerin finansal tabloları ile karşılaştırılabilir.

Dikey yüzde yöntemi ile tek bir döneme ait finansal tablolar analiz edilebileceği gibi birden fazla dönemin finansal tabloları da analiz edilebilir. Bu nedenle dikey yüzdeler hem statik hem de dinamik bir analiz yapma olanağı verir.

Dikey yüzdeler yöntemi işletmeler arası karşılaştırmalar veya işletmenin sektör içindeki yerini belirleme açısından veya işletmenin finansal yapısında meydana gelen değişiklikleri izleme açısından yararlı bir araç niteliğindedir.

Enflasyonun dikey yüzde analizi üzerindeki etkisi finansal tabloların enflasyon karşısında bozulan kompozisyonuna paralellik gösterir. Analizde bu bozulma göz önünde tutulmalıdır. Çünkü finansal tablolarda bulunan her bir unsur enflasyondan aynı

oranda etkilenmez. Bu nedenle, analiz yapılırken bu unsurların etkilenme oranları dikkate alınmalıdır. Finansal tabloların dikey yüzde yöntemi ile düzenlenmesinde finansal tablo toplamı yüz kabul edilir ve her bir finansal tablo kaleminin toplam içindeki yüzde payı hesaplanmak suretiyle finansal tablo yüzdeleri ifade edilir. Bu düzenleme finansal tabloların analizinde mutlak rakamların doğurduğu sakıncaları ortadan kaldırır ve mutlak rakamlar müşterek bir esasa indirgendiği için de işletmeler arası karşılaştırmalar, sektör ortalaması ile yapılacak karşılaştırmalara imkan verir. Bütün finansal tabloların dikey yüzde yöntemiyle analizi mümkündür.

Finansal Durum Tablosunun Dikey Yüzde Yöntemi İle Analizi: Dikey yüzde yöntemi ile yapılacak analizde ilk aşama, analizi yapılacak döneme ait finansal durum tablosunun dikey yüzdelerinin hesaplanmasıdır. İkinci aşamada ise yapılan hesaplamalar raporlanarak yorumlanır.

Finansal durum tablosu dikey yüzdeler yöntemi ile analiz edilirken finansal durum tablosu toplamı yüz kabul edilerek her bir finansal durum tablosu kaleminin toplam içindeki yüzdesi hesaplanır. Bu şekilde finansal durum tablosu rakamları ortak bir esasa indirgenmiş olur. Ayrıca finansal durum tablosunda her bir hesap grubunun toplamı yüz kabul edilmek suretiyle grupta yer alan kalemlerin grup toplamı içindeki yüzde payının hesaplanması yoluna gidilerek daha detaylı bir analiz için veri oluşturulabilir.

Finansal durum tablosu dikey yüzdeleri aşağıdaki hesaplamaları kapsar;

Ana Grupların Aktif/Pasif Toplamı içindeki payı:	$\frac{\text{Yüzdesi Hesaplanacak Ana Grup Tutarı}}{\text{Aktif (Pasif) Toplamı}} \times 100$
Alt Grupların Aktif/Pasif Toplamı içindeki payı:	$\frac{\text{Yüzdesi Hesaplanacak Alt Grup Tutarı}}{\text{Aktif (Pasif) Toplamı}} \times 100$
Kalemlerin Aktif/Pasif Toplamı içindeki payı:	$\frac{\text{Yüzdesi Hesaplanacak Kalem Tutarı}}{\text{Aktif (Pasif) Toplamı}} \times 100$
Alt Grubların Ana Grup içindeki payı:	$\frac{\text{Yüzdesi Hesaplanacak Alt Grup Tutarı}}{\text{Ana Grup Toplamı}} \times 100$
Kalemlerin Ana Grup içindeki payı:	$\frac{\text{Yüzdesi Hesaplanacak Kalem Tutarı}}{\text{Ana Grup Toplamı}} \times 100$
Kalemlerin Alt Grup içindeki payı:	$\frac{\text{Yüzdesi Hesaplanacak Kalem Tutarı}}{\text{Alt Grup Toplamı}} \times 100$

Gelir Tablosunun Dikey Yüzde Yöntemi İle Analizi: Dikey yüzde yöntemi ile yapılacak analizde ilk aşamayı, analizi yapılacak gelir tablosunun dikey yüzdelerinin hesaplanması oluşturur. İkinci aşamada ise yapılan hesaplamalar raporlanarak yorumlanır. Gelir tablosu dikey yüzdeler yöntemine göre analiz edilirken net satışlar toplamı yüz kabul edilir ve her bir gelir tablosu kaleminin net satışlar içindeki yüzdesi hesaplanır. Daha detaylı bir analiz için, her bir hesap grup toplamı 100 kabul edilerek grupta yer alan kalemlerin grup içindeki yüzdesi hesaplanır.

4) ORAN ANALİZİ: Oran (Rasyo) Analizi ile finansal tablolarda yer alan kalemlerin nispi ilişkileri incelenerek işletmenin finansal durumu konusunda bilgi edinilir. Finansal tablolardan çok sayıda oran hesaplamak mümkündür. Ancak oran hesaplamaktan amaç, yorumlanabilir bilgi üretmek olmalıdır. Bu nedenle anlamlı ilişki içinde bulunan kalemler seçilerek birbiriyle oranlanır. Daha sonra bulunan sonuçlar , geçmiş yıl sonuçlarıyla, benzer işletme oranlarıyla veya var ise genel standartlarla karşılaştırılarak işletmenin finansal durumu yorumlanır.

Finansal tabloların analizinde kullanılan en yaygın tekniklerden biri oran analizidir. Oran finansal tablolarda yer alan iki kalem arasındaki ilişkinin matematiksel ifadesi olarak tanımlanabilir. Hesaplanan oranlar yüzde veya katı şeklinde ifade edilir.

Tek başına bir oran herhangi bir anlam ifade etmez. Oran herhangi bir standartla mukayese edildiğinde anlam kazanır. Bu şekil de karşılaştırılan oranını yeterli olup olmadığı konusunda bir karara varılabilir. Oranlar, diğer istatistikî veriler gibi daha derin incelemeler gerektiren olay ve ilişkiler üzerine finansal analistin dikkatini çeker.

Oran analizinden gereği gibi yararlanılabilmesi için hesaplanan oranların iyi bir şekilde yorumlanması, yorumda bazı ölçülerden yararlanması gerekir. Yorumda dikkate alınması, yorumda bazı ölçütlerden yararlanılması gerekir.

Yorumda dikkate alınması gerekli ölçü veya standartlar aşağıda sıralanmıştır.

- Analistin kendi şahsi tecrübe ve gözlemleriyle oluşturduğu yargı yeteneği,
- İşletmenin geçmiş faaliyet dönemleriyle ilgili olarak hesaplanmış oranlar
- Rakip ve Başarılı işletmelerin oranları
- Bütçelenmiş bilgilere dayanılarak hesaplanan oranlar
- İşletmenin faaliyette bulunduğu sektöre ait oran veya standartlar
- Genel standartlar.

Her sektörün kendisine özgü özellikleri vardır. Bu özellikler finansal durum ve faaliyet sonuçları arasındaki ilişkileri belirler. Oran analizleri yoluyla işletmenin iktisadi ve finansal yapısı, karlılığı, verimliliği, iktisadi varlıkların etkin kullanımı, likiditesi vb. konularda önemli ve anlamlı bilgiler elde edilir. Elde edilen bu bilgiler işletmenin amaçları da dikkate alınmak suretiyle iyi bir şekilde yorumlandığı takdirde bir değer ifade eder.

Oran Analizinde Dikkate Alınması Gerekli Unsurlar: Finansal tablolar analizinde başarı, sadece analiz tekniklerinin uygulanmasına bağlı değildir. Başarı, tekniklerin uygulanması sonucu ortaya çıkan verilerin uygun ve anlamlı bir şekilde değerlendirilmesini de gerektirir. Bu da büyük ölçüde bilgi tecrübe ve finansal analistin yeteneğine bağlıdır.

Finansal tabloların analizinde yaygın olarak kullanılan oran analizinde başarılı olabilmek için aşağıdaki faktörlerin dikkate alınması gerekir.

- Oran analizinde anlamsız oran kullanmaktan kaçınılmalıdır.
- Oranlar doğru ve amaçlarına uygun biçimde yorumlanmalıdır.
- Oranlar üzerindeki mevsimlik ve konjonktür hareketlerinin etkileri yorumda dikkate alınmalıdır.
- Oranlardaki değişikliklerin nedenleri ve işletme açısından taşıdığı önem doğru belirlenmelidir.
- Oran Sonuçları, oranda yer alan değerlerin tutarları da dikkate alınarak yorumlanmalıdır.
- Oranlar değerlendirilirken işletmenin kendi geçmiş yıllar bilgileri yanında sektörün genel gidişi de dikkate alınmalıdır.
- Oran analizi ile işletmenin geçmiş performansı değerlendirilirken gelecekle ilgili ipuçları yakalamak bir hedef olmalıdır.

Oranların Sınıflandırılması: Oranlar değişik şekillerde sınıflandırılabilir. Bu sınıflandırma şekillerinden birisini oranların hesaplanmasında esas alınan finansal tabloya göre yapılan oluşturur. Buna göre oranları aşağıdaki gibi sınıflandırılmaktadır.

1. Finansal Durum Tablosu Oranları
2. Gelir Tablosu Oranları
3. Karma Oranlar

C.F Westwick ise oranları aşağıdaki gibi sınıflandırmıştır.

1. Üst yönetici için hesaplanan oranlar
2. Genel değerlendirme için hesaplanan oranlar
3. Pazarlama yönetimi için hesaplanan oranlar
4. Finansal yönetim için hesaplanan oranlar
5. Satın alma departmanı için hesaplanan oranlar
6. Üretim departmanı için hesaplanan oranlar
7. Personel departmanı için hesaplanan oranlar
8. Diğer kuruluşlar için hesaplanan oranlar

Oranlar, işletme faaliyet sonuçları ile finansal durumunu değerlemedeki kullanılmış amaçları dikkate alınmak suretiyle de sınıflandırılır. Bu durumda oranlar;

1. Likidite Oranları
2. Finansal yapı oranları
3. Varlık kullanım oranları
4. Karlılık oranları
5. Borsa Performans oranları

olmak üzere 5 ana başlık altında toplanabilir.

Likidite Oranları: Likidite oranları işletmelerin kısa vadeli borç ödeme gücünün ölçmede kullanılır. Ayrıca likidite oranları işletmelerin net çalışma (işletme) sermayelerinin yeterli olup olmadığını tespit için de bir ölçü olarak kullanılır. Likidite oranları bilanço kalemleri arasındaki miktar ilişkilerini dikkate alarak hesaplanırlar. Bu nedenle oranlara bakarak likidite durumu konusunda bir karara varmadan önce varlıkların kalitesinin de gözden geçirilmesi gerekir.

Kalite, ilgili iktisadi varlığın satışa çıkarıldığında gerçek değerini bulma ihtimali olarak ifade edilir. Dönen varlıklarının kalemler arasındaki dağılımı, minimum ve maksimum stok miktarları ile stokların ve alacakların kalite durumunun bilinerek likidite durumuyla ilgili değerlendirme yapılması durumunda alınacak kararların isabet derecesi artacaktır. Genelde işletmenin kısa vadeli yabancı kaynaklarını ödemekte kullanacağı varlıklar dönen varlıklar arasında yer alır. Bu nedenle işletmenin kısa vadeli borç ödeme gücü bulunup bulunmadığını tespit için dönen varlıklarla kısa vadeli yabancı kaynaklar arasındaki oransal ilişkilerin incelenmesi gerekir. Dönen varlıklarla kısa vadeli yabancı kaynaklar arasındaki ilişkileri gösteren 3 temel oran vardır. Bunlar cari oran, likidite oranı (Asist test oranı) ve nakit oranıdır.

Cari oran: İşletmenin kısa vadeli borçlarını ödeme gücünü gösterir, her sektörde farklı olmakla birlikte , bu oranın 2 olması genellikle yeterli kabul edilir. Oran işletmenin her bir liralık borcuna karşılık ne kadar dönen varlığa sahip olduğunu gösterir.

Cari Oran

$$\text{Cari Oran} = \frac{\text{Dönen Varlıklar}}{\text{Kısa Vadeli Yabancı Kaynaklar}}$$

Cari oranı yüksek olması işletmenin borç ödeme gücünün de yüksek olduğunun göstergesi olarak kabul edilir. Ancak oranının çok yüksek olması kredi verenlerin lehine olurken, işletme lehine kabul edilemez. Oranın yüksek olması işletme de atıl fon bulunduğu kaynakların etkin kullanılmadığına işaret eder. Cari oran her bir liralık kısa vadeli borca karşılık iki liralık dönen varlık bulundurulmasını önerirse de sermaye piyasasının yeterince gelişmediği gelişmekte olan ülkelerde oranın 1,5 olmasının borç ödeme gücü açısından yeterli olacağı ileri sürülebilir.

Likidite Oranı: Likidite (Asit- Test) Oranı kaba bir oran olan cari oranı tamamlayan ve cari oranı daha anlamlı hale getiren bir orandır.

$$\text{Likidite Oranı} = \frac{\text{Dönen Varlıklar} - \text{Stoklar}}{\text{Kısa Vadeli Yabancı Kaynaklar}}$$

Likidite oranı işletmenin kısa vadeli borçlarını ödeme gücünü gösterir. Stokları dönen varlıklardan ayırdığı için daha keskin bir orandır. Ödeme gücünün belirlenmesinde stokların paraya çevrilmeme riskini ortadan kaldırmaktadır.

Stokların paraya çevrilmesinde bir belirsizlik vardır. Bu oran işletmenin satışları durduğu anda kalan dönen varlık kalemleri ile kısa vadeli yabancı kaynaklarını karşılayıp, karşılayamayacağını gösterir . Cari orana göre daha hassas bir orandır. Oranın 1 olması işletmenin kısa vadeli yabancı kaynaklarının tamamını nakit ve kısa sürede nakde dönüştürülmesi mümkün olan iktisadi kıymetlerle ödeyebileceğini gösterir.

Nakit Oran: Nakit oranı para ve para benzeri dönen varlık kalemlerinin kısa vadeli yabancı kaynaklara bölünmesi suretiyle hesaplanır. Bu oran işletmenin elindeki mevcut hazır değerlerle kısa vadeli yabancı kaynakların ne ölçüde karşılandığını gösterir. Diğer likidite oranlarına göre daha hassas bir orandır. Durumun işletmenin kısa vadeli borçlarının ne kadarlık kısmını karşılayabildiğini gösterir ve aşağıdaki formül yardımıyla hesaplanır.

$$\text{Nakit Oran} = \frac{\text{Hazır Değerler} + \text{Menkul Kıymetler}}{\text{Kısa Vadeli Yabancı Kaynaklar}}$$

Stoklar yanında alacakları da dönen varlıklardan ayırdığı için likidite oranından da kesin bir oran olan nakit oranın sektörden sektöre farklı olmakla birlikte 0,20 olması genellikle yeterli kabul edilir.

Likidite Analizi İle Diğer Oranlar: Burada faaliyet oranları dışında kalan ve likiditeyi ölçmede likidite oranlarını tamamlayıcı nitelik taşıyan, stokların dönen varlıklara oranı, işletme sermayesinin faaliyetlerden sağlanan fona oranı, faaliyet sonucu sağlanan fonların kısa vadeli yabancı kaynaklara oranı vb oranlara yer verilir.

Stokların Dönen Varlıklara Oranı: İşletme sermayesinin ne kadarlık kısmının stoklara bağlandığını gösteren bu oran, stokların dönen varlıklara bölünmesi suretiyle hesaplanır. Oranların düşük olması beklenir ancak stok devir hızı ve alacak devir hızı yüksek olan işletmelerde oranın yüksek olması bir sakınca teşkil etmez

Net Çalışma Sermayesinin Faaliyetlerden Sağlanan Fonlar Oranı: Bu oran net çalışma sermayesinin faaliyetlerden sağlanan fonlara karşılama oranını gösterir.

Faaliyet Sonucu Yaratılan Fonların Kısa Vadeli Yabancı Kaynaklara Oranı: Bu oran da faaliyet sonucu yaratılan finansal kaynakların kısa vadeli yabancı kaynakların ne kadarlık kısmını karşıladığını gösterir. Oran genel olarak işletmenin durumu hakkında kabaca bilgi sağlar.

Finansal Yapı Oranları: Bu grupta işletmenin finansal yapısının ve uzun vadeli borç ödeme gücünün göstergesi olan oranlar yer alır. Kaldıraç oranları olarak da adlandırılan bu oranlar varlıkların ne kadarlık kısmının kısa ve uzun vadeli yabancı kaynaklarla ne kadarlık kısmının ise öz kaynaklar ile finanse edildiğini, öz kaynaklarla yabancı kaynaklar arasında uygun bir denge bulunup bulunmadığını tespit için kullanılırlar.

Yabancı Kaynak Oranı: Bu oran, işletmenin varlıklarının ne kadarlık kısmının yabancı kaynaklarla finanse edildiğini gösterir. Kaldıraç oranı olarak da bilinen bu oran, tüm borç toplamının pasif(veya aktif) toplamına bölünmesi suretiyle hesaplanır.

$$\text{Yabancı Kaynak Oranı} = \frac{\text{Toplam Yabancı Kaynaklar}}{\text{Pasif Toplamı}}$$

Öz Kaynak Oranı: Bu oran işletme varlıklarından yüzde kaçının ortaklar veya işletme sahibince finanse edildiğini gösterir. Orta ve uzun vadeli kredi analizlerinde işletmenin kredi değerini tespit amacıyla yaygın olarak kullanılır. Oran, aşağıdaki formül yardımıyla hesaplanır.

$$\text{Özkaynaklar Oranı} = \frac{\text{Özkaynaklar}}{\text{Pasif Toplamı}}$$

Yabancı Kaynakların Öz Kaynaklara Oranı: Yabancı kaynakların öz kaynaklara oranı işletmenin öz kaynakları ile yabancı kaynakları arasındaki ilişkiyi gösterir. Oran yabancı kaynakların öz kaynaklara bölünmesiyle bulunur. Oranın 1 olması yeterli görülür.

$$\text{Yabancı Kaynakların Öz Kaynaklara Oranı} = \frac{\text{Toplam Yabancı Kaynaklar}}{\text{Özkaynaklar}}$$

Kısa Vadeli Yabancı Kaynak Oranı: Kısa vadeli yabancı kaynakların aktif veya pasif toplamına oranı iktisadi varlıkların ne kadarlık bölümünün kısa vadeli yabancı kaynaklarla finanse edildiğini gösterir.

$$\frac{\text{Kısa Vadeli Yabancı Kaynaklar Toplamı}}{\text{Pasif Toplamı}}$$

Uzun Vadeli Yabancı Kaynak Oranı: Uzun vadeli yabancı kaynakların pasif veya aktif toplamına oranı işletmenin sahip olduğu varlıkların ne kadarlık kısmının uzun vadeli yabancı kaynaklarla finanse edildiğini gösterir. Oranın normal şartlarda 1/6 olması gerekmektedir.

$$\frac{\text{Uzun Vadeli Yabancı Kaynaklar Toplamı}}{\text{Pasif Toplamı}}$$

Yabancı Kaynaklar Vade Yapısı Oranı: Kısa vadeli yabancı kaynakların, toplam yabancı kaynaklar içindeki nispi önemini tespit etmek için hesaplanan bu oran aşağıdaki gibi bulunur. Bu oranın genel standart olarak 2/3 dolayında olması kabul edilebilir.

$$\frac{\text{Kısa Vadeli Yabancı Kaynaklar Toplamı}}{\text{Toplam Yabancı Kaynaklar}}$$

Finansal Yapı ve Yükümlülükleri Karşılama Yeterliliği İle İlgili Diğer Oranlar: Bu grupta işletmenin varlık-kaynak yapısındaki uyum ve işletmenin sabit nitelik taşıyan finansal yükümlülüklerini yerine getirip getiremeyeceğini tespit amacıyla yararlanabilecek oranlar ele alınacaktır.

Ticari Borç Devir Hızı: Ticari borç devir hızı bir faaliyet dönemindeki alışların ticari borçlara bölünmesi suretiyle hesaplanır. Ticari borçların yılda kaç defa ödendiğini gösterir. Bu oran ticari alacakların ortalama tahsil süresi ile karşılaştırılarak değerlendirilmelidir. Alış tutarı temel finansal tablolarda yer almadığından bu oran iç analizde kullanılabilir.

$$\text{Ticari Borç Devir Hızı} = \frac{\text{Net Alışlar}}{\text{Ortalama Ticari Borçlar}}$$

$$\text{Ortalama Ticari Borçlar} = \frac{\text{Dönem Başı Ticari Borçlar} + \text{Dönem Sonu Ticari Borçlar}}{2}$$

Ticari Borçların Ortalama Ödeme Süresi: Borçların ortalama ödeme süresi borçların devir hızını tamamlayıcı bir orandır. Bu oran işletmenin ticari nitelikli alışlarından doğan borçlarını ortalama kaç gün sonra ödendiğini gösterir. Bu oran ticari alacakların ortalama tahsil süresi ile karşılaştırılarak değerlendirilmelidir.

$$\text{Ticari Borçların Ortalama Ödeme Süresi} = \frac{365}{\text{Ticari Borçlar Devir Hızı}}$$

Duran Varlıkların Öz Kaynaklara Oranı: Bu oran duran varlıkların ne kadarlık bölümünün öz kaynak ile finanse edildiğini gösterir. Oran 1 civarında olması arzu edilir. Bu işletme duran varlıklarının tamamının öz kaynak ile finanse edilmesi anlamına gelir.

$$\frac{\text{Duran Varlıklar (Net)}}{\text{Özkaynaklar}}$$

Duran Varlıkların Devamlı Sermayeye Oranı: Duran varlıkların ne kadarlık bir kısmının öz kaynak ve uzun vadeli yabancı kaynaklarla finanse edildiğini gösterir. Oran duran varlıkların öz kaynak ile uzun vadeli yabancı kaynaklar toplamına bölünme suretiyle hesaplanır. Oranın 1 den küçük olması gerekir.

$$\frac{\text{Duran Varlıklar (Net)}}{\text{Uzun Vadeli Yabancı Kaynaklar + Özkaynaklar}}$$

Maddi Duran Varlıkların Öz Kaynaklara Oranı: Oran fiziki yapıya sahip iktisadi kıymetlerin ne ölçüde öz kaynak ile finanse edildiğini gösterir. Oranın 1 den küçük olması istenir.

$$\frac{\text{Maddi Duran Varlıklar (Net)}}{\text{Özkaynaklar}}$$

Maddi Duran Varlıkların Uzun Vadeli Yabancı Kaynaklara Oranı: Maddi duran varlıkların uzun vadeli yabancı kaynaklara oranı 1 den büyük uzun vadeli borca karşılık işletmenin elinde ne kadarlık maddi duran varlık bulunduğunu gösterir. Oranın yüksek olması uzun vadeli kredinin vadesinde geri ödenmesinin bir teminatı niteliğini taşır. Oran aşağıdaki gibi hesaplanır.

Maddi Duran Varlıklar (Net)
Uzun Vadeli Yabancı Kaynaklar

Banka Kredilerinin Aktif Toplamına Oranı: Banka kredilerinin aktif toplamına oranı varlıkların ne kadarlık bölümünün banka kredileriyle finanse edildiğini koyar ve banka kredilerinin aktif toplamına bölünmesi suretiyle hesaplanır.

Banka Kredileri
Aktif Toplamı

Varlık Kullanım Oranları: Bu grupta yer alan oranlar işletmenin sahip olduğu ve faaliyetlerini gerçekleştirmede kullandığı iktisadi kıymetlerin ne ölçüde etkin kullanıldığını tespit etmede kullanılır. Faaliyet oranları adıyla da anılan bu oranlar satışlar ile çeşitli aktif kalemler arasında uygun bir denge ve ilişki bulunduğunu varsayar.

Alacak Devir Hızı: Alacak devir hızı bir faaliyet dönemindeki kredili satışların ticari alacaklara bölünmesi suretiyle hesaplanır. Ancak analist işletmenin kredili satış tutarını belirleyemiyorsa, payda net satışlar tutarına yer verilmek suretiyle oran hesaplanır.

$$\text{Alacak Devir Hızı} = \frac{\text{Net Satışlar}}{\text{Ortalama Ticari Alacaklar}}$$

$$\text{Ortalama Ticari Alacaklar} = \frac{\text{Dönem Başı Ticari Alacaklar} + \text{Dönem Sonu Ticari Alacaklar}}{2}$$

Alacakların yılda kaç defa tahsil edildiğini gösterir. Alacak devir hızı hesaplanırken aşağıdaki hususların göz ardı edilmemesi gerekir.

- Dönem başı, dönem sonu ticari alacaklarda büyük farklılıklar meydana gelmişse oranın paydasında ticari alacakların ortalamasına yer verilmelidir.
- İşletme faaliyetleri mevsimlik hareketlerin etkisi altında kalıyorsa bunun paydadaki ticari alacaklar üzerindeki etkisini giderecek şekilde ortalama hesaplanır.
- Gerek satışlar gerekse ticari alacaklar arasında sadece işletmenin ana ticari faaliyetinden kaynaklanan işlemlere yer verilmelidir.
- Ticari alacakların henüz vadesi dolmamış, değersiz veya şüpheli hale gelmemiş alacakları kapsamaması sağlanmalıdır.

Alacakların Ortalama Tahsil Süresi: Alacakların ortalama tahsil süresi alacak devir hızını tamamlayıcı bir orandır. İşletmenin fonlarını ortalama ne kadarlık bir süre için alacaklara bağılandığını gösterir.

$$\text{Alacakların Ortalama Tahsil Süresi} = \frac{360}{\text{Alacak Devir Hızı}}$$

veya

$$\text{Alacakların Ortalama Tahsil Süresi} = \frac{\text{Ticari Alacaklar}}{\text{Ortalama Günlük Net Satışlar}}$$

$$\text{Ortalama Günlük Satış} = \frac{\text{Net Satışlar}}{360}$$

Stok Devir Hızı: Stok devir hızı genel anlamda aşağıdaki gibi hesaplanır.

$$\text{Stok Devir Hızı} = \frac{\text{Satışların Maliyeti}}{\text{Ortalama Stoklar}}$$

$$\text{Ortalama Stoklar} = \frac{\text{Dönem Başı Stok} + \text{Dönem Sonu Stok}}{360}$$

Stok Devir Süresi: Stok devir süresi, stok devir hızını tamamlayan bir orandır. İşletme stoklarının ortalama olarak stokta kalış süresini gösterir.

$$\text{Stok Devir Süresi (gün)} = \frac{360}{\text{Stok Devir Hızı}}$$

Aktif Devir Hızı: Aktif devir hızı net satışların net aktif toplamına bölünmesi suretiyle hesaplanır. Bu oran işletmenin aktif varlıklarının kaç katı satış yaptığını gösterir. Aktif devir hızının yüksek olması olumludur.

$$\text{Aktif Devir Hızı} = \frac{\text{Net Satışlar}}{\text{Aktif Toplamı}}$$

Varlık Kullanımı İle İlgili Diğer Oranlar: Daha ayrıntılı bir analiz için varlık kullanımı ile ilgili olarak aşağıdaki oranlardan yararlanılabilir.

Brüt Çalışma Sermayesi Devir Hızı: Oran net satışların ortalama brüt çalışma sermayesine bölünmesiyle bulunur.

$$\text{Brüt Çalışma Sermayesi Devir Hızı} = \frac{\text{Net Satışlar}}{\text{Ortalama Brüt Çalışma Sermayesi}}$$

Net İşletme Sermayesi Devir Hızı: Net işletme sermayesi dönen varlıklarla kısa vadeli yabancı kaynaklar arasındaki farktır. Net işletme sermayesi devir hızı net satışların ortalama net işletme sermayesine bölünmesiyle hesaplanır.

$$\text{Net Çalışma Sermayesi Devir Hızı} = \frac{\text{Net Satışlar}}{\text{Ortalama Net Çalışma Sermaye}}$$

Duran Varlık Devir Hızı: İşletmenin duran varlıklarının verimliliğini ölçmede kullanılır ve net satışların duran varlıklara bölünmesi suretiyle hesaplanır. Duran varlıklarda aşırı değişim söz konusu olur ise ortalama alınmalıdır.

$$\text{Duran Varlık Devir Hızı} = \frac{\text{Net Satışlar}}{\text{Duran Varlıklar (net)}}$$

Maddi Duran Varlık Devir Hızı: Maddi duran varlık devir hızı net satışların net maddi duran varlıklara bölünmesi suretiyle hesaplanır ve maddi yapıya sahip iktisadi kıymetlerin faaliyet döneminde ne ölçüde etkin kullanıldığını gösterir.

$$\text{Maddi Duran Varlık Devir Hızı} = \frac{\text{Net Satışlar}}{\text{Maddi Duran Varlıklar (net)}}$$

Öz Kaynak Devir Hızı: Öz kaynak devir hızı, net satışların ortalama öz kaynaklara bölünmesi suretiyle hesaplanır.

$$\text{Özkaynaklar Devir Hızı} = \frac{\text{Net Satışlar}}{\text{Ortalama Özkaynaklar}}$$

Karlılık Oranları: Karlılık birçok karar ve politikalar sonucu oluşan net sonuçtur. Daha önceki incelenen oranlar işletmenin faaliyetleri konusunda belirli sonuçları elde etmemize imkan verir. Ancak karlılık oranı işletmenin ne ölçüde etkin yönetildiği konusunda nihai bilgileri sağlar.

Karlılıkla ilgili oranlar aşağıdaki gibi sınıflandırılmaktadır.

- Öz Kaynaklar üzerinden karlılık oranları
- Satışlar üzerinden karlılık oranları
- Varlıklar üzerinden karlılık oranları

Öz Kaynaklar Üzerinden Karlılık Oranları

Dönem Net Karının Öz Kaynaklara Oranı: Bu oran net karın öz kaynaklara bölünmesiyle aşağıdaki gibi hesaplanır. Bu oran işletmeye ortaklarca tahsis edilmiş bulunan değerlerin ne ölçüde etkin ve verimli olarak kullanıldığını tespit etmek amacıyla hesaplanır.

$$\text{Özkaynak Net Kârlılık Oranı} = \frac{\text{Dönem Net Kârı}}{\text{Özkaynaklar}}$$

Dönem Karının Öz Kaynaklara Oranı: Dönem karının öz kaynaklara bölünmesi suretiyle hesaplanır. Bu oran öz kaynak net karlılık oranını tamamlayan bir orandır. Vergiden önceki karın öz kaynaklara oranı vergi yükünden kaynaklanabilecek hataların önüne geçilmesine imkan sağlar.

$$\text{Özkaynak Kârlılık Oranı} = \frac{\text{Dönem Kârı}}{\text{Özkaynaklar}}$$

Brüt Satış Karı Oranı: Gelir tablosunun kar bölümlerinden yararlanmak suretiyle satışlar üzerinden çeşitli karlılık oranları hesaplanabilir. İşletmenin satış karlılığını gösterir.

$$\text{Brüt Satış Kâr Oranı} = \frac{\text{Brüt Satış Kârı}}{\text{Net Satışlar}}$$

Faaliyet Karı Oranı: Bu oran , faaliyet karının net satışlara bölünmesiyle hesaplanır. Satışlar üzerinden faaliyet karlılığını gösterir.

$$\text{Faaliyet Kâr Oranı} = \frac{\text{Faaliyet Kârı}}{\text{Net Satışlar}}$$

Olağan Kar Oranı: Satışlar üzerinden olağan karı gösterir. Faaliyet karı oranından sonra karlılık üzerinde etkili olan diğer faaliyetlerle ilgili gelir ve giderlerle finansman giderlerinin karlılık üzerindeki etkisi bu orandan anlaşılabilir.

$$\text{Olağan Kâr Oranı} = \frac{\text{Olağan Kâr}}{\text{Net Satışlar}}$$

Dönem Karı Oranı: İşletmenin dönem karı veya zararının net satışlar içindeki oranını gösterir. Bu oranın yüksek olması olumludur.

$$\text{Dönem Kâr Oranı} = \frac{\text{Dönem Kârı}}{\text{Net Satışlar}}$$

Dönem Net Karı Oranı: Bu oran işletme faaliyetlerinin net verimliliği konusunda bilgi verir. İşletmenin uyguladığı çeşitli politika ve kararlarının sonuçlarını gösterir. Bu oranın yüksek olması olumludur.

$$\text{Dönem Net Kâr Oranı} = \frac{\text{Dönem Net Kârı}}{\text{Net Satışlar}}$$

Varlıklar Üzerinden Karlılık Oranları

Aktif Karlılık Oranı: Bu oran , aktiflerin işletmede ne ölçüde karlı kullanıldığını tespit amacıyla hesaplanır. Oranı hem vergiden sonraki karı hem de vergiden önceki karı esas almak suretiyle iki farklı şekilde hesaplamak mümkündür.

$$\text{Aktif (Yatırım) Kârlılık Oranı} = \frac{\text{Dönem Kârı}}{\text{Aktif Toplamı}}$$

Du Pont Analizi: Bu analiz Du Pont firması tarafından uzun bir süre kullanıldıktan sonra açıklanmış ve bu nedenle adla literatüre girmiştir. Du Pont analizi işletmenin aktif üzerinden karlılığını etkileyen unsurların analizini kapsar. Analiz işletmenin yatırımları üzerinden karlılığını artırabilmek için alınabilecek önlemler konusunda faydalı bir inceleme süreci sunar. Bu analiz işletmenin yüksek kar marjı ile satış yapmasının tatminkar bir dönem karını garanti etmeyeceğine, bunun için kullanılan kaynaklarla ilişkili bir satış tutarının da gerçekleşmesi gerektiğine işaret eder

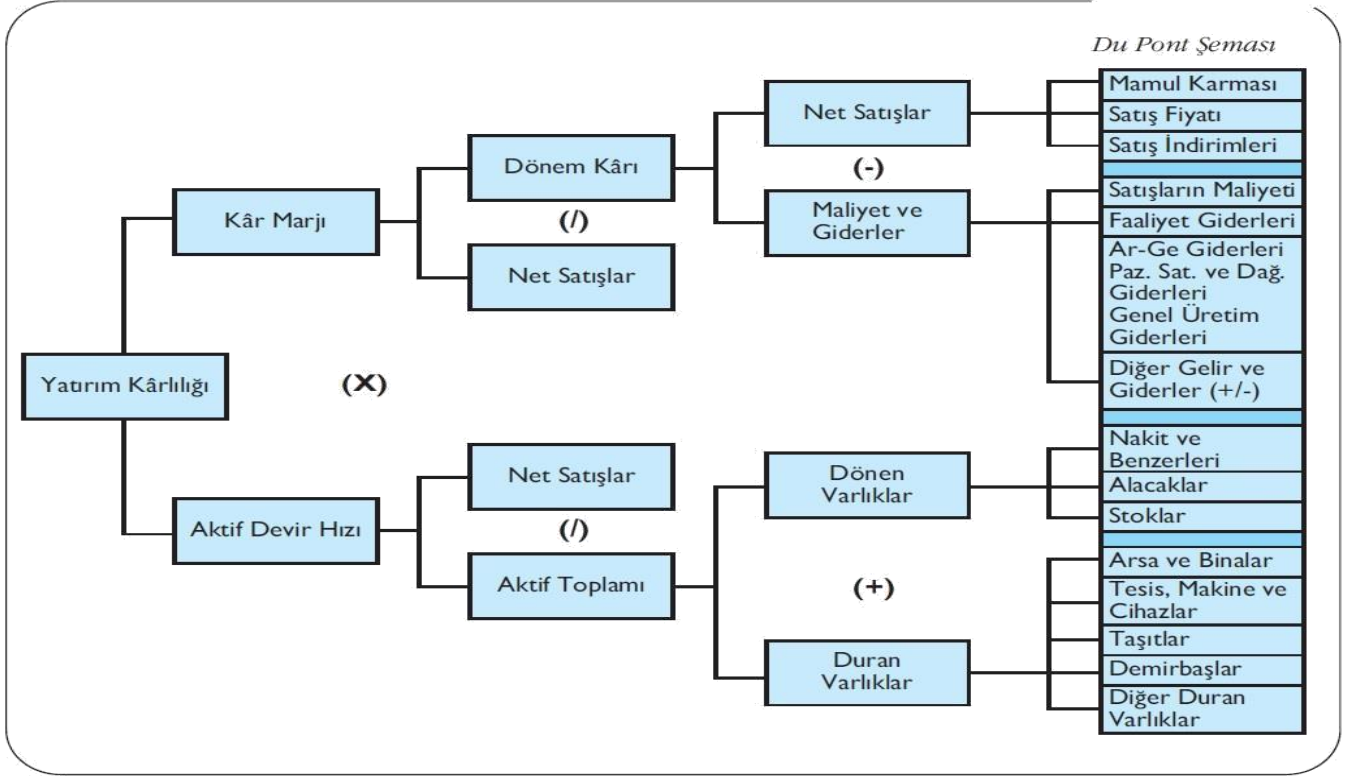

Borsa Performans Oranları:

Fiyat Kazanç Oranı: Bu oran hisse senedi başına kar payı ile hisse senedinin borsa değeri arasındaki bağlantıyı tespit amacını güder.

$$\text{Fiyat Kazanç Oranı} = \frac{\text{İşletmenin Toplam Borsa Değeri}}{\text{Dönem Net Kârı}} = \frac{(\text{bir hissenin borsa fiyatı} \times \text{hisse senedi sayısı})}{\text{Dönem Net Kârı}}$$

İşletmenin borsa değerinin işletmenin özkaynaklarının kaç katı olduğunu gösterir.

$$\text{Piyasa Değeri} - \text{Defter Değeri} = \frac{\text{İşletmenin Toplam Borsa Değeri}}{\text{Öz kaynaklar toplamı}}$$

Hisse Senedi Başına Kar: Bu oran işletmenin her bir hisse senedi başına ne kadar kar elde ettiğini tespit etmek amacıyla hesaplanır.

$$\text{Hisse Senedi Başına Kâr} = \frac{\text{Dönem Net Kârı}}{\text{Hisse Senedi Sayısı}}$$

ÜNİTE 4 - NAKİT AKIŞ ANALİZLERİ

İşletmeler kurulurken faaliyet konularının ne kadar başarılı olacağına hesabıyla girişimde bulunurlar. Genel olarak başarılı olmak kar elde etmekle eş değer kabul edilir. Modern finans teorisine göre işletme yöneticinin temel amacı, firma ortaklarının şirketteki servetlerinin değerini maksimize etmektir. Bir işletme öncelikle " ne kadar karlı" bir sahada işe gireceğinin hesabını yapar. Eğer kritik noktada işletme tahmin ettiği karı elde edebilecek nakde sahip olmayacaksa satışlarının karını mevcut nakit imkanlarına göre yeniden planlar.

İşletmeler kar planı ile nakit planı arasındaki ilişkiyi analiz ederken işletme karı ile esnek bir plastik top gibi oynanabileceğini, işletme nakit yapısı ve mevcudunun ise kristal top gibi hassas şekilde elde tutulması gerektiğini unutmamalıdır. Çünkü kristal top elden düşerse parça parça olur ve tekrar kullanılamaz.

NAKİT AKIŞ ANALİZLERİNİN ÖNEMİ

Firmanın nakit yapısı ve mevcudu, firmanın faaliyet başarı döngüsünün sinyalini verir. İşletmenin nakit mevcudunu ve yapısını analiz ettiğimizde, bir şirketin endüstrisine ve stratejisine bağlı olarak daha fazla veya daha az işletme nakit sermayesine ihtiyaç duyduğunu anlayabiliriz. İşletme faaliyet gösterdiği sektöre göre, nasıl bir seviyede stok ihtiyacı olduğunu ve ihtiyaç duyduğu stoğu nasıl finanse edeceğini iyi şekilde analiz etmelidir. İşletme ihtiyaç duyduğu stok miktarı ve kullanım süresine ilişkin ne kadar nakit gereksinime ihtiyaç duyduğunu iyi planlamalıdır.

Nakit ihtiyacını tahmin etmek işletmeler için oldukça önemlidir. Çünkü genelde firmaların sınırlı nakit rezervleri ve borç alma kapasiteleri vardır. Yöneticiler, eğer işletmenin çalışması için gerekli olan nakdin rezervlerini ve maksimum borçlanma kapasitesini aştığını hesaplırsa bu durumda kar hedefleri başarılı olamaz.

Basit bir yaklaşımla, firmanın nakit ihtiyacını hesaplamak gayet kolaydır. Firmanın nakit gereksinimlerini tahmin etmek için en basit yol, her bir belirli zaman dilimi için nakdin içeriye ve dışarıya akışını tahmin etmektir. Bu yaklaşıma en basit tanımıyla **Nakit Akış Tahmini** diyebiliriz.

İşletme Nakit İhtiyacı = Firma Faaliyetlerinden ve Müşterilerden Tahsil Edilen Nakit Miktarı – (İşletme Masrafları + Mal ve Hizmet Sağlayanlara Ödenen Nakit)

Günümüz nakit analizi ve yönetiminde en yaygın kullanılan araç **Nakit Akış Tablosudur**. İşletmeler nakit analizinde ve planlamasında nakit akış tablosu tekniğini kullanır. Nakit akış tablosunu nakit bütçesinden ayırtıran temel farklılık, nakit bütçesinin firmanın ne zaman ve ne kadar nakit ihtiyacı olduğunun tespitine yönelik olmasıdır.

Nakit Akış Tablosu ise firma faaliyetlerini 3 ana başlıkta ele alarak firma nakit analizinin ve planlamasının yapılmasını sağlar. Bunlar;

1. Firma nakit girişleri ve çıkışlarının doğrudan satış ve üretimle ilgili olan hizmetleri
2. Yatırım sabit kıymet alımları ve satışlarıyla iştiraklerinden kaynaklanan nakit girişlerini ve çıkışlarını
3. Firma finansman kararlarından borç ve öz sermaye işlemlerinden kaynaklanan nakit hareketlerini kapsar.

MUHASEBE YÖNETİMİ VE NAKİT AKIŞ TABLOSU

İşletmenin sağlıklı finansman kararları alabilmesi ve etkin bir nakit yönetimi için etkin bir muhasebe sistemine sahip olması gereklidir. Nakit Akış tablolarının hazırlanmasında gerekli ve önemli olan Bilanço ve Gelir tablosuna kısaca değinelim.

Bilanço:

Finansal tabloları hazırlamayı amaç edinen finansal muhasebe, işletme gerçeklerini özetleyen, kaydeden ve raporlayan bir disiplindir. Muhasebenin "nakit esası" ve "tahakkuk esası" olmak üzere iki esası vardır. İşletmelerin nakit karşılığı yapmış olduğu faaliyetlerin muhasebeleştirilmesini konu alan muhasebe sistemidir. Faaliyetler işletmenin finansal yapısını etkilese de nakit ödeme veya tahsilatı gerektirmiyorsa muhasebe kayıtlarında görünmezler. Tahakkuk muhasebe sisteminde ise muhasebe kayıtları, işletmenin finansal yapısını etkileyen işlemlerin oluşumu ile başlar. Tahakkuk muhasebe sisteminde, işletmenin finansal durumunu veya yapısını etkileyen tüm hizmet ve satış işlemleri gerçekleştirildiği anda muhasebe kayıtlarında yer alır. Tahakkuk muhasebesinde esas, işletmenin finansal durumunu etkileyen faaliyetlerin muhasebe işlemleri olarak görünmesidir. Günümüzde yoğun şekilde kullanılan tahakkuk muhasebesi, çift taraflı kayıt esasına (muvazzaf kayıt sistemine) göre çalışır.

Gelir Tablosu: İşletmenin kuruluşundan veya mali hesap dönemi sonundan itibaren işletme faaliyetleri ilerledikçe işletme mamul veya hizmet üretiminde bulunup, bunları müşteriye nakit veya kredili olarak satar. Satışın amacı gelir veya kar elde etmektir.

Ancak bu işlemler sürerken birçok şey olmuştur. Neler olmuştur. Önce bunları görelim.

NELER OLMUŞTUR?

1. Üretim Maliyetleri oluşmuştur
2. İşletme Masrafları oluşmuştur
3. Satışlardan veya diğer faaliyetlerden gelirler elde edilmiştir.
4. Faaliyetlerden net kar veya zarar elde edilmiştir.

Yukarıda sıraladığımız bu bilgileri belli dönemi kapsayacak şekilde düzenli olarak gösteren tabloya **Gelir tablosu** diyoruz. Gelir tablosunun başında bilanço da olduğu gibi işletmenin ismi, tablonun türü ve içerdiği dönem gösterilir. Gelir tablosunun ilk kalemini satışlar oluşturur. Daha sonra satışların maliyeti ve diğer giderler yer alır. Gelir tablosunun son kalemi dönem Net Karı veya Zararı oluşturur. Gelir tablosu, bilançodan zaman dilimi açısından farklıdır. Bilanço işletmenin 31/12/2011 gibi belli bir tarihteki finansal durumunu özetler. Gelir tablosu ise bilançodan farklı olarak işletmenin bir yıl , altı ay gibi belli dönemi kapsayan faaliyetlerinin sonucunu özetler.

NAKİT AKIŞ ANALİZLERİ

Nakit Akış Tablosu: Bilanço ve gelir tablosu tahakkuk esasına göre hazırlanmış tablolardır. Nakit akış tablosu, bilanço ve gelir tablosunu birleştirerek firmanın nakit akış tablosu, bilanço ve gelir tablosunu birleştirerek firmanın nakit akış yapısını gösteren bir tablodur. İşletmenin faaliyet bölümlerine göre hazırlanmış nakit akış tablosu bilanço, gelir tablosu, net çalışma sermayesi değişim tabloları bilgilerini bir arada sunabilme özelliğine sahip olması nedeniyle son yıllarda önemli tablo olarak ortaya çıkmıştır. Gerek uygulamaya gerekse son yıllarda yayınlanmış muhasebe ve finans kitaplarına baktığımızda fon akım tablosu, çalışma sermayesi kaynak ve kaynak kullanım tablosu, net çalışma sermayesi değişim tablosu, çalışma sermayesi değişim tablosu yerini nakit akış tablosuna bırakmış bulunmaktadır.

İşletme Faaliyet Yapısına Göre Hazırlanmış Nakit Akış Tablosu İçeriği: Nakit akış tablosunun hazırlanması, yukarıda örnek olarak verdiğimiz tahakkuk esasına göre hazırlanan bilanço ve gelir tablosunun nakde dönüştürülmesi olayıdır. Nakit akış tablosunun hazırlanmasına geçmeden önce işletmenin nakit giriş ve çıkışlarının değişik bakımlardan sınıflandırılarak vermekte yarar vardır . Herhangi bir işletme faaliyetinin nakit giriş ve çıkışlarının genel olarak gruplanmasını aşağıdaki gibi verebiliriz.

A. Olağan İşletme Faaliyetleri Nedeniyle Nakit Girişleri ve Çıkışları

Olağan İşletme Faaliyetleri Nedeniyle Nakit Girişleri

- Mal Satışı ve Müşteri Hizmetlerinden Sağlanan Nakit Girişleri
- Borç ve Faiz Tahsilatları
- Temettü Gelirleri

Olağan İşletme Faaliyetleri Nedeniyle Nakit Çıkışları

- Maaş ve Ücret Ödemeleri
- Borç ve Faiz Ödemeleri
- Nakit Esaslı Faaliyet Giderleri
- Vergi Ödemeleri

B. İşletme Yatırım Faaliyetleri Nedeniyle Nakit Girişleri ve Çıkışları

Yatırım Faaliyetleri Nedeniyle Nakit Girişleri

- Nakit Karşılığı Sabit Kıymet Satışı
- Nakit Karşılığı Menkul Değer Satışı

Yatırım Faaliyetleri Nedeniyle Nakit Çıkışlar

- Nakit Karşılığı Satın Alınan Sabit Değerler
- Nakit Karşılığı Menkul Değer Alışı

C. İşletme Finansman Faaliyetleri Nedeniyle Nakit Girişleri ve Çıkışları

Finansman Faaliyetleri Nedeniyle Nakit Girişleri

- Sermaye Artışından Sağlanan Nakit Girişleri
- Kısa ve Uzun vadeli borçlardaki artışlar.

Finansman Faaliyetleri Nedeniyle Nakit Çıkışları

- İşletmenin Kendisine Ait Hisse Senetlerinin Nakit Karşılığı Satın Alınması
- Kısa ve Uzun Vadeli Borç Ödemeleri
- Temettü Ödemeleri

Yukarıda belirtilen nakit giriş ve çıkış kalemlerini, gelir tablosunun ilk rakamını oluşturan satış rakamından hareket ederek tespit edebiliriz. Nakit akış tablosunun bu şekilde hazırlanmasına “**Doğrudan (direkt) yöntem**” denir. Doğrudan yöntemle hazırlanan nakit akış tablosunun ilk bölümünü oluşturan işletme faaliyetlerinin en önemli kalemi “ Satışlardan elde edilen nakit” tutarıdır. Doğrudan yöntemle hazırlanmış nakit akış tablosunun özelliği, nakit hesabının gelir tablosunun üst ana kalemi olan satış geliriyle başlamasından kaynaklanmaktadır. Eğer nakit akış tablosunun düzenlenmesi gelir tablosunun son kalemi olan “ net karla” başlanarak yapılırsa bu tür nakit akış tablosuna “**Dolaylı (Endirekt) Yöntem**” ile hazırlanmış nakit akış tablosu denilir.

Bu iki yöntemle hazırlanan tabloların tek farkı dönem faaliyetleri nedeniyle nakit akışının hesaplanmasından gelmektedir. Nakit giriş ve çıkışları gruplamasını dikkate alarak kapsamlı nakit akış tablosunun kapsamı dolaylı yöntemle aşağıdaki gibidir.

İŞLETME OLAĞAN DÖNEM FAALİYETLERİ NET NAKİT AKIMI:

Net Kâr

Net Kâr Nakit Düzeltme Kalemleri

- + Amortismanlar ve Nakit Çıkışı içermeyen Masraflar
- + Ticari Alacaklarda Net Azalışlar
- + Ticari Borçlarda Net Artışlar
- + Borç Gider Karşılığı Artışı
- + Kredili Müşterilerden Satış Fazlası Alınan Avans
- + Diğer Dönen Varlıklarda Azalış
- + Diğer Dönen Varlıklarda Artış
- (-) Ticari Alacaklarda Net Artışlar
- (-) Stoklarda Artış
- (-) Ticari Borçlarda Net Azalışlar
- (-) Borç Gider Karşılığı Azalışlar
- (-) Kredili Müşterilerden Alış Fazlası Verilen Avans
- (-) Diğer Dönen Varlıklarda Artış

İŞLETME OLAĞAN DÖNEM FAALİYETLERİNDEN SAĞLANAN NET NAKİT AKIMI

İŞLETME YATIRIM FAALİYETLERİ NET NAKİT AKIMI:

- + Maddi Duran Varlık Satışı
- + Nakit Karşılığı Menkul Değer Satışı
- + (-) Maddi Duran Varlık Yatırımı
- (-) Nakit Karşılığı Menkul Değer Alımı

İŞLETME YATIRIM FAALİYETLERİ NET NAKİT AKIMI

İŞLETME FİNANSMAN FAALİYETLERİ NET NAKİT AKIMI:

- + Kısa Vadeli Borçlarda Artış (Ticari Borçlar Hariç)
- + Uzun Vadeli Borçlarda Artış (Ticari Borçlar Hariç)
- + Uzun Vadeli Alacaklarda Azalış (Ticari Alacaklar Hariç)
- + Hisse Senedi ihraç Primi
- (-) Satıcılara Kredi Alım Fazlası Yapılan Ödemeler
- (-) Uzun Vadeli Borçlarda Azalış (Ticari Borçlar Hariç)
- (-) Uzun Vadeli Alacaklarda Artış (Ticari Alacaklar Hariç)
- (-) Temettü Ödemeleri

İŞLETME FİNANSMAN FAALİYETLERİ NET NAKİT AKIMI

- = TOPLAM NET NAKİT AKIŞINDA ARTIŞ (AZALIŞ)
- = DÖNEM SONU NAKİT VE NAKİT EŞ DEĞERLİ KALEMLER ARTIŞ (AZALIŞ)

İşletmelerin Finansal Başarılarının Ölçülmesinde Faaliyetsetel Yapıya Göre Hazırlanmış Nakit Akış Tablosunun Analizi

İşletmenin faaliyet bölümlerine göre hazırlanmış nakit akış tablosu, işletmenin likiditesini, kârlılığını ve değer yaratma potansiyelini ayrı ayrı ve birlikte gösterme açısından önemli bir tablodur.

Etkin bir finansal analiz, firmanın endüstri standartları ve firmanın değişik dönemler arasındaki verilerinin karşılaştırılması ile mümkündür.

Yatırım faaliyetleri nakit akış analizi ile minimum maddi varlık yatırımlarının cari dönem amortisman giderlerine eşit olup olmadığını tespit ederiz.

Firma Olağan Faaliyetinden Elde Edilen Nakit Akış Mevcudunun Tespiti firmanın Dönem Faaliyetinden Elde Ettiği Kâr miktarını formüle ederek aşağıdaki gibi tanımlayabiliriz.

Vergi Sonrası Faaliyet Net Kârı (VSFNK) = Faiz ve Vergi Öncesi Kâr (FVÖK) x (1-Vergi Oranı (T))

$VSFNK = FVÖK \times (1 - T)$

Bu eşitliği kullanarak, firmanın faaliyetten elde ettiği nakit tutarını, vergi sonrası faaliyet net kâr formülünü yeniden yazarak aşağıdaki gibi tanımlayabiliriz:

Firma Olağan Faaliyetinden Elde Edilen Nakit Akış Miktarı (OFNA) = Vergi Sonrası Faaliyet Net Kârı (VSFNK) + Amortisman Giderleri

Yukarıdaki VSFNK formülünü kullanarak eşitliği yeniden yazalım. $OFNA = FVÖK \times (1-T) + \text{Amortisman Giderleri}$

Firma Serbest Nakit Mevcudunun Tespiti

Firma serbest nakit akış miktarı, firma dönem sonu faaliyet nakit akış miktarı ile net duran varlık yatırımları ve net çalışma sermaye yatırım farkını ifade eder.

Serbest Nakit Mevcudu (SNM) = Olağan Faaliyetinden Elde Edilen Nakit Akış Miktarı (OFNA) - (Duran Varlık Yatırımları (DVY) + Net Çalışma Sermaye Yatırımları (NÇSY))

$$SNM = OFNA - (DVY + NÇSY)$$

Eşitliği açtığımızda,

$$SNM = FVÖK \times (1-T) + \text{Amortisman Giderleri} (DVY + NÇSY)$$

Duran varlık yatırımları (DVY), iki dönem arasındaki maddi duran varlıklardaki net değişim miktarı ile amortisman giderleri toplamıdır.

$$2011-2010+2011 \text{ Amortisman Gideri} = \text{Duran Varlık Yatırımı}$$

Yukarıdaki hesaplamada firma yatırımlarındaki net artışlar amortismanlardan fazladır. Burada dikkat edilmesi gereken bir nokta; hesaplamada eğer değişim artış yerine azalışla sonuçlanmış olsaydı ve bu net maddi varlıklardaki azalış miktarı amortisman giderlerinden daha küçük olsaydı, bu durum firmanın net maddi varlıklarını azaltarak nakde çevirdiği anlamına gelecektir.

Net Çalışma Sermayesi Yatırım Tutarı, firmanın dönen varlıklarla kısa vadeli yabancı kaynaklarının değişim miktarlarının farkına eşittir. Bu değeri, firmanın iki dönem arasındaki dönen varlık değişim büyüklüğü ile firmanın iki dönem arasındaki kısa vadeli yabancı kaynaklarının değişim büyüklüğü arasındaki farkı bularak hesaplarız.

İşletmelerin Finansal Başarılarının Ölçülmesinde Faaliyetsetel Yapıya Göre Hazırlanmış Nakit Akış Tablosu Oranları

1. Kazanç Kalitesi Nakit Akış Oranları,
2. Finansal Yönetim Nakit Akış Oranları,
3. Zorunlu Nakit Akış Oranları,
4. Takdiri Nakit Akış Oranları

şeklinde dört başlık altında aşağıda yorumları ile birlikte verilmiştir.

1. Kazanç Kalitesi ile ilgili Nakit Akış Oranları

Faaliyet Nakit Endeksi (FNE) = Net Dönem Kârı / Dönem Faaliyetlerinden Elde Edilen Net Nakit Miktarı

Yatırım Yenileme Oranı (YYO) = Brüt Maddi Duran Varlık Yatırımları / Net Maddi Duran Varlık Amortismanları

Dönem Faaliyetlerinden Elde Edilen Nakit Kaynak Başına Düşen Maddi Varlık Yatırımı (KBDMVY) = Brüt Maddi Duran Varlık Yatırımları / Dönem Faaliyetlerinden Elde Edilen Net Nakit

Nakit Akış Yeterlilik Oranı (NAYO) = Dönem Faaliyetlerinden Elde Edilen Net Nakit / (Brüt Maddi Duran Varlık Yatırımları + Temettüer + Toplam Borç Ödemeleri + Stok Artışı)

2. Finansal Yönetimle ilgili Nakit Akış Oranları

Nakit akış tablosu,

- İşletmenin finansman politikalarını
- İşletmenin faaliyetlerini finanse edebilmek için yabancı kaynaklardan ne kadar yararlandığını açık şekilde gösterir.
- İşletmenin borçlarını azaltıp azaltmadığını,
- Özsermayesini attırıp arttırmadığını,
- Yatırımlarında artış ya da azalma olup olmadığını ve
- Yeni yatırımlarının üretkenliğini

değerlendirebiliriz.

Nakit Kaynaklar Dağılım Oranı (NKDO) = Her Bir Faaliyet Net Nakit Akış Kalem Tutarı / Toplam Net Nakit Akış Tutarı

Yabancı Kaynaklar Finansman Endeksi (YKFE) = Dönem Faaliyetlerinden Elde Edilen Net Nakit / Yabancı Kaynaklardan Elde Edilen Net Nakit

Prodüktivite Yeterlilik Oranı (PYO) = Dönem Faaliyetlerinden Elde Edilen Net Nakit / Brüt Maddi Duran Varlık Yatırımları

3. Zorunlu Faaliyetlerle ilgili Nakit Akış Oranları

Temettü, faiz ve anapara geri ödemeleri için ne kadar nakit ayrılmıştır? Her ne kadar cari oran ve borç-öz sermaye oranı işletmenin likiditesi hakkında bir bilgi verse de faaliyetler yapıda hazırlanmış nakit akış tablosu işletmenin yükümlülüklerini yerine getirme ve yatırımcılarına gelir sağlayabilme yeteneği konusunda ek bilgiler sunacaktır.

Zorunlu Nakit Endeksi (ZNE) = (Dönem Faaliyetlerinden Elde Edilen Net Nakit + Uzun Vadeli Borç Ödemeleri) / Toplam Net Nakit akışı Tutarı

Uzun Vadeli Borç Ödeme Oranı (UVBÖO) = Uzun Vadeli Borç Ödemelerinde Kullanılan Nakit / Uzun Vadeli Borçla Elde Edilen Nakit

Uzun Vadeli Borçlar için Gerekli Nakit Miktarının Toplam Nakit Kaynaklara Oranı (UVBTKO) = Uzun Vadeli Borç Ödemelerinde Kullanılan Nakit / Toplam Net Nakit akış Tutarı

4. Takdiri Faaliyetlerle (Zorunlu Olmayan Faaliyetlerle) ilgili Nakit Akış Oranları

Bir işletme, faaliyetleri ve borç geri ödemeleri için gerekli olan kaynaklardan fazlasını elde edebilir. Bu fazlalık zorunlu olmayan (takdiri) amaçlarla kullanılabilir. Örneğin, işletme temettü dağıtabilir. Fazla kaynaklarla başka işletmeleri satın alabilir. Faaliyetlerini veya kapasitesini genişletebilir ya da gelecekteki giderlerini karşılamak için kısa vadeli menkul değerler yatırımında bulunabilir.

Takdiri Toplam Nakit Kullanım Oranı (TNKO) = Takdiri Nakit Çıktılar / Dönem Faaliyetlerinden Elde Edilen Nakit

Takdiri Nakit Çıktılar = (Menkul Kıymet Yatırımları + Temettü Ödemeleri)

Takdiri Yatırımlarda Kullanılan Nakit Oranı (TYKNO) = Dönem içi Menkul Kıymet Yatırımları / Dönem Faaliyetlerinden Elde Edilen Nakit

Diğer Takdiri Nakit Ödemeler Oranı (DTNÖO) = Nakit Temettü Ödemeleri / Dönem Faaliyetlerinden Elde Edilen Nakit

NAKİT DÖNÜŞ SÜRESİ ANALİZİ

Nakit dönüş süresinde önemli olan konu, firmanın nakit dönüş analiziyle ne kadar süre için kaynaklarını nakde çevirebileceğini hesaplaması ve ona göre nakit yönetimine karar vermesidir. Nakit süresi analizinde firma için önemli olan nokta, firma nakit dönüşüm süresini tespit ederken toplam çalışma sermayesi ve net çalışma sermayesi miktarına ve politikalarına da aynı anda karar verebilmesidir. Firma nakit süresi analizi ile çalışma sermayesi bileşenleri ve miktarlarının yanında *işletmenin likidite esnekliği de tespit* edilebilir.

Nakit Dönüş Süresinin Belirleyicileri

Nakit dönüş süresi uzadıkça işletmenin likidite durumu kötüleşir, nakit dönüş süresi kıaldıkça likidite iyileşir.

NAKİT DÖNÜŞ SÜRESİ = İŞLETME NAKİT FAALİYET DÖNEMİ BORÇLARIN ERTELENME SÜRESİ

İŞLETME NAKİT FAALİYET DÖNEMİ = STOK DÖNÜŞ SÜRESİ + ALACAKLARIN TAHSİL SÜRESİ

Nakit Dönüş Süresi = İşletme Nakit Faaliyet Dönemi - Borçların ertelenme Süresi

İşletme Nakit Faaliyet Dönemi = Stok Dönüş Süresi + Alacakların Tahsil Süresi

Kendimizi Sınayalım

1. Modern finans teorisine göre işletme yöneticisinin ve firmanın temel amacı nedir?

- Şirket ortaklarının servetlerini (kıymetini) maksimize etmek**
- Şirket gelirini maksimize etmek
- Şirket nakit girişini maksimize etmek
- Özsermaye verimlilik oranı artırmak
- Şirket büyümesine maksimize etmek

2. Aşağıdaki hangisi firma faaliyetlerini üç ana başlıkta ele alarak firma nakit analizinin ve planlamasının yapılmasını sağlayan nakit akış tablosu içeriğinde yer almaz?

- Firma nakit girişleri ve çıkışlarının direkt doğrudan satış kısmı
- Yatırım, sabit kıymet alımları ve satışlarıyla, iştiraklerinden kaynaklanan nakit girişleri ve çıkışları
- Firma finansman kararlarından, borç ve özsermaye işlemlerinden kaynaklanan nakit hareketleri
- Faiz ve Vergi Öncesi Kazanç nakit girişleri**
- Firma nakit girişleri ve çıkışlarının direk doğrudan ve üretimle ilgili olan hizmetleri kısmı

3. Aşağıdaki kalemlerden hangisi firma nakit girişleri arasında yer alır?

- Dönem Sonu Net Karı**
- Temettü Ödemeleri
- Pasif Kalemlerde Azalışlar
- Şirketin Kendi Hisse Senedi Alımları
- Aktif Kalemlerde Artışlar

4. Aşağıdaki tablolardan hangisi finansal (genel) muhasebe tabloları arasında yer almaz?

- Finansal Durum Tablosu
- Gelir Tablosu
- Nakit Akış Tablosu
- Özkaynaklar Değişim Tablosu
- Maliyet Analiz Tablosu**

5. Aşağıdaki kalemlerden hangisi firma nakit girişleri olarak kabul edilmez?

- Dönem Sonu Net Kâr
- Amortismanlar ve Nakit Çıkışı Gerektirmeyen Kalemler
- Aktif Kalemlerdeki Azalma
- Pasif Kalemlerdeki Azalma**
- Nakit Hisse Senedi ihracı

6. Aşağıdaki ifadelerden hangisi firmanın serbest nakit akışını tanımlar?

- Firma serbest nakit akışı, firma dönem sonu zararı ile net duran varlıklardaki yatırım farkıdır
- Firma serbest nakit akış miktarı, firma dönem sonu faaliyet nakit akış miktarı ile net duran varlık yatırımları ile net çalışma sermaye yatırım farkıdır.**
- Firma serbest nakit akışı dönen varlık yatırımlarından sonra kalan faaliyet nakididir
- Firma faaliyet net nakit akışı, finansman net nakit akışı ve yatırım nakit akış toplamıdır
- Firma serbest nakit akış miktarı firma finansman faaliyetlerinden sağlanan nakittir.

7. Hangisi Kazanç Kalitesi ile ilgili Nakit Akış Oranları arasında yer almaz?

- Faaliyet Nakit Endeksi
- Yatırım Yenileme Oranı
- Nakit Kaynakların Dağılım Oranı**
- Nakit Akış Yeterlilik Oranı
- Dönem Faaliyetlerinden Elde Edilen Nakit Kaynak Başına Düşen Maddi Varlık Yatırımı

8. Aşağıdaki ifadelerden hangisi doğrudur?

- İşletme Faaliyet Dönemi (İFD) = ATS + SDS
- Nakit Dönüş Süresi (NDS) = ATS + SDS - BSE
- Nakit Dönüş Süresi (NDS) = İFD + ATS
- Nakit Dönüş Süresi (NDS) = İFD - BSE
- A, B, ve D**

9. Firma alacakların tahsil süresi 140 gün, stok dönüşüm süresi 60 gün, borç erteleme süresi 90 gün olması durumunda, firmanın nakit dönüş süresi kaç gün olur?

- 140 gün**
- 200 gün
- 110 gün
- 150 gün
- 190 gün

10. Aşağıdaki cümlelerden hangisi doğrudur?

- Firmanın nakit yapısı ve mevcudu firmanın faaliyet başarı döngüsünün sinyalini verir.**
- İşletmeler başarılı olmak için kar yapmak zorunda değildir.
- Firma için Nakit ihtiyacını tahmin etmek önemli değildir.
- Firma karlı ise her zaman nakit ödemesini rahat yapar.
- Firmanın nakit mevcudu her zaman esnekler.