



T.C.  
MİLLÎ EĞİTİM BAKANLIĞI  
ÖLÇME, DEĞERLENDİRME VE  
SINAV HİZMETLERİ GENEL MÜDÜRLÜĞÜ



AÇIK ÖĞRETİM LİSESİ / MESLEKİ AÇIK ÖĞRETİM LİSESİ /  
AÇIK ÖĞRETİM İMAM HATİP LİSESİ  
2019 - 2020 ÖĞRETİM YILI  
2. DÖNEM SINAVI

2.  
OTURUM

25 TEMMUZ 2020 Saat: 14.00

DERS KODU VE ADI	SAYFA	DERS KODU VE ADI	SAYFA	DERS KODU VE ADI	SAYFA
(117) DİN KÜL. AHL. BİL. – 7	3	(243) ALMANCA – 4	22	(482) SEÇ. SANAT TARİHİ – 2	46
(118) DİN KÜL. AHL. BİL. – 8	4	(243) FRANSIZCA – 4	23	(501) İNGİLİZCE – 7	47
(126) FELSEFE – 4	5	(422) FİZİK – 2	25	(501) ALMANCA – 7	48
(131) TARİH – 1	7	(423) FİZİK – 3	26	(501) FRANSIZCA – 7	49
(135) SEÇMELİ TARİH – 1	7	(424) FİZİK – 4	28	(512) FİKİH – 2	50
(137) TARİH – 5	8	(431) KİMYA – 1	30	(531) SEÇMELİ	
(141) T.C. İNK. TAR. ATA. – 1	9	(437) SEÇMELİ KİMYA – 3	31	PEYGAMBERİMİZİN HAY. – 1	51
(152) COĞRAFYA – 2	10	(438) SEÇMELİ KİMYA – 4	33	(541) TÜRK DİLİ VE ED. – 1	52
(156) SEÇMELİ COĞRAFYA – 2	12	(442) BİYOLOJİ – 2	35	(612) DİNLER TARİHİ – 2	54
(164) MATEMATİK – 4	13	(444) BİYOLOJİ – 4	36	(714) İSLAM KÜLTÜR VE	
(182) İNGİLİZCE – 2	15	(447) SEÇMELİ BİYOLOJİ – 3	37	MEDENİYETİ – 2	55
(182) ALMANCA – 2	16	(451) SEÇ. ÇAĞDAŞ TÜRK		(818) AKAİD – 2	56
(182) FRANSIZCA – 2	17	VE DÜNYA TARİHİ – 1	38	(820) KELAM – 2	58
(207) SEÇMELİ PSİKOLOJİ – 2	18	(455) SEÇ. DEM. VE İNSAN HAK. – 1	39	(826) OSMANLI TÜRKÇESİ – 2	59
(208) SEÇMELİ SOSYOLOJİ – 1	19	(466) TEMEL DİNİ BİLGİLER – 2	41	(932) SİYER – 2	61
(221) SAĞLIK BİLGİSİ VE		(467) SEÇMELİ MATEMATİK – 3	42	(998) MATEMATİK – 1	62
TRAFİK KÜLTÜRÜ – 1	20	(476) SEÇMELİ İŞLETME – 1	44		
(243) İNGİLİZCE – 4	21	(481) SEÇ. SANAT TARİHİ – 1	45		

**ADAYLARIN DİKKATİNE!**

1. Her ders için 20 soru bulunmaktadır. Bu oturumda **180** dakikalık cevaplama süreniz vardır. Sınav başladıktan sonra ilk **30** dakika tamamlanmadan dışarı çıkmayınız.
2. Sınav sırasında çanta, cep telefonu, saat, kablosuz iletişim sağlayan cihazlar ve kulaklık, kolye, küpe, bilezik, yüzük, broş ve benzeri eşyalar ile her türlü elektronik ve/veya mekanik cihazları yanınızda bulundurmayınız. Bu araçları yanınızda bulundurmanız ve kopya çekmeye teşebbüs etmeniz hâlinde sınavınız geçersiz sayılacaktır.
3. Başvuru şartlarını taşımadığınız hâlde sınava girmeniz, kopya çekmeniz, başka adayın sınav evrakını kullanmanız ve geçerli kimlik belgenizi ibraz edemediğiniz durumlarda sınavınız geçersiz sayılacaktır.
4. Sınavın değerlendirilmesi aşamasında, bilgisayar ortamında yapılan kopya analizinde sistemin ikili ve/veya toplu kopya tespiti hâlinde sınavınız geçersiz sayılacaktır.
5. **Adaylar, sınav kurallarına ve salon görevlilerinin tüm uyarılarına uymak zorundadır. Kurallara ve uyarılara uymayan adayların sınavları geçersiz sayılacaktır.**
6. Sınav başladıktan sonra adayların salon görevlileri ve birbirleri ile konuşmaları; kalem, silgi vb. şeyleri istemeleri yasaktır.
7. Adaylar sınav süresince, geçerli kimlik belgelerinden birinin aslını (fotoğraflı nüfus cüzdanı, süresi geçmemiş pasaport veya sürücü belgesi) masalarının üzerinde bulundurmak zorundadır.
8. **Sınav evraklarını teslim etmeyen, soru kitapçıklarının sayfalarından bir kısmını eksik teslim edenlerin sınavları geçersiz sayılacaktır.**
9. Sınav başlamadan önce kitapçığın arkasındaki açıklamaları okuyunuz.

**BAŞLAYINIZ DENMEDEN SORU KİTAPÇIKLARINI AÇMAYINIZ.**

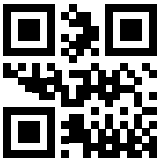



## 2. OTURUM

### (117) DİN KÜL. AHL. BİL. – 7

1. Tıp, hesap ve teknik gibi toplum için gerekli olan her türlü bilgiyi öğrenmektir. Bu tür ilimler; toplumun bazı fertleri tarafından öğrenilirse yerine getirilmiş olur fakat kimse öğrenmezse toplumun bütün fertleri Allah katında bundan sorumlu tutulurlar.

**Bu açıklama aşağıdaki hükümlerden hangisi ile ilgilidir?**

- A) Nafile B) Haram  
C) Mekruh D) Farz-ı kifaye

2. Aşağıdakilerden hangisi İslam dinine göre ilim öğrenmenin amaçlarından biri değildir?

- A) Nüfuz ve menfaat elde etmek  
B) Olgun bir mümin olmak  
C) Allah'ı ve dinini tanımak  
D) İnsanlığa hizmet etmek

3. "Beytül-Hikme"nin kurulduğu dönem aşağıdakilerden hangisidir?

- A) Endülüs Emevileri  
B) Selçuklular  
C) Osmanlılar  
D) Abbasiler

4. İmanın öne geçip namaz kıldığı, mescidin ön kısmında ve kible tarafında bulunan, genellikle oyuk olan bölüme ne ad verilir?

- A) Minare B) Mihrap  
C) Kürsü D) Minber

5. Okulların yaygınlaşması ve mualimlere maaş bağlanması aşağıdaki halifelerden hangisinin döneminde gerçekleşmiştir?

- A) Hz. Ali B) Hz. Osman  
C) Hz. Ömer D) Hz. Ebu Bekir

6. Aşağıdakilerden hangisi Nizamiye medreselerinin kuruluş amaçlarından biri değildir?

- A) Talebenin maddi sıkıntıya düşmeden barınmasını sağlamak  
B) Astronomik gözlemler ve incelemeler yapmak  
C) Halka gerçek dini ve prensiplerini öğretmek  
D) Camilerden ayrı olarak öğretim yapmak

7. Hadis öğretiminin yapıldığı ilk cami aşağıdakilerden hangisidir?

- A) Mescid-i Nebevi  
B) Mescid-i Aksa  
C) Kuba Mescidi  
D) İki Kibleli Mescid

8. Keykâvus Alâüddeve Muhammed'in desteğiyle Hemedan'da bir rasathane kurmuştur. Ölçümde dakikliği temin etmek için mikrometreye benzer bir alet kullanmış ve gezegenlerle ilgili çeşitli gözlemler yapmıştır.

**Hakkında bilgi verilen âlim aşağıdakilerden hangisidir?**

- A) İbn-i Kesir B) İbn-i Sina  
C) Buhari D) Farabi

9. Aşağıdakilerden hangisi fıkıh ilmi ile meşgul olan âlimlerden biri değildir?

- A) Ebu Hanife  
B) İmam Malik  
C) Ahmet bin Hanbel  
D) Celaledin Suyuti

10. Ahi teşkilatının inanç, adap, ilke, kural ve esaslarının yazılı olduğu eserlere ne ad verilir?

- A) Fütüvvetname  
B) Fetihname  
C) Seyahatname  
D) Battalname

11. Fıkıh meselelerinin çözümünde belli bir usul belirleyen ve bunu sistemleştiren ilk âlim aşağıdakilerden hangisidir?

- A) Şafii  
B) Maturidî  
C) Ebu Hanife  
D) Cafer es-Sadık

12. Divân-ı Hikmet adlı eseri ile Türklerin İslam'ı daha kolay benimsemesini sağlamıştır. Hikmetlerinin temel gayesi, İslam dinine yeni girmiş veya bu dini henüz kabul etmemiş Türklere İslamiyet'in esaslarını ve Ehl-i sünnet akidesini öğretmektir.

**Bu metin aşağıdaki âlimlerden hangisi ile ilgilidir?**

- A) Ahmet Yesevi B) Maturidî  
C) Ahi Evran D) Eş'arî

13. Aşağıdakilerden hangisi Mevlana Celaledin-i Rumi'nin eserlerinden biri değildir?

- A) Fihi Mâ Fih B) Divân-ı Kebîr  
C) er-Risâle D) Mesnevî

14. • Şiirlerinde isminin önüne "Âşık, Bîçâre, Koca, Tapduklu, Derviş" gibi sıfatlar getirir.  
• Tekke şiiri geleneğini özgün bir söyleyişle Anadolu'da yeniden ortaya koymuştur.  
• Yalnız halk ve tekke şiirini değil, divan şiirini de etkilemiştir.

**Hakkında bilgi verilen mutasavvıf aşağıdakilerden hangisidir?**

- A) Sarı Saltuk  
B) Yunus Emre  
C) Hacı Bektaş-ı Veli  
D) Hacı Bayram-ı Veli

15. "Dünyadan yüz çevirip dinin emirlerine titizlikle riayet eden, takva sahibi ve mala, mülke değer vermeyen kişi" anlamına gelen kavram aşağıdakilerden hangisidir?

- A) Zahid B) Kurra  
C) Fakih D) Müfessir

16. Hicri 2. asrın sonundan, tarikatların kurumsallaştığı döneme kadar olan yaklaşık dört asırlık zaman dilimidir. Sufi kavramının kullanılmaya ve ilk sufi adlarının duyulmaya başlandığı dönemdir. Bayezid-i Bestamî, Hallac-ı Mansur, Mevlana Celaledin-i Rumi gibi mutasavvıflar bu dönemin önde gelen isimleridir.

**Hakkında bilgi verilen dönem aşağıdakilerden hangisidir?**

- A) Zühret B) Modern  
C) Tarikat D) Tasavvuf

17. • Abdülkadir Geylani tarafından kurulmuştur.  
• Anadolu'ya Eşrefoğlu Rumi tarafından getirilmiştir.  
• Zikirler sesli olarak ve çok defa topluca yapılır.

**Hakkında bilgi verilen tasavvufi yorum aşağıdakilerden hangisidir?**

- A) Yesevilik  
B) Mevlevilik  
C) Kadiriilik  
D) Alevilik - Bektaşilik

## 2. OTURUM

18. **Tasavvufi düşüncede** "nefs-i mut-mainne" kavramı aşağıdakilerden hangisini ifade etmektedir?

- A) Seçkin ve saf nefis
- B) Tatmin olmuş nefis
- C) Kötülüğü emreden nefis
- D) Pişman olup af dileyen nefis

19. Semâ; musiki nağmelerini dinlemek, dinlerken vecde gelip dönmektir. Dervişler musiki eşliğinde sağ elini göğse, sol elini yere doğru çevirirler. Ellerinin bu duruşu; "Allah'tan aldıklarını kendilerine mal etmeden halka mal etmek" anlamında yorumlanır.

**Hakkında bilgi verilen bu ritüel aşağıdakilerden hangisine aittir?**

- A) Ahilik
- B) Alevilik
- C) Yesevilik
- D) Mevlevilik

20. **Alevilik-Bektaşilikte** "yol kardeşliği, ahiret kardeşliği ve kardeş tutma" anlamlarına gelen kavram aşağıdakilerden hangisidir?

- A) Musahiplik
- B) İbrikçilik
- C) Dedelik
- D) Razılık

### (118) DİN KÜL. AHL. BİL. – 8

1. **Aşağıdakilerden hangisi dinî meselelerin çözümünde gözetilmesi gereken temel ilkelerden biri değildir?**

- A) Çözüm önerilerinin fıtrata uygun olması
- B) Öncelikle Kur'an ve sünnetin esas alınması
- C) Kararların her alandan uzman kişilerce alınması
- D) Özel konuların çözümünde genel hükümlere başvurulması

2. **Aşağıdakilerden hangisi zarûrât-ı diniye kapsamında değildir?**

- A) Bir dine yerleşmiş bulunan batıl inançlar
- B) İttifak ile kabul edilen iman esasları
- C) Kesin olarak emredilen ibadetler
- D) Haramlığı sabit olan konular

3. "Kur'an ve sünnet gibi delillerden dini hükümler ortaya koyabilme bilgi ve becerisine sahip kimseler" için kullanılan kavram aşağıdakilerden hangisidir?

- A) Mürit
- B) Müçtehit
- C) Mukallit
- D) Mürşit

4. "Sizden birinizin organını alıp dağıtması, sırtında odun getirip satması ve böylece Allah'ın onun itibarını koruması, bir şey verip vermeyeceği belli olmayan kimselerden dilenmesinden daha hayırlıdır."

**Bu hadiste teşvik edilen tutum ve davranış aşağıdakilerden hangisidir?**

- A) Hamallık ve odunculuk yapmak
- B) Malını ihtiyacı olan kişilerle paylaşmak
- C) Alın teri ile kazanç elde etmek
- D) Şüpheli olan şeylerden kaçınmak

5. **İslam dininde mülkiyet ile ilgili aşağıdakilerden hangisi söylenemez?**

- A) İnsanın sahip olduğu ve tasarrufta bulunabildiği şeylerdir.
- B) Allah'ın rızasına ulaşmak için amaç değil araçtır.
- C) Emek sarf ederek mülk edinmek önemlidir.
- D) Elde etmek için her yol mubahtır.

6. "Eli sıkı olma, büsbütün eli açık da olma. Sonra kınanır ve çaresiz kalırsın." (İsrâ suresi, 29. ayet)

**Bu ayette aşağıdakilerden hangisi yasaklanmaktadır?**

- A) Cimrilik ve israf
- B) Gıybet ve dedikodu
- C) Yalan ve haset
- D) Gurur ve kibir

7. "Açık, kesin ve bağlayıcı bir ifade ile yapılması dinen yasaklanmış tutum ve davranış" anlamına gelen kavram aşağıdakilerden hangisidir?

- A) Müfsit
- B) Mekruh
- C) Haram
- D) Mubah

8. "Eşyada aslanan ibahadır." sözü aşağıdakilerden hangisini ifade etmektedir?

- A) Aksi yönde hüküm bulunmadıkça her şeyin helal olduğunu
- B) Eşyada dikkat edilmesi gerekenin zarar vermeme olduğunu
- C) Helaller ve haramların şartlara göre değişiklik gösterdiğini
- D) Zamanın değişmesi ile hükümlerin de değişebileceğini

9. **Alkollü içki içmenin haram kılınması öncelikle aşağıdaki ilkelerden hangisinin korunması ile ilgilidir?**

- A) Dinin
- B) Aklın
- C) Malın
- D) Neslin

10. **Aşağıdakilerden hangisi organ naklinin yapılabilmesi için gereken şartlardan biri değildir?**

- A) Verici kişinin ölmeden önce rıza göstermesi
- B) Nakil konusunda zaruretin bulunması
- C) Organın bir ücret ve menfaat ile verilmiş olması
- D) Kişinin tıbbi ve hukuki ölümünün gerçekleşmiş olması

11. **Aşağıdakilerden hangisi İslam dininin sağlık ve tıpta uygun görmediği uygulamalardan biridir?**

- A) Ötenazi
- B) Otopsi
- C) Kan bağıışı
- D) Zorunluluk hâlinde haram madde ile tedavi

12. Dünyanın yedi harikasından olan - - - - , Şah Cihan tarafından vefat eden eşinin adına yaptırılmıştır.

**Bu metinde boş bırakılan yere aşağıdakilerden hangisi getirilmelidir?**

- A) Ayasofya Camii
- B) Tac Mahal
- C) Artemis Tapınağı
- D) Babil'in Asma Bahçeleri

13. **Hinduizm'de kast sistemi ile ilgili aşağıdakilerden hangisi söylenemez?**

- A) Kişinin iradesi ile seçilemez ve değiştirilemez.
- B) Aynı kast mensupları birbirleri ile evlenebilir.
- C) Hiçbir hakkı olmayan kast grubu brahmanlardır.
- D) Dinî ve sosyal bir sistemdir.

14. **Aşağıdakilerden hangisi Hinduizm'de kabul edilen tanrılardan biri değildir?**

- A) Tao
- B) Şiva
- C) Vişnu
- D) Brahma

## 2. OTURUM

### (126) FELSEFE – 4

15. Aşağıdaki bilgilerden hangisi Yoga ile ilgili değildir?

- A) Ruhun bedenden ayrılıp ölümsüzlüğe ulaşmasıdır.
- B) İrade eğitimidir ve egzersiz anlamına gelir.
- C) İnsanları kurtuluşa erdiren bir yoldur.
- D) Ruhban sınıfı tarafından yapılır.

16. Budizm’de “Ne ekersen onu biçersin.” şeklinde formüle edilen sistem aşağıdakilerden hangisidir?

- A) Nirvana
- B) Karma
- C) Sangha
- D) Tenasüh

17. Budizm’in “üç cevher” anlamına gelen kutsal kitabı aşağıdakilerden hangisidir?

- A) Tripitaka
- B) Vedalar
- C) Avesta
- D) Tevrat

18. • Çin’in üç büyük dininden biridir.

- Kutsal kitapları “Beş Klasik” ve “Dört Kitap”tır.
- Yüce varlığı ifade etmek için Tien kavramı kullanılmıştır.

Hakkında bilgi verilen din aşağıdakilerden hangisidir?

- A) Taoizm
- B) Budizm
- C) Sihizm
- D) Konfüçyanizm

19. Yin Yang prensibi aşağıdaki ilkelerden hangisi ile ifade edilmektedir?

- A) Hiççilik
- B) Maddecilik
- C) Görecelilik
- D) Gerçekçilik

20. Konfüçyanizm’de “beyefendi” anlamına gelen ve “kendin için istemediğin şeyi başkasına yapma” kuralına göre davranan kişiler aşağıdaki kavramlardan hangisi ile ifade edilmektedir?

- A) Fakih
- B) Patrik
- C) Haham
- D) Junzi

1. J. Locke insan doğasından yola çıkar, toplumsal sözleşmeyi kabul eder ama düşüncelerinin sonucunda mutlak monarşiye varmaz. Düşünür, mutlak monarşiye karşı liberal (özgürlükçü) bir devlet sistemini ileri sürmüştür.

**Bu parça aşağıdaki problemlerden hangisiyle ilgilidir?**

- A) Ahlakın ilkesi
- B) Birey-devlet ilişkisi
- C) Bilginin kaynağı
- D) Varlığın oluşu

2. • Fransız İhtilali ve Sanayi İnkılabı gerçekleşmiş ve buna bağlı problemler tartışılmıştır.  
• Sanat, felsefe ve edebiyatta önemli eserler verilmiştir.  
• Dinî otorite sarsılmaya başlanmıştır.

**Verilen bu özelliklerden hareketle 18-19. yy. felsefesinde aşağıdaki alanların hangisinde değişim olduğu söylenemez?**

- A) Ekonomi
- B) Sanat
- C) Astronomi
- D) Din

3. Kendinde ve başkalarında insanlığı bir araç olarak görecektir şekilde değil de onu bir amaç edinecek şekilde davran.

**Aşağıdakilerin hangisi Immanuel Kant’ın verilen ilkesine uygun bir örnektir?**

- A) Kendini daha iyi hissetmek için dilenciye para vermek
- B) Zor bir durumdan kurtulmak için yakınına yalan söylemek
- C) Terfi edebilme düşüncesiyle işini daha iyi yapmaya çalışmak
- D) Yardıma ihtiyacı olduğu düşünceyle birine yardımda bulunmak

4. Bilginin a posteriori (deneyime bağlı) olarak oluştuğunu iddia eden görüş aşağıdakilerden hangisidir?

- A) Şüphecilik anlamına gelen septisizm
- B) Akılcılık anlamına gelen rasyonalizm
- C) Deneycilik anlamına gelen empirizm
- D) Görecelik anlamına gelen rölativizm

5. Benim yerime düşünen bir kitabım, vicdanımın yerini tutan bir din adamım, perhizim ile ilgilenerek sağlığım için karar veren bir doktorum oldu mu zahmete katlanmama hiç gerek kalmaz artık. Para harcayabildiğim sürece düşünüp düşünmemem de pek o kadar önemli değildir, bu sıkıcı ve yorucu işten başkaları beni kurtaracaktır çünkü.

**Bu parçada eleştirilen durum aşağıdakilerden hangisidir?**

- A) İnsanın, düşünmekten kaçındığı
- B) Duyguların etkisinde yapılan eylemlerin doğru olduğu
- C) Sezgilerimizin bütün bilgimizin kaynağı olduğu
- D) Sanatın bizi, bütün sıkıntılarımızdan kurtardığı

6. Aşağıdakilerden hangisi 18 - 19. yy. felsefesinde öne çıkan “ahlakın ilkesi” problemiyle ilgilidir?

- A) Mutluluk, insanın aklıyla kendi eylemini seçmesindedir.
- B) İnsan zihni doğuştan boş bir levhadır; deneyimlerle, bilgiyle doldurulur.
- C) Yasama gücü, kişisel haklar çerçevesinde görev ve yetkileri belirlenmiş kanun yapma gücüdür.
- D) “Tin”in kendini bilip tanınması, varlıkların değişimini açıklayan diyalektik yasanın sonucudur.

7. Bilgi doğuştan değil, sonradan deneyimler aracılığıyla oluşur. İnsan duyu organları aracılığıyla kendi zihninin dışında bulunan dış dünyadan birtakım izlenimleri deneyimler ve bu izlenimlerden oluşan fikirleri zihninde tasarlayarak bilgi edinir.

**Bu parçada aşağıdaki görüşlerden hangisi eleştirilmektedir?**

- A) Zihnimiz bilgi edinme sürecinde aktif durumdadır.
- B) Dış dünyadan aldığımız duyumlar bilginin ilk basamağıdır.
- C) Deneyimlediğimiz verilerle ilgili fikirler oluştururuz.
- D) Dünyaya bütün bilgilere sahip olarak geliriz.

8. Aşağıdakilerden hangisi 18 - 19. yy. felsefesinin genel özelliklerinden değildir?

- A) Felsefe ve edebiyatta önemli eserler verilmiştir.
- B) Dinî otoritelere bağlı kalınmıştır.
- C) Düşünce özgürlüğü gelişmiştir.
- D) Akla güven duyulmuştur.

## 2. OTURUM

9. Bentham'a göre mutluluk, insanın çevresiyle ilgilidir. Çoğunluğun faydasına olan doğru eylemdir, haz verici ve mutlu edicidir.
- Buna göre mutluluğun ölçütü aşağıdakilerden hangisidir?**
- A) Bilginin sağladığı kesinlik  
B) İradeyle seçilen kötülük  
C) Eylemin sağladığı fayda  
D) Ödeve uygun davranış
10. 18. yüzyılda öne çıkan felsefi içerikli edebî kitaplardan "Emile" in yazarı aşağıdakilerden hangisidir?
- A) Rousseau B) Goethe  
C) Diderot D) Voltaire
11. Gadamer, anlamayı "ufukların kaynaşması" dediği teoriyle açıklar. Ön bilmenin sağladığı kişinin ufku, anlamaya yöneldiği şeyin ufkuyla kaynaşır ve ortaya anlama çıkar. Ufukların kaynaşması, dil ve anlam ilişkisi üzerinden bir insanın sözlerinin anlaşılması veya bir metnin yorumlanması şeklinde olabilir.
- Bu parça 20. yy felsefesinin aşağıdaki temel problemlerinden hangisiyle ilgilidir?**
- A) Varlık sorunu (yeni ontoloji)  
B) Gerçeklik-görünüş sorunu (fenomenoloji)  
C) Değişim sorunu (diyalektik materyalizm)  
D) Yorum sorunu (hermeneutik)
12. Bilim insanlarının paylaştığı ortak değerlere işaret eden kavrama - - - - denir.
- Bu cümledeki boşluğa aşağıdakilerden hangisi getirilmelidir?**
- A) sentez B) paradigma  
C) metafizik D) deney
13. Hilmi Ziya Ülken'e göre iki tür varlık vardır: sonlu ve sonsuz varlık. Sonlu varlık olan insanın sonsuz varlık hakkında bilgisinin olamayacağını ve sonlu varlığın sonsuz varlığı yaşamasının imkânsız olduğunu belirtir. Sonlu varlığın ancak akıl ve mantık aracılığıyla sonsuz varlığı düşünebileceğini bunlara ek olarak da sezgiyle onu hissedebileceğini ileri sürer.
- Bu parçadan hareketle aşağıdakilerden hangisine ulaşamaz?**
- A) Sonlu varlığın, sonsuz varlığı düşünebileceğine  
B) Sezginin, sonsuz varlığı hissetmenin yolu olduğuna  
C) Sonsuz varlığın akılla bilinebileceğine  
D) Sonlu varlığın insan olduğuna
14. 19. yüzyılın tarihsel seyrine bakıldığı zaman bilimin ilerleyişinin birçok alanda yeni çalışmalar getirdiği, bu durumun da bilimde uzmanlık alanları fikrini açığa çıkardığı ve daha önceleri doğa felsefesi altında toplanan bazı bilim alanlarının felsefeden ayrılıp bağımsız birer disipline dönüştüğü görülmektedir. Bilimdeki bu gelişmeler, filozofların bilgi üzerinde önemle durmalarına ve bilimi sorgulamalarına sebep olmuştur.
- Bu parçada aşağıdakilerden hangisi ele alınmıştır?**
- A) Dil kuramlarının geliştirilmesi  
B) Bilim felsefesi alanının ortaya çıkması  
C) Çok fazla felsefi yayın çıkarılması  
D) Felsefenin üniversiteler aracılığıyla yapılması
15. • Canlı varlıklar, tek hücreli canlılar, bitkiler, hayvanlar ve insanlar bu katmanda yer alır.  
• Bu katmanla biyoloji bilimi ilgilenir.
- Bu özellikler Hartmann'ın aşağıdaki dört varlık katmanından hangisine aittir?**
- A) Ruhsal B) Organik  
C) Tinsel D) İnorganik
16. Mantıkçı pozitivistlere göre bir önermenin doğrulanabilir olması, o önermenin yanlış ya da doğru olduğunun ortaya konması demektir. Doğrulanabilir önerme, olgusal olarak üzerinde deney yapılmaya uygun önermedir. Metafiziksel önermelerde buna imkân yoktur, onun için anlamsızdır.
- Buna göre aşağıdakilerden hangisi metafizik bir önermedir?**
- A) Kitap kırmızıdır.  
B) Masa yuvarlaktır.  
C) Ruh vardır.  
D) Hava güneşlidir.
17. Aşağıdakilerden hangisi 20. yy. filozoflarından?
- A) Albert Camus B) Gazali  
C) İbn-i Sina D) Sokrates
18. Ülkemizde ilk kez felsefe ders kitabını yazmış ve bu derslerin programını yapmıştır. Hem lise hem de üniversitede felsefe okutmuştur. Şiirlerinde felsefe yapmış ve yazılarında felsefeyi savunmuştur. Birçok makalesine "feylesof" olarak imzasını atmıştır.
- Özellikleri verilen Türk felsefeci aşağıdakilerden hangisidir?**
- A) Nusret Hızır  
B) Macit Gökberk  
C) Aydın Sayılı  
D) Rıza Tevfik Bölükbaşı
19. Gelgelelim, gerçekten de varoluş önden önce geliyorsa insan ne olduğundan sorumludur öyleyse. İşte varoluşçuluğun ilk işi de her insanı kendi varlığına kavuşturmak, varlığının sorumluluğunu omzuna yüklemektir.
- Bu parça aşağıdakilerden hangisiyle çelişmektedir?**
- A) İnsan özgür iradesiyle seçim yapan bir varlıktır.  
B) İnsan verdiği kararlarla kendi yaşamını biçimlendirir.  
C) İnsanın eylemleri önceden üstün bir güç tarafından belirlenmiştir.  
D) İnsan, davranışlarının sorumluluğunu almalıdır.

## 2. OTURUM

20. Ben yanılmış olabilirim ve sen haklı olabilirsin ve ortak çaba sonucunda belki doğruluğa biraz daha yaklaşabiliriz.

**K. Poper'ın verilen bu sözünde bilginin doğruluğunun belirlenmesinde aşağıdakilerden hangisinin önemi vurgulanmıştır?**

- A) Sezginin  
B) Yararın  
C) Ortak uzlaşının  
D) Deneyimin

### (131) TARİH – 1

1. Geçmişteki insan topluluklarının faaliyetlerini; yer ve zaman göstererek, belgelere dayanarak, neden-sonuç ilişkisi içinde, tarafsız bir şekilde inceleyen bilim dalı aşağıdakilerden hangisidir?

- A) Metroloji B) Coğrafya  
C) Filoloji D) Tarih

2. Türklerin kullandığı ilk takvim aşağıdakilerden hangisidir?

- A) 12 Hayvanlı Türk takvimi  
B) Hicri Takvim  
C) Miladi Takvim  
D) Rumi Takvim

3. Milattan sonra 1998 tarihi hangi yüzyıl içerisinde yer alır?

- A) XX. yüzyıl B) XXI. yüzyıl  
C) X. yüzyıl D) XIX. yüzyıl

4. Toplumların örf, adet, gelenek ve yaşayışlarını inceleyen bilim dalı aşağıdakilerden hangisidir?

- A) Kronoloji B) Etnografya  
C) Diploması D) Antropoloji

5. Aşağıdakilerden hangisi tarih biliminin araştırma konusu içinde yer almaz?

- A) I. Dünya Savaşı  
B) İlk Türk Devletleri  
C) Yer Çekimi Kanunu  
D) Coğrafi Keşifler

6. Aşağıdakilerden hangisi Buzul Çağı olarak da adlandırılmaktadır?

- A) Paleolitik Çağ  
B) Kalkolitik Çağ  
C) Mezolitik Çağ  
D) Neolitik Çağ

7. Aşağıdakilerden hangisi hiyeroglif adı verilen resim yazısı ile uygarlığa katkıda bulunmuştur?

- A) İyonlar B) Mısırlılar  
C) Fenikeliler D) Sümerler

8. İlk düzenli orduyu ve ilk merkezi imparatorluğu kuran uygarlık aşağıdakilerden hangisidir?

- A) Asur B) Frig  
C) Babil D) Akad

9. Siyasal gücün bir grubun elinde toplandığı yönetim şekli aşağıdakilerden hangisidir?

- A) Cumhuriyet B) Oligarşi  
C) Teokrasi D) Monarşi

10. Aşağıdaki uygarlıklardan hangisi Anadolu'da "Karum" adı verilen ticaret kolonilerini kurmuştur?

- A) Persler B) Mikenler  
C) Asurlular D) Urartular

11. Yunan şehir devletlerinde, içerisinde konsey, hükümet ve kamu binaları ile tapınağın bulunduğu yapılar ne ad verilirdi?

- A) Akropolis B) Arkhon  
C) Konsül D) Demos

12. Aşağıdakilerden hangisi Sümer krallarının sahip olduğu unvanlardan biri değildir?

- A) Başrahip B) Başyargıç  
C) Başkomutan D) Başöğretmen

13. Feodal sistemde, seçkin ve profesyonel atlı askerlerden oluşan sınıf aşağıdakilerden hangisidir?

- A) Lordlar B) Serfler  
C) Şövalyeler D) Aristokratlar

14. İslam Devleti'nin adlı, askerî, malî yapılanması hangi halife döneminde gerçekleşmiştir?

- A) Hz. Ebubekir B) Hz. Ömer  
C) Hz. Osman D) Hz. Ali

15. Magna Carta Libertatum (Büyük Sözleşme) isimli tarihin ilk anayasası hangi ülkede hazırlanmıştır?

- A) Rusya B) İspanya  
C) Hollanda D) İngiltere

16. "1346-1353" yıllarında ticaret yolları aracılığıyla yayılan ve milyonlarca kişinin ölümüne neden olan hastalık aşağıdakilerden hangisidir?

- A) Grip B) Verem  
C) Veba D) Hepatit

17. Bozkır kültürü ve konargöçer yaşam tarzında aşağıdakilerden hangisi gelişmemiştir?

- A) Et ve süt ürünleri üreticiliği  
B) Şehir ve kale mimarisi  
C) Çadır yapımı ve dokumacılık  
D) Bağımsız yaşama düşüncesi

18. Aşağıdakilerden hangisi Orta Çağ'da tüccarların kullandığı konaklama mekânlarından değildir?

- A) Han B) Kervansaray  
C) Ribat D) Kapan

19. Cinsiyet ayrımı yapılmaksızın, yeri geldiğinde herkesin asker olarak mücadele etmesi özelliğinden dolayı Türkler için aşağıdaki tanımlamalardan hangisi yapılmıştır?

- A) Onlu Sistem B) Turan Taktiği  
C) Ordu Millet D) Sahra Ordusu

20. "12 Levha Kanunları" aşağıdakilerden hangisi tarafından oluşturulmuştur?

- A) Romalılar B) Moğollar  
C) İranlılar D) Çinliler

### (135) SEÇMELİ TARİH – 1

1. Zitvatorok Antlaşması hangi Osmanlı padişahı döneminde imzalanmıştır?

- A) I. Ahmet B) II. Osman  
C) III. Mehmet D) IV. Murat

2. Aşağıdakilerden hangisi Osmanlı Devleti ile Safevi Devleti'nin sürekli mücadele etmesinin sebeplerinden biri değildir?

- A) Safevilerin Osmanlı şehzadelerini kışkırtması  
B) Sömürge yollarını ele geçirmek istemeleri  
C) Safevilerin Osmanlı Devleti aleyhine ittifaklara girmesi  
D) İpek Yolu üzerinde denetim kurmak istemeleri

## 2. OTURUM

3. Osmanlı Devleti'nin doğuda en geniş sınırlarına ulaştığı antlaşma aşağıdakilerden hangisidir?  
A) Hotin Antlaşması  
B) Bahçesaray Antlaşması  
C) Karlofça Antlaşması  
D) Ferhat Paşa Antlaşması
4. Tarihte "Mezhep Savaşları" olarak da anılan savaşlar aşağıdakilerden hangisidir?  
A) Otuz Yıl Savaşları  
B) Napolyon Savaşları  
C) Veraset Savaşları  
D) Yüzyıl Savaşları
5. Rusların sıcak denizlere çıkma ve dünya ticaretinde söz sahibi olma politikasını başlatan hükümdar aşağıdakilerden hangisidir?  
A) I. Petro  
B) XII. Şarl  
C) III. Philip  
D) II. Rudolf
6. "Üzerinde güneş batmayan imparatorluk" unvanı verilen devlet aşağıdakilerden hangisidir?  
A) Portekiz  
B) Japonya  
C) İngiltere  
D) İspanya
7. Aşağıdakilerin hangisi Coğrafi Keşifler'in sonuçlarından biri değildir?  
A) Avrupa ülkelerinin zenginleşmesi  
B) Dünya hakkındaki yanlış ve eksik bilgilerin değişmesi  
C) Ticaret sahasının iç denizlerden dış denizlere taşınması  
D) Sömürgecilik ve kölelik sisteminin önemini kaybetmesi
8. XV. yüzyıldan itibaren İtalya'da ve daha sonra diğer Avrupa ülkelerinde hümanizmin etkisiyle ortaya çıkan, İlk Çağ'ın klasik kültür ve sanatına dayanan bilim ve sanat akımıdır. Tanımı verilen akım aşağıdakilerden hangisidir ?  
A) Makyavelizm  
B) Sekülerizm  
C) Rönesans  
D) Reform
9. Coğrafi Keşifler sonucunda ticarette gittikçe zenginleşen ve Avrupa siyasetinde önemli bir rol oynayan sosyal sınıf aşağıdakilerden hangisidir?  
A) Rahipler  
B) Burjuvalar  
C) Çiftçiler  
D) Askerler
10. "Ütopya" adlı eserinde, özel mülkiyetin bulunmadığı toplumsal bir düzen tasarlayan düşünür aşağıdakilerden hangisidir?  
A) Thomas More  
B) Martin Luther  
C) Isaac Newton  
D) Montaigne
11. Tımar sisteminin bozulması Osmanlı Devleti'ni aşağıdaki alanların hangisinde olumsuz etkilemiştir?  
A) Eğitim  
B) Sanat  
C) Askerî  
D) Sağlık
12. Osmanlı Devleti'nde ekber ve erşed sistemine hangi padişah döneminde geçilmiştir?  
A) I. Ahmet  
B) II. Mehmet  
C) IV. Murat  
D) II. Selim
13. Aşağıdakilerden hangisi Lale Devri'nde yapılan yeniliklerdendir?  
A) Nizam-ı Cedit ordusunun oluşturulması  
B) Padişahın yetkilerinin sınırlandırılması  
C) Gayrimüslimlere geniş haklar verilmesi  
D) İlk Türk matbaasının kurulması
14. "Cihannüma" adlı eserin sahibi aşağıdakilerden hangisidir?  
A) İbrahim Müteferrika  
B) Naima Efendi  
C) Kâtip Çelebi  
D) Yanyalı Esad Efendi
15. İngiltere ve Fransa'nın 1854'te, Rusya'ya karşı Osmanlı Devleti'nin yanında yer aldıkları savaş aşağıdakilerden hangisidir?  
A) İnebahtı Savaşı  
B) Kırım Savaşı  
C) Poltava Savaşı  
D) Prut Savaşı
16. Aşağıdakilerden hangisi ile Osmanlı Devleti, Avrupa hukukundan yararlanma hakkı elde ederek Avrupalı bir devlet sayılmıştır?  
A) Yaş Antlaşması  
B) Paris Antlaşması  
C) Edirne Antlaşması  
D) Zıştovi Antlaşması
17. Avrupa devletlerinin XIX. yüzyıl ve sonrasında Osmanlı Devleti'ne karşı yürüttükleri siyaseti ifade eden kavram aşağıdakilerden hangisidir?  
A) Boğazlar Meselesi  
B) Mısır Meselesi  
C) Azınlıklar Meselesi  
D) Şark Meselesi
18. "1877-1878 Osmanlı-Rus Savaşı"nda stratejik açıdan önemli bir yer olan Plevne'yi Rus ordularına karşı başarıyla müdafaa eden Osmanlı komutanı aşağıdakilerden hangisidir?  
A) Fazıl Ahmet Paşa  
B) Baltacı Mehmet Paşa  
C) Gazi Osman Paşa  
D) Mehmet Ali Paşa
19. Osmanlı Devleti'nin I. Dünya Savaşı'nda Geçici Sevk ve İskân Kanunu'nu (Tehcir Kanunu) çıkarmasının sebebi aşağıdakilerden hangisidir?  
A) Ermeni ayaklanmalarının ülke güvenliğini tehlikeye düşürmesi  
B) Avrupa devletleri ile diplomatik ilişkilerin artması  
C) Balkanlar'da askerî yenilgilerin yaşanması  
D) Osmanlı ekonomisinin zayıflama-ya başlaması
20. Aşağıdakilerden hangisi ile Bulgaristan-Osmanlı sınırı yeniden çizilerek Edirne ve Kırklareli Osmanlı Devleti'ne bırakılmıştır?  
A) Küçük Kaynarca Antlaşması  
B) Hünkâr İskelesi Antlaşması  
C) Balta Limanı Antlaşması  
D) İstanbul Antlaşması

(137) TARİH – 5

1. Haçova Muharebesi'nde Osmanlı Devleti aşağıdaki devletlerden hangisiyle savaşmıştır?

- A) Venedik  
B) Lehistan  
C) Avusturya  
D) Fransa

2. Aşağıdakilerden hangisi Kasrı Şirin Antlaşması'nın sonuçlarından biri değildir?

- A) Revan Safevilerde, Bağdat Osmanlı Devleti'nde kaldı.  
B) İki taraf arasında Zagros Dağları sınır kabul edildi.  
C) Bazı küçük değişiklikler dışında bugünkü Türkiye - İran sınırı belirlendi.  
D) Osmanlı Devleti dış politikada saygınlığını kaybetti.



## 2. OTURUM

3. Osmanlı Devleti aşağıdakilerden hangisiyle Azak Kalesi'ni Ruslara bırakmıştır?
- A) 1618 Serav Antlaşması  
B) 1664 Vasvar Antlaşması  
C) 1672 Bucaş Antlaşması  
D) 1700 İstanbul Antlaşması
4. Kıbrıs Adası hangi padişah döneminde fethedilmiştir?
- A) I. Murat B) II. Selim  
C) III. Murat D) II. Mehmet
5. İkinci Viyana Kuşatması'nda Osmanlı ordusunun komutanı aşağıdakilerden hangisidir?
- A) Merzifonlu Kara Mustafa Paşa  
B) Nevşehirli Damat İbrahim Paşa  
C) Barbaros Hayrettin Paşa  
D) Baltacı Mehmet Paşa
6. Karlofça Antlaşması ile Mora ve Dalmaçya kıyıları aşağıdaki devletlerden hangisine bırakılmıştır?
- A) İngiltere B) Hollanda  
C) Venedik D) Portekiz
7. Aşağıdakilerden hangisi Otuz Yıl Savaşları'nda Katolik Birliği tarafında yer alan ülkelerdendir?
- A) İspanya B) Bohemya  
C) İsveç D) Danimarka
8. Aşağıdakilerden hangisi Rusya'nın Balkanlar'daki bütün Slavları bir bayrak altında toplama siyasetidir?
- A) Mütekalibiyet B) Panslavizm  
C) Kutsal İttifak D) Merkantilizm
9. Aşağıdakilerden hangisi Rönesans'ın sonuçlarından biri değildir?
- A) Deney ve gözleme dayanan pozitif düşüncenin gelişmesi  
B) Bilim, sanat, edebiyat alanlarında gelişmelerin yaşanması  
C) Reform hareketlerinin başlamasına zemin hazırlaması  
D) Kilise ve din adamlarına duyulan güvenin artması
10. "Toplum Sözleşmesi" adlı eserinde toplum düzeninin sözleşmelere dayandığını vurgulayan ve devleti yücelten düşünür aşağıdakilerden hangisidir?
- A) Jean Jacques Rousseau  
B) Immanuel Kant  
C) Machiavelli  
D) Copernicus
11. Aşağıdaki padişahlardan hangisinin döneminde Fransızlara verilen kapitülasyonlar sürekli hâle getirilmiştir?
- A) III. Ahmet B) II. Abdülhamit  
C) III. Selim D) I. Mahmut
12. Aşağıdakilerden hangisi Celali İsyancıların sonuçlarından biri değildir?
- A) Tarımsal üretimin düşmesi  
B) Vergilerin kolayca toplanması  
C) Kırsal nüfusun azalması  
D) İşsizliğin artması
13. Osmanlı Devleti'nde şehzadelerin sancağa çıkma usulü aşağıdakilerden hangisi ile sona ermiştir?
- A) Sened-i İttifak'ın imzalanması  
B) İslahat Fermanı'nın ilanı  
C) Ekber ve Erşed sistemine geçilmesi  
D) Kanun-i Esasi'nin kabulü
14. Osmanlı Devleti'nde, 1718'de imzalanan Pasarofça Antlaşması ile başlayan ve 1730'da Patrona Halil İsyanı ile sona eren dönem aşağıdakilerden hangisidir?
- A) Lale Devri  
B) I. Meşrutiyet Devri  
C) Tanzimat Devri  
D) II. Meşrutiyet Devri
15. Osmanlı Devleti'nin ilk resmî tarihçisi aşağıdakilerden hangisidir?
- A) Evliya Çelebi  
B) Yanyalı Esad Efendi  
C) Naima Efendi  
D) İbrahim Müteferrika
16. Mutlak krallıklarla yönetilen Avrupalı devletler milliyetçilik akımına karşı birlikte hareket etme kararını aşağıdakilerden hangisinde almıştır?
- A) Reval Görüşmeleri'nde  
B) Aynalıkavak Tenkihtnamesi'nde  
C) Tersane Konferansı'nda  
D) Viyana Kongresi'nde
17. Yunanistan'a bağımsızlık verilen antlaşma aşağıdakilerden hangisidir?
- A) Yaş Antlaşması  
B) Edirne Antlaşması  
C) Küçük Kaynarca Antlaşması  
D) Kütahya Antlaşması
18. Osmanlı Devleti'nde "Millet-i Sadıka" adıyla anılan azınlık aşağıdakilerden hangisidir?
- A) Ermeniler B) Rumlar  
C) Sırpalar D) Yahudiler
19. Aşağıdaki devletlerden hangisi "Üçlü İtilaf" içerisinde yer almaz?
- A) Fransa B) İngiltere  
C) Almanya D) Rusya
20. Aşağıdaki devletlerden hangisi Birinci Balkan Savaşı'nda aldığı toprakların büyük kısmını Bükreş Antlaşması sonucunda kaybetmiştir?
- A) Sırbistan B) Karadağ  
C) Romanya D) Bulgaristan

(141) T.C. İNK. TAR. ATA. – 1

1. Aşağıdakilerden hangisi Mustafa Kemal'in öğrenim amacıyla bulunduğu şehirlerdendir?

A) Sofya B) Halep  
C) İstanbul D) Ankara

2. • Mustafa Kemal'i etkileyen düşünürlerden biridir.  
• "Vatan ve Hürriyet" şairi olarak bilinmektedir.

Hakkında bilgi verilen kişi kimdir?

A) Namık Kemal  
B) Ziya Gökalp  
C) Tevfik Fikret  
D) Mehmet Emin Yurdakul

## 2. OTURUM

3. Osmanlı Devleti Trablusgarp'ı aşağıdakilerden hangisi ile İtalya'ya bırakmıştır?
- A) Nöyyi Antlaşması  
B) Londra Antlaşması  
C) Versay Antlaşması  
D) Uşi Antlaşması
4. Aşağıdakilerden hangisi I. Balkan Savaşı'nda Osmanlı Devleti'ne karşı savaşan devletlerden biri değildir?
- A) Bulgaristan B) Sırbistan  
C) Romanya D) Karadağ
5. İngilizlerin I. Dünya Savaşı'nda Orta Doğu petrollerini kontrol altında tutmak ve Kafkaslar'da Ruslarla birleşmek amacıyla açtıkları cephe aşağıdakilerden hangisidir?
- A) Çanakkale B) Irak  
C) Kafkas D) Makedonya
6. Aşağıdakilerden hangisi I. Dünya Savaşı sonunda yenilen devletlerle yapılacak olan barışın esaslarını görüşmek amacıyla toplanmıştır?
- A) Paris Barış Konferansı  
B) Londra Konferansı  
C) Lozan Barış Konferansı  
D) San Remo Konferansı
7. Aşağıdakilerden hangisi Kuvayımillîye birliklerinin özelliklerindendir?
- A) Düzenli ordu niteliği taşımaları  
B) İstanbul Hükûmeti tarafından desteklenmeleri  
C) İtilaf Devletleri'nin işgallerini kolaylaştırmaları  
D) Gönüllülük esasına göre kurulmaları
8. Aşağıdakilerden hangisi millî varlığa düşman cemiyetlerden biri değildir?
- A) İslam Teali Cemiyeti  
B) Şark Vilayetleri Müdafaa-i Hukuk Cemiyeti  
C) Wilson Prensipleri Cemiyeti  
D) İngiliz Muhipleri Cemiyeti
9. Manda ve himaye konusu ilk kez aşağıdakilerin hangisinde reddedilmiştir?
- A) Amasya Genelgesi  
B) Erzurum Kongresi  
C) Amasya Görüşmeleri  
D) Sivas Kongresi
10. Misak-ı Millî'de yer alan; "Millî ve ekonomik gelişmemizi engelleyen siyasi, adlî ve malî sınırlamalar kaldırılmalıdır." maddesi ile aşağıdakilerden hangisinin önemine vurgu yapılmıştır?
- A) Millî birlik ve beraberlik  
B) Ulusal sınırlar  
C) Tam bağımsızlık  
D) Millî egemenlik
11. Aşağıdakilerden hangisi Büyük Millet Meclisi'nin ayaklanmalara karşı aldığı önlemlerden biri değildir?
- A) İstanbul Hükûmeti'nin desteğini almak  
B) İstiklal Mahkemelerini kurmak  
C) Hıyanet-i Vataniye Kanunu'nu çıkarmak  
D) Halkı doğru bilgilendirmek amacıyla Anadolu Ajansı'nı kurmak
12. Birinci İnönü Savaşı sonrası Sovyet Rusya ile aşağıdakilerden hangisi imzalanmıştır?
- A) Gümrü Antlaşması  
B) Ankara Antlaşması  
C) Kars Antlaşması  
D) Moskova Antlaşması
13. Mustafa Kemal, Tekâlif-i Millîye Emirleri'ni hangi yetkisine dayanarak yayımlamıştır?
- A) 9. Ordu Müfettişliği  
B) Cumhurbaşkanlığı  
C) Başkomutanlık  
D) Temsil Heyeti Başkanlığı
14. Aşağıdakilerden hangisi Sakarya Zaferi'nin sonuçlarındandır?
- A) Millî cemiyetlerin birleştirilmesi  
B) 1921 Anayasası'nın kabul edilmesi  
C) Büyük Millet Meclisi'nin açılması  
D) İtilaf Devletleri'nin ateşkes önerilerinde bulunması
15. Mudanya Mutarekesi'nde ve Lozan Konferansı'nda TBMM Hükûmeti heyetine başkanlık eden devlet adamı aşağıdakilerden hangisidir?
- A) Kazım Karabekir  
B) İsmet İnönü  
C) Ali Fuat Cebesoy  
D) Mustafa Kemal Atatürk
16. Lozan Barış Konferansı'na İtilaf Devletleri'nin İstanbul Hükûmeti ile birlikte TBMM Hükûmeti'ni de davet etmeleri aşağıdakilerden hangisinin kaldırılmasına zemin hazırlamıştır?
- A) Saltanatın  
B) Halifeliğin  
C) Kapitülasyonların  
D) Aşar vergisinin
17. Türk toplumunu çağın gerisinde bırakan kurumları ortadan kaldırmayı veya bu kurumları yeni gelişmelere uygun hale getirmeyi amaçlayan Atatürk ilkesi aşağıdakilerden hangisidir?
- A) Milliyetçilik B) Halkçılık  
C) İnkılapçılık D) Laiklik
18. Aşağıdakilerden hangisi Atatürk Dönemi'nde açılan eğitim kurumları arasında yer almaz?
- A) Köy Enstitüleri  
B) İstanbul Üniversitesi  
C) Ankara Hukuk Mektebi  
D) Dil ve Tarih, Coğrafya Fakültesi
19. Aşağıdakilerden hangisi yeni Türk Devleti'nin ekonomi politikasını belirleme ve ülkeyi kalkındırma amacına yöneliktir?
- A) Tekâlif-i Millîye Emirleri'nin yayımlanması  
B) Ankara'nın başkent olması  
C) Tevhid-i Tedrisat Kanunu'nun çıkarılması  
D) İzmir İktisat Kongresi'nin toplanması
20. Aşağıdakilerden hangisi ile Türk kara sularında yalnızca Türkiye Cumhuriyeti vatandaşlarına gemi işletme hakkı verilmiştir?
- A) Teşkilat-ı Esasiye Kanunu  
B) Kabotaj Kanunu  
C) Türk Medeni Kanunu  
D) Teşvik-i Sanayi Kanunu

(152) COĞRAFYA – 2

1. Aşağıdakilerden hangisi İlk Çağ yerleşmelerinin olduğu alanlardandır?

A) Sibiryaya B) Himalayalar  
C) Sahra Çölü D) Nil Vadisi

## 2. OTURUM

2. İklim koşulları ülkemizde yerleşmenin sınırını ve dağılışını belirleyen önemli bir faktördür. Karasal iklime sahip yağışın az olduğu yerlerde nüfus yoğunluğu düşüktür.

**Aşağıdakilerin hangisi bu yerlerden biri değildir?**

- A) Büyük Menderes Ovası
- B) Tuz Gölü çevresi
- C) Bayburt ve çevresi
- D) Hakkâri yöresi

3. Kırsal yerleşmelerde halkın temel geçim kaynağı ekip biçme ve hayvancılık faaliyetleridir.

**Bu bilgiye göre kırsal yerleşmeler için yapılan çıkarımlardan hangisi doğrudur?**

- A) Yerleşim yerleri dağlık bölgelerde yer alır.
- B) Üretimde insan emeğinden en az düzeyde yararlanır.
- C) Ekonomik faaliyetler büyük ölçüde doğal koşullara dayalıdır.
- D) Yerleşmelerde kullanılan yapı malzemesi ayntıdır.

4. Bir köyün merası, camisi, köy konağı, ormanı gibi mekân ve alanlarının temel özelliği aşağıdakilerden hangisidir?

- A) Mülkiyeti şahıslara ait olan yerler olmaları
- B) Köyün ve köylülerin ortak kullanım alanları olmaları
- C) Köylülerin belli bir ücret karşılığında yararlanmaları
- D) Köylülerin istediği zaman sınırlarında değişiklik yapmaları

5. Birbirinden uzak tek ev ve eklentilerinden oluşan yerleşmelerde tarım alanları kısıtlı, arazi eğimi fazladır. Suyu temin etmek kolaydır.

**Verilen bilgiler aşağıdaki yerleşme şekillerinden hangisinin özellikleridir?**

- A) Toplu yerleşmenin
- B) Yol boyu yerleşmenin
- C) Dairesel planlı yerleşmenin
- D) Dağınık yerleşmenin

6. Devlete ait resmî kurum ve kuruluşların, bakanlıkların, elçiliklerin bulunduğu şehirler fonksiyonuna göre hangi grupta yer alır?

- A) İdari şehir
- B) Askeri şehir
- C) Sanayi şehri
- D) Turizm şehri

7. Aşağıdakilerden hangisi ülkemizin askeri şehirlerindendir?

- A) Mersin
- B) Erzincan
- C) Antalya
- D) Bodrum

8. Yalçın Bey ve ailesi, depreme ve yangına karşı daha güvende hissedeceği bir evde yaşamak istemektedir.

**Bunun için hangi mesken tipini tercih etmelidir?**

- A) Ahşap
- B) Kerpiç
- C) Betonarme
- D) Hımsı

9. Erzurum ve Kars, sert ve uzun kış mevsiminin olumsuz şartlarına rağmen Doğu Anadolu'da nüfusun yoğun olduğu illerimiz arasındadır.

**Bu duruma yörenin aşağıdaki özelliklerinden hangisinin etkisi olmuştur?**

- A) Ortalama yükseltisinin fazla olmasının
- B) Hayvancılık faaliyetinin yoğun olmasının
- C) Su kaynaklarının yeterli düzeyde olmasının
- D) Sanayi faaliyetlerinin gelişmemiş olmasının

10. Anadolu'daki ilk yerleşmelerden olan Alacahöyük hangi ilimizin sınırları içindedir?

- A) Ankara
- B) Kayseri
- C) Şanlıurfa
- D) Çorum

11. İl idari birimi için aşağıdakilerden hangisi söylenemez?

- A) İdari birimlerin en büyüğüdür.
- B) Valiler tarafından yönetilir.
- C) Türkiye'deki toplam sayısı 76'dır.
- D) İlçeler, il sınırları içinde yer alır.

12. Aşağıdakilerden hangisi soğuk iklim bölge türlerindendir?

- A) Kutup iklimi
- B) Savan iklimi
- C) Ekvatorial iklim
- D) Muson iklimi

13.

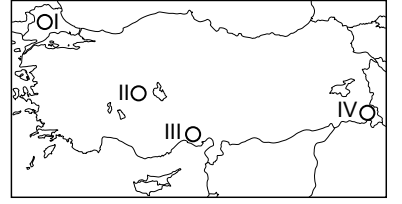

**Türkiye haritasında numaralanmış yerlerden hangisi yurdumuzun engebeli (dağlık) bölge örneklerindendir?**

- A) I
- B) II
- C) III
- D) IV

14. Aşağıdakilerden hangisi sanayi bölgelerine ait bir özelliktir?

- A) Nüfus seyrekliktir.
- B) Enerji tüketimi yüksektir.
- C) Göç alma oranı düşüktür.
- D) İş imkânları azdır.

15. Belediyeler, kendi sınırları içinde aşağıdaki hizmetlerden hangisini sağlamakla görevli değildir?

- A) İtfaiye
- B) Şebeke suyu
- C) İnternet
- D) Çöp toplama

16. Aşağıdaki bölge türlerinden hangisinin sınırlarının değişimi daha uzun zaman almaktadır?

- A) Dağlık bölge
- B) Sanayi bölgesi
- C) Turizm bölgesi
- D) Ticaret bölgesi

17. G-20, Dünya genelinde ekonomisi en büyük 20 ülkenin yer aldığı birliktir.

**Buna göre aşağıdakilerden hangisi bu ekonomik örgüte üye değildir?**

- A) Rusya
- B) Fransa
- C) Almanya
- D) Arnavutluk

18. Nüfusu hızla artan ve teknolojiyi geliştiren insan; barınma, beslenme, tatlı su, enerji ve ulaşım gibi ihtiyaçlarını gidermek için o günün şartlarına göre su kanalları, barajlar, yollar, köprüler inşa etmiş, ormanları tahrip etmiş, hayvanları avlamış ve doğal kaynaklardan olabildiğince faydalanmıştır.

**Metne göre aşağıdakilerden hangisi doğrudur?**

- A) İnsanların ihtiyaçları sınırlıdır.
- B) Enerji günümüz toplumlarının öncelikli ihtiyaçtır.
- C) İnsan doğal çevre üzerinde sürekli değişim yapmaktadır.
- D) İnsan bazı hayvan ve bitkilerin neslini ortadan kaldırmıştır.

## 2. OTURUM

19. Radyoaktif kirlenmeye sebep olan **en önemli faktör** aşağıdakilerden hangisidir?

- A) Silah fabrikaları
- B) Nükleer atıklar
- C) Otomobil fabrikaları
- D) Petrol arıtma rafinerileri

20. Aşağıdakilerden hangisi toprakların özelliklerinden biri **değildir**?

- A) Toprak tabakalarının kalınlığı her yerde aynıdır.
- B) Sanayinin bazı dallarına ham madde kaynağıdır.
- C) İnsanların beslenmesindeki temel kaynaktır.
- D) Yer altı sularının depolanmasını sağlar.

### (156) SEÇMELİ COĞRAFYA – 2

1. İlk medeniyetlerin ortaya çıkış yeri üzerinde aşağıdakilerden hangisinin etkisi **daha fazladır**?

- A) Sanayi hareketinin
- B) Paranın icadının
- C) Su kaynaklarının
- D) Yeraltı kaynaklarının

2. Aşağıdakilerden hangisi kültürü oluşturan maddi unsurlardandır?

- A) Dinî inançlar
- B) Dünya görüşü
- C) Örf ve adetler
- D) İklim özellikleri

3. Aşağıdakilerden hangisi Türk kültürünün genel özelliklerindedir?

- A) Çok köklü ve eski bir geçmişe sahiptir.
- B) Dar bir alanda yayılış göstermiştir.
- C) Kültür ocağı Amerika kıtasıdır.
- D) Kültürel etkileşime kapalıdır.

4. Ülkemizin her bölgesinde farklı yapıda tarihi eserlerin bulunması **öncelikle hangi özelliğinden kaynaklanmaktadır**?

- A) Üç tarafının denizlerle çevrili olmasından
- B) Farklı medeniyetlere beşiklik etmesinden
- C) Ortalama yükseltilisinin fazla olmasından
- D) İklim çeşitliliğinin fazla olmasından

5. Bazı ham maddeler ile bunların Dünya'da rezervinin en yüksek olduğu ülkeler tabloda gösterilmektedir.

	Ülke	Ham madde
I.	İran	Orman
II.	ABD	Taş kömürü
III.	Rusya	Doğal gaz
IV.	Venezuela	Petrol

Buna göre, tablodaki kaç numaralı eşleştirme **yanlıştır**?

- A) I B) II C) III D) IV

6. Aşağıdakilerden hangisi bir bölgede turizmin gelişmesinin sonuçlarından biri **değildir**?

- A) Sıcak para girişinin artması
- B) Çevresel atıkların azalması
- C) Kültürel etkileşimin artması
- D) Doğal güzelliklerin zarar görmesi

7. Tanzanya'daki Serengeti Ulusal Parkı ve Selous Ulusal Parkı hangi kıtada yer almaktadır?

- A) Amerika B) Avrupa
- C) Asya D) Afrika

8. İngiltere'de 18. yy 'da su gücüyle çalışan makinaların icadıyla üretim teknolojisi değişmiştir.

Aşağıdakilerden hangisi bu değişimin sonuçlarından biri **değildir**?

- A) Şehirli nüfusun hızla artması
- B) Üretim maliyetlerinin düşmesi
- C) Sermaye birikiminin azalması
- D) Çocuk işçi sayısının hızla artması

9. Dünya çiçek üretimde ilk sırada yer alan ülke aşağıdakilerden hangisidir?

- A) Hindistan B) Hollanda
- C) İngiltere D) Almanya

10. Aşağıdakilerden hangisi Hindistan ile ilgili doğru bir bilgidir?

- A) Kuzeyinde Himalayalar yer alır.
- B) Güneyinde Atlas Okyanusu bulunur.
- C) Akdenize kıyısı vardır.
- D) Bir ada ülkesidir.

11. Aşağıdaki ülkelerden hangisi Birleşmiş Milletler Teşkilatı Güvenlik Konseyi'nin daimi üyelerinden biri olup alınan kararları veto etme yetkisine sahiptir?

- A) Almanya B) Japonya
- C) İtalya D) Çin

12. OPEC'in kuruluş amacı aşağıdakilerden hangisidir?

- A) İşsizlik problemini ortadan kaldırmak
- B) Geri kalmış ülkelerin yaşam standartlarını yükseltmek
- C) Borçlarını ödeme güçlüğü çeken ülkelere çözüm önerisi sunmak
- D) Petrol üretiminde fiyat istikrarını sağlamak

13. Sanayinin geliştiği ve nüfusun yoğun olduğu alanlarda petrol ve türevlerinin tüketimi yüksektir.

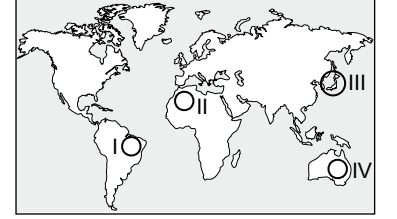

Buna göre, numaralanmış alanların hangisinde petrol tüketimi **daha fazladır**?

- A) I B) II C) III D) IV

14. Dünyamızın ısı ve ışık kaynağı aşağıdakilerden hangisidir?

- A) Güneş B) Magma
- C) Volkan D) Atmosfer

15. Ülkemizde aktif fay hatlarına yakın alanlardaki seraların, konutların ve sanayi tesislerinin ısıtılmasında kullanılan enerji kaynağı aşağıdakilerden hangisidir?

- A) Nükleer B) Jeotermal
- C) Rüzgâr D) Dalgâ

16. Dünyanın en nemli alanlarından olan Amazon havzasında çıkan yangınlar, bazı kesimlerde ormanların yok olmasına ve bu yerlerin insanlar tarafından tarım arazisine dönüştürülmesiyle sonuçlanmıştır.

Buna göre, bahsedilen durum öncelikle aşağıdaki ülkelerin hangisinde çevre sorunlarına neden olur?

- A) Hindistan B) Meksika
- C) Brezilya D) Almanya

## 2. OTURUM

17. Küresel ısınma aşağıdakilerden hangisine neden olmaz?

- A) İklim özelliklerinin değişmesine  
B) Deniz seviyesinin değişmesine  
C) Buzul sahalarının genişlemesine  
D) Suda yaşayan canlılarının yaşam alanının değişmesine

18. Nemin az olduğu alanlarda bitki örtüsü tahribata uğrarsa, erozyon kolayca gelişir. Bunun sonucunda toprak örtüsü yok olur. Kuraklığın şiddetinin arttığı bu bölgelerde ise çölleşme adı verilen doğal bir felaket yaşanır.

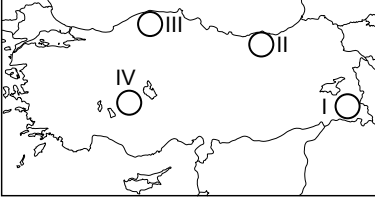

Buna göre, bahsedilen risk durumu numaralanmış alanların hangisinde daha fazladır?

- A) I B) II C) III D) IV

19. Aşağıdaki faaliyetlerden hangisi havayı daha fazla kirletir?

- A) Baraj yapımı  
B) Kereste ticareti  
C) Fosil yakıt kullanımı  
D) Zirai faaliyetler

20. Aşağıdakilerden hangisi kaynakların kullanımını sonucu çevreye karışan katı, sıvı ve gaz atıkların oluşturduğu olumsuzluklardan biri değildir?

- A) Geri dönüşümde kaynak olarak kullanılmaları  
B) Çevre kirliliğine neden olmaları  
C) Doğada çirkin görünüm almaları  
D) Canlıların sağlığı için risk oluşturmaları

### (164) MATEMATİK - 4

1.  $(a - 2)x^3 + x^{4b-10} + (a - b)x - 8 = 0$  ifadesi ikinci dereceden bir bilinmeyenli denklem olduğuna göre  $a \cdot b$  kaçtır?

- A) 5 B) 6 C) 8 D) 10

2. İkinci dereceden  $x^2 + mx + 3 - m = 0$  denkleminin bir kökü 2 olduğuna göre diğer kökü kaçtır?

- A) -7 B) -5 C) 5 D) 7

3. İkinci dereceden  $x^2 - kx + 36 = 0$  denkleminin kökleri birbirine eşit olduğuna göre  $k$  aşağıdakilerden hangisi olabilir?

- A) -12 B) -6 C) 0 D) 18

4.  $z_1 = 4 - 3i$  ve  $z_2 = 3 + 2i$  karmaşık sayıları veriliyor.

$\text{Re}(z_1) - 3 \cdot \text{Im}(z_2)$  ifadesinin değeri kaçtır?

- A) -12 B) -9 C) -5 D) -2

5.  $x^2 - 2x + 5 = 0$  denkleminin köklerinden biri aşağıdakilerden hangisidir?

- A)  $1 + 2i$  B)  $1 + i$   
C)  $2 + 2i$  D)  $1 - i$

6. Kökleri 2 ve 3 olan ikinci dereceden bir bilinmeyenli denklem aşağıdakilerden hangisidir?

- A)  $x^2 - 6x + 5 = 0$   
B)  $x^2 + 6x + 5 = 0$   
C)  $x^2 + 5x + 6 = 0$   
D)  $x^2 - 5x + 6 = 0$

7. İkinci dereceden  $(a + 3)x^2 - 3x - 15 = 0$  denkleminin kökler toplamı 3 olduğuna göre  $a$  kaçtır?

- A) -8 B) -4 C) -2 D) 2

8. İç açılarının ölçüleri toplamı 1440° olan bir düzgün çokgenin bir dış açısının ölçüsü kaç derecedir?

- A) 42 B) 40 C) 38 D) 36

9.

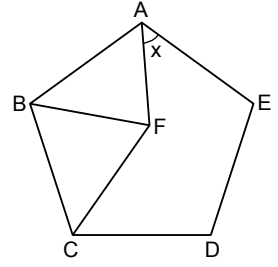

Şekilde ABCDE düzgün beşgen ve BCF eşkenar üçgendir.

Buna göre  $x$  kaç derecedir?

- A) 66 B) 54 C) 48 D) 42

10.

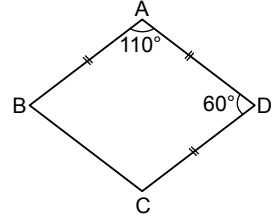

Şekildeki ABCD dörtgeninde  $|AB| = |AD| = |DC|$  ve  $m(\widehat{A}) = 110^\circ$ ,  $m(\widehat{D}) = 60^\circ$  dir.

Buna göre  $m(\widehat{B})$  kaç derecedir?

- A) 50 B) 55 C) 65 D) 70

11.

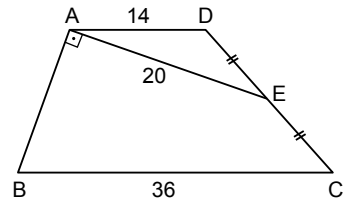

Şekildeki ABCD yamuğunda  $[AD] \parallel [BC]$ ,  $|AD| = 14$  cm,  $|AE| = 20$  cm,  $|BC| = 36$  cm,  $m(\widehat{BAE}) = 90^\circ$  ve  $|DE| = |EC|$ 'tir.

Buna göre  $|AB|$  kaç santimetredir?

- A) 25 B) 30 C) 32 D) 35

## 2. OTURUM

12.

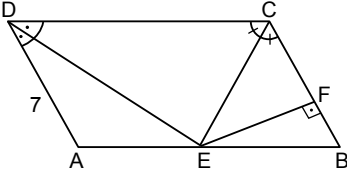

Şekilde ABCD paralelkenar, [CE] ve [DE] açıortay, [EF]  $\perp$  [CB], |DA| = 7 cm ve  $A(ABCD) = 70 \text{ cm}^2$  dir.

**Buna göre |EF| kaç santimetredir?**

- A) 7    B) 6    C) 5    D) 4

13.

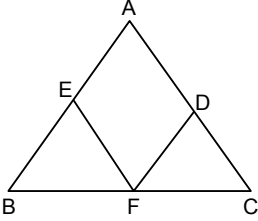

Şekilde ABC üçgen, AEFD eşkenar dörtgen ve |AB| = 10 cm, |AC| = 15 cm'dir.

**Buna göre AEFD eşkenar dörtgeninin çevresi kaç santimetredir?**

- A) 20    B) 24    C) 28    D) 32

14.

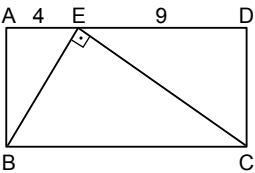

Şekildeki ABCD dikdörtgeninde [BE]  $\perp$  [EC] ve |AE| = 4 cm, |ED| = 9 cm'dir.

**Buna göre |AB| kaç santimetredir?**

- A) 5    B) 6    C) 7    D) 8

15.

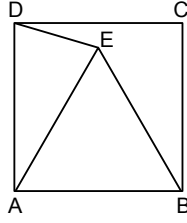

Şekilde ABCD kare ve EAB eşkenar üçgendir.

**Buna göre  $m(\widehat{CDE})$  kaç derecedir?**

- A) 15    B) 20    C) 25    D) 30

16.

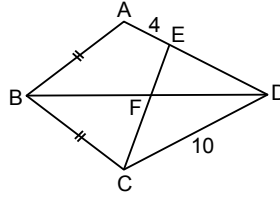

Şekilde ABCD deltoid, |AB| = |BC| ve |AE| = 4 cm, |CD| = 10 cm'dir.

**Buna göre  $\frac{|EF|}{|FC|}$  kaçtır?**

- A)  $\frac{1}{3}$     B)  $\frac{2}{5}$     C)  $\frac{3}{5}$     D)  $\frac{2}{3}$

17. Yüksekliği 10 cm ve taban ayrıtlarından birinin uzunluğu 2 cm olan düzgün altıgen dik prizmanın hacmi kaç santimetreküptür?

- A)  $60\sqrt{3}$     B)  $48\sqrt{3}$   
C)  $36\sqrt{3}$     D)  $30\sqrt{3}$

18. Bir dikdörtgenler prizmasının üç farklı yüzey alanı  $30 \text{ cm}^2$ ,  $35 \text{ cm}^2$  ve  $42 \text{ cm}^2$  dir.

**Buna göre bu dikdörtgenler prizmasının hacmi kaç santimetreküptür?**

- A) 140    B) 210    C) 280    D) 350

19. Kare dik piramidin hacmi

$\frac{\text{Taban alanı} \cdot \text{Yükseklik}}{3}$   
formülü ile hesaplanır.

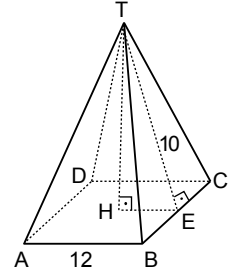

Şekilde (T, ABCD) kare dik piramid, [TH]  $\perp$  [HE], [TE]  $\perp$  [BC] ve |TE| = 10 cm, |AB| = 12 cm'dir.

**Buna göre bu piramidin hacmi kaç santimetreküptür?**

- A) 576    B) 384    C) 288    D) 120

20.

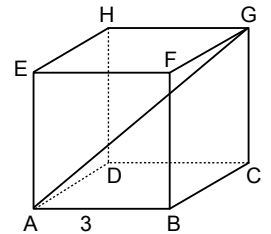

Şekildeki küpte [AG] cisim köşegeni ve |AB| = 3 cm'dir.

**Buna göre |AG| kaç santimetredir?**

- A) 3    B)  $3\sqrt{2}$   
C)  $3\sqrt{3}$     D) 6

## 2. OTURUM

### (182) İNGİLİZCE – 2

1 - 20. sorularda boş bırakılan yere uygun gelen kelime ya da ifadeyi işaretleyiniz.

1. **Waiter** : Reggi's Pizza House. ---- ?  
**Jack** : I would like to make a reservation for 3 on Saturday.  
A) How can I help you  
B) How will you pay  
C) What would you like to drink  
D) What time would you like to come
2. **Machu Picchu** ---- by Incas during the 15<sup>th</sup> century.  
A) builds B) built  
C) is built D) was built
3. **If there is a problem in a flight, please use ---- to leave the plane.**  
A) boarding tickets  
B) emergency exits  
C) baggage reclaim points  
D) security check points
4. "Kuru fasulye" is a/an ---- Turkish meal.  
A) international B) professional  
C) traditional D) personal
5. **Melinda** ---- the bill by her credit card.  
A) bought B) ordered  
C) served D) paid
6. **Taj Mahal** is one of the seven ---- of the world.  
A) pyramids B) wonders  
C) gardens D) amphitheatres
7. **Andy** : ---- ?  
**Mandy** : Two days ago.  
A) Where did they live  
B) Where was your father yesterday  
C) When did you buy that sweater  
D) How long did the train journey take
8. **The Great Wall of China** is a famous ---- that many tourists visit.  
A) attraction B) tradition  
C) reservation D) vacation

9.



This is the sign of a ----.

- A) horse B) hospital  
C) house D) hotel
10. **A/an ---- is someone who is trained as a healthcare professional.**  
A) paramedic B) infection  
C) emergency D) condition
  11. **It's a good idea to prepare a/an ---- in case there is an earthquake.**  
A) beverages list  
B) boarding ticket  
C) invitation card  
D) survival kit
  12. **In case of an emergency, you ----.**  
A) shouldn't do first aid  
B) shouldn't call 1 - 1 - 2  
C) should stay calm  
D) should catch infection
  13. **Janet** : Hi, Bruce. ---- visit Anatolian Civilization museum next weekend?  
**Bruce** : That sounds great! I love history.  
A) Why did you  
B) Why don't we  
C) When will you  
D) How often do we
  14. **Anna** : Hello! It's Anna calling. Can I talk to George?  
**George's Mum** : I'm sorry. He is not at home, now.  
**Anna** : Ok, no problem. ---- later.  
A) You will leave a message  
B) I will put him through  
C) Thanks for calling  
D) I will call him

15.

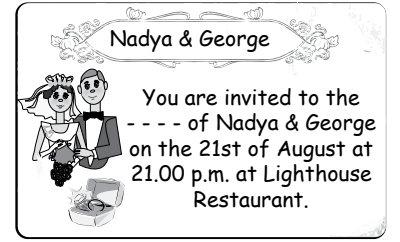

- A) graduation ceremony  
B) housewarming party  
C) wedding ceremony  
D) baby shower
16. **Mike** : I am going to ---- a party for Sally's birthday. Would you like to join us?  
**Andy** : Of course, I'd love to.  
A) throw B) leave  
C) say D) ask
  17. **Interviewer** : How many hours do you spend watching TV every day?  
**Marjory** : ----.  
A) Four  
B) In my bedroom  
C) Last week  
D) With my sister
  18. **Mark** : I think social media is a great way to meet new people. What do you think?  
**Anthony** : ----. Meeting new people in virtual platforms can be dangerous.  
A) I'd exactly say the same  
B) You have a point there  
C) There is no doubt about it  
D) I am not sure about it
  19. **Sherry** : I think some TV programmes are very educational.  
**Samuel** : ----. Quiz shows are very educational.  
A) I don't think so  
B) Absolutely. You are right  
C) That's not always the case  
D) I'd say exactly the opposite

## 2. OTURUM

20. Hilary : ----?

Mark : I usually watch documentaries.

- A) How about eating chips while watching a movie tonight
- B) What do you think about advantages of watching TV
- C) What kind of programmes do you prefer to watch
- D) How many hours do you spend watching TV

### (182) ALMANCA – 2

1 - 11. sorularda boş bırakılan yere uygun gelen kelime ya da ifadeyi işaretleyiniz.

1. Ayşe und Ali ---- Oliven, Ei, Käse und Brot zum Frühstück.

- A) isst                      B) esst
- C) essen                    D) esse

2.

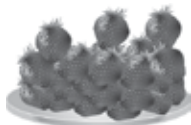

Das ---- Erdbeeren.

- A) ist                      B) sind
- C) seid                    D) bin

3. Emre : Magst du Obst?

Yiğit : Ja, natürlich ---- ich Obst.  
Es ist sehr gesund.

- A) magst                    B) mag
- C) mögen                    D) mögt

4.



---- kostet ein Stück Kuchen?

- A) Wie viel                    B) Wo
- C) Wie                        D) Welche

5. Der sechste Monat ist ----.

- A) Juli                        B) Mai
- C) Oktober                    D) Juni

6. Lehrer : Wohin wollt ihr im Winter reisen?

Elif : Wir wollen eine Reise ---- Erzurum machen.

- A) nach                      B) in die
- C) ans                        D) ins

7. Eine Einladung zum Geburtstag ----.

- A) feiern                    B) tanzen
- C) schreiben                D) kochen

8. Ayten : Ich möchte eine Kette kaufen.

Sema : Für ----?

Ayten : Für meine Mutter.

- A) wem                        B) wen
- C) wie                        D) wer

9. Ich bin ---- Ahmet. Ich bin Mehmet.

- A) nicht                      B) bist
- C) ist                         D) sie

10.

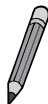

Hakan : Ist das eine Schere?

Yusuf : Nein, das ist ---- Schere.  
Das ist ---- Bleistift.

- A) keine / eine
- B) kein / ein
- C) keine / ein
- D) keinen / einen

11. Hasan ---- mit dem Schulbus zur Schule.

- A) fahren                    B) fahre
- C) fährt                      D) fährst

12. Was können wir nicht trinken?

- A) Tee
- B) Honig
- C) Mineralwasser
- D) Apfelsaft

13. Welches ist kein besonderer Tag?

- A) Geburtstag              B) Hochzeit
- C) Muttertag                D) Mittwoch

14.

**SUSANNE:**

Es ist weder warm noch kalt. Die Natur ist rot, gelb und braun. Es regnet meistens. Die Blätter fallen aus. Nach meiner Lieblingsjahreszeit kommt der Winter.

Welches ist Susannes Lieblingsjahreszeit?

- A) Winter                    B) Frühling
- C) Sommer                D) Herbst

15. Wann ist das Jugendfest in der Türkei?

- A) Es ist im Mai.
- B) Es ist im Januar.
- C) Jede Woche.
- D) Jeden Tag.

16.



Was macht der Junge?

- A) Er malt ein Bild.
- B) Er liest ein Buch.
- C) Er spielt Gitarre.
- D) Er sieht fern.

17.



Wie ist das Kleid?

- A) gehört                    B) gestreift
- C) kariert                    D) gepunktet

18. Eine Tasse Tee kostet zwei Euro und fünfzehn Cent.

Wie schreibt man den Preis mit Zahlen?

- A) 2,50 €                    B) 2,15 €
- C) 1,20 €                    D) 1,50 €



## 2. OTURUM

19. **Wo kann man Fleisch kaufen?**

- A) Bäckerei  
B) Buchhandlung  
C) Kiosk  
D) Metzgerei

20. **Wohnt Meryem in Berlin? (Ankara)**

- A) Nein, sie wohnt in Ankara.  
B) Ja, sie wohnt in Berlin.  
C) Nein, sie wohnt in Istanbul.  
D) Ja, sie wohnt in Stuttgart.

### (182) FRANSIZCA – 2

1 - 18. sorularda boş bırakılan yere uygun gelen kelime ya da ifadeyi işaretleyiniz.

1. **Je - - - - me reposer après mes examens.**

- A) va B) vont  
C) allons D) vais

2. **- - - - prend le prochain vol pour aller à Budapest.**

- A) Vous B) Elles  
C) Nous D) Il

3. **Alice : - - - - est-ce que nous devons être à l'aéroport ?**

**Meral : À 3 heures du matin.**

- A) Pourquoi B) Combien  
C) Quand D) Comment

4. **Sibel : Pourquoi tu travailles le week-end ?**

**Théo : - - - - j'ai besoin d'argent.**

- A) Pourquoi B) Parce que  
C) Quoi D) Qui

5. **- - - - les vacances, je vais toujours au bord de la mer.**

- A) Demain B) Pendant  
C) Il y a D) Comment

6. **Ma fille étudie - - - - États-Unis.**

- A) aux B) au C) en D) à

7. **Pour jouer - - - - volley-ball, on a besoin d' un ballon.**

- A) de l' B) de la  
C) à l' D) au

8. **Il y a 24 - - - - dans un jour.**

- A) saisons B) heures  
C) semaines D) années

9.



**La cheminée est - - - - .**

- A) dans les toilettes  
B) devant l'école  
C) sur le toit  
D) à côté du garage

10. **Emir : Quel est le métier de Marie ?  
Lucie : Elle est - - - - .**

- A) vendeur B) mécanicien  
C) pharmacien D) infirmière

11. **Kadir : Votre père, qu'est-ce qu'il fait dans la vie ?**

**Lucie : Mon père ? Eh bien, il est - - - - .**

- A) pharmacien B) vendeuse  
C) directrice D) infirmière

12. **Pour - - - - au sixième étage, Mme Dupont prend toujours - - - - .**

- A) aller / le taxi  
B) sortir / le ticket  
C) monter / l'ascenseur  
D) prendre / la clé

13.



**Il faut - - - - .**

- A) aller tout droit  
B) tourner à droite  
C) prendre la première à gauche  
D) s'arrêter au feu rouge

14. **Alice a deux amies françaises. Elle veut - - - - inviter à son anniversaire.**

- A) les B) leur C) l' D) lui

15. **Pour ne pas être en retard, tu - - - - te lever de bonne heure.**

- A) doivent B) doit  
C) dois D) devons

16. **David : - - - - sont tes sports préférés ?**

**Selim : J'aime surtout le volleyball et la boxe.**

- A) Quel B) Quelles  
C) Quelle D) Quels

17. **Pour être en forme, Sabine mange souvent - - - - légumes, mais elle ne boit pas - - - - Coca.**

- A) de / du B) les / le  
C) des / de la D) des / de

18.



**Il fait - - - - .**

- A) du ski B) de la peinture  
C) du rafting D) de la voile

19. (I) montrez / (II) papiers / (III) policier / (IV) au / (V) vos

**Numaralanmış sözcüklerin kurallı ve anlamlı bir cümle oluşturan sırası aşağıdakilerden hangisidir ?**

- A) II – III – IV – I – V  
B) I – V – II – IV – III  
C) III – IV – I – II – V  
D) I – II – V – IV – III

20. « Elif et son amie italienne veulent visiter le musée national. » **cümle-sinde altı çizili sözcüklerin yerine aşağıdaki şahıs zamirlerinden hangisi getirilebilir ?**

- A) Ils B) Elle C) Elles D) On

## 2. OTURUM

### (207) SEÇMELİ PSİKOLOJİ – 2

1. Performans, öğrenilenin gözlenebilir hâle dönüşmesidir.
- Buna göre aşağıdakilerden hangisi performanstır?**
- A) Hayal kurma  
B) Keman çalma  
C) Düşünme  
D) İçsel konuşma
2. Doğuştan gelen, niçin yapıldığı organizmanın kendisi tarafından da bilinmeyen, bir türün bütün bireylerinde görülen içgüdü davranışları öğrenme sayılmaz.
- Buna göre aşağıdakilerden hangisi öğrenme değildir?**
- A) Bir çocuğun elini yıkaması  
B) Şoförün kırmızı ışıpta beklemesi  
C) Arıların bal yapması  
D) Köpeğin kendi adını duyunca tepki vermesi
3. Pavlov, zil sesine salya tepkisi vermeyen köpeğe önce zil sesi verip sonra yiyecek verme işlemi defalarca tekrarlamıştır. Köpek, bir süre sonra yalnızca zil sesini duyduğunda da salya tepkisi vermiştir.
- Aşağıdakilerden hangisi Pavlov'un deneyindeki öğrenme türüyle benzerlik gösterir?**
- A) Bir çocuğun, beyaz önlüklü birini görünce iğne olacağını zannetmesi  
B) Bir öğrencinin, takdir belgesi alabilmek için sınavlarına çalışması  
C) Bir köpeğin, ödül maması kazanmak için çeşitli hareketler yapması  
D) Bir yetişkinin, hasta olmamak için beslenmesine dikkat etmesi
4. Gece vakti insanları rahatsız edecek şekilde davranışlar sergileyen bir grubu polise ihbar ederek istenmeyen durumdan kurtulmak olumsuz pekiştirmeye örnektir.
- Buna göre aşağıdakilerden hangisi olumsuz pekiştirmedir?**
- A) Hız sınırı ihlalden dolayı trafik cezası kesilmesi  
B) Yaya yolunda yayalara yol vermek için duran sürücüyü teşekkür edilmesi  
C) Emniyet kemerinin uyarı sesinden kurtulmak için emniyet kemeri takılması  
D) Sınavlarını başarıyla geçip ehliyet alan birinin tebrik edilmesi

5. 2 yaşındaki Ceren, dört ayaklı ve kuyruklu tüm hayvanlara kedi demektir. Ancak zamanla bu hayvanlar arasında fark olduğunu anlamış ve sadece kedilere kedi demeye başlamıştır.
- Ceren'in durumu sırasıyla aşağıdaki kavramlardan hangisine örnek verilebilir?**
- A) Ayırt etme - kendiliğinden geri gelme  
B) Genelme - sönme  
C) Ayırt etme - sönme  
D) Genelme - ayırt etme
6. Bilgisayar oyununda bir bölümün nasıl geçileceğini bilmeyen oyuncunun rastgele tuşlara basarak bölümün nasıl geçileceğini öğrenmesi aşağıdaki öğrenme türlerinden hangisine örnek verilebilir?
- A) Deneme-yanılma yoluyla  
B) Farkına varmadan (örtük-gizil)  
C) Model alarak (taklit yoluyla)  
D) Sezgisel (kavrayış yoluyla)
7. "Bir insana uçmayı ya da bir köpeğe konuşmayı öğretmemek" öğrenenle ilgili aşağıdaki faktörlerin hangisinden kaynaklıdır?
- A) Olgunlaşma  
B) Türe özgü hazır oluş  
C) Güdülenme (motivasyon)  
D) Yaş ve zekâ
8. Aşağıdakilerden hangisi "öğrenmeyi öğrenme" eğitim anlayışını benimsemiş bir bireyin özelliklerindedir?
- A) Bilgiye ulaşmak için özel bir çaba sarf etmez.  
B) Öğrendiğini güncelleme ihtiyacı duymaz.  
C) Kendini, öğrenme özellikleri bakımından tanıır.  
D) Yaşantısını, öğrendiklerinden bağımsız olarak sürdürür.
9. Daha önce öğrenilmiş olan ve zamanla otomatikleşen beceriler (yüzme, bisiklete binme vb.) aşağıdaki bellek türlerinin hangisine aittir?
- A) Anısal  
B) Anlamsal  
C) Duyusal  
D) Örtük
10. Unutmaya ilgili aşağıdakilerden hangisi yanlıştır?
- A) Unutma geçen zamanla orantılı olarak azalır.  
B) Bozucu etki (ket vurma) unutmaya sebep olur.  
C) Kullanılmayan bilgiler zamanla unutulur.  
D) Ateşli hastalıklar, bağımlılık yapıcı maddeler unutmayı hızlandırır.

11. Sararan yaprakların sonbaharı temsil etmesi aşağıdaki düşünmenin temel birimlerinden hangisine örnektir?
- A) İmge  
B) Sembol  
C) Kavram  
D) İçsel konuşma
12. Birey ne kadar zekiye problem çözmede de o kadar başarılıdır.
- Buna göre aşağıdakilerden hangisi bir problemin çözümünü kolaylaştırır?**
- A) Güdülenememe  
B) İşleve takılma  
C) Zihinsel kurulum  
D) Yüksek zekâ puanı
13. Bir test neyi ölçmek üzere hazırlanmışsa onu ölçmelidir. Örneğin yetenek ölçmek için hazırlanmış bir test, yeteneği ölçmelidir.
- Bu durum bir testte bulunması gereken aşağıdaki özelliklerden hangisine aittir?**
- A) Güvenilirlik  
B) Standardizasyon  
C) Geçerlilik  
D) Norm
14. Düzyazı, şiir, rapor, mektup, roman yazabilme, dinleyiciler önünde konuşma yapabilme, başkasını dinleyebilme, ne söylediğini anlayabilme yeteneği bu zekâ türüyle ilgilidir.
- Bu açıklama aşağıdaki zekâ türlerinden hangisine aittir?**
- A) Görsel - mekânsal  
B) Sözel  
C) Mantıksal - matematiksel  
D) Bedensel
15. Anne ve babanın birtakım özelliklerinin kromozomlar aracılığıyla bireye geçmesi, bireyin kişiliğini şekillendiren bir etkidir.
- Bu durum aşağıdaki kişiliği şekillendiren etkenlerden hangisine aittir?**
- A) Biyolojik etkenler (kalıtım)  
B) Bilişsel koşullar  
C) Çevresel faktörler  
D) Koşullama
16. – Kişiliğin en ilkel kalıtsal dürtü ve arzularını içerir.  
– Kişiliğin psikolojik yanıdır. Gerçeklik ilkesine uygun olarak hareket eder.  
– Kişiliğin toplumsal değerlerle ilgili ahlaki yanını ifade eder.
- Verilen açıklamalar sırasıyla aşağıdaki kavramlardan hangisine aittir?**
- A) Ego - id - süper ego  
B) İd - ego - süper ego  
C) Süper ego - id - ego  
D) İd - süper ego - ego

## 2. OTURUM

17. Erik Erikson'un temsilcisi olduğu "Psiko Sosyal Kuram" ile ilgili aşağıdakilerden hangisi yanlıştır?

- A) Her dönemin kendine özgü gelişimsel hedefleri vardır.
- B) Bir dönemdeki başarısızlık diğer dönemlerde telafi edilebilir.
- C) İnsan yaşamında belli başlı kritik dönemler vardır.
- D) Bireysel gelişim ergenlik dönemiyle son bulur.

18. Aşağıdakilerden hangisi bireysel farklılıklarla ilgili doğru bir bilgidir?

- A) Toplumsal bütünlüğün önünde engeldir.
- B) Toplumun ve insanlığın zenginliğini gösterir.
- C) Kişinin kendisiyle barışık olmamasına yol açar.
- D) Toplumsal adaletsizliğe sebep olur.

19. Hayranı olunan bir dizi oyuncusu gibi giyinmek, davranmak ve konuşmak aşağıdaki savunma mekanizmalarından hangisine örnek verilebilir?

- A) Karşıt tepki geliştirme
- B) Yadsıma (inkâr etme)
- C) Özdeşleşme
- D) Gerileme (ilkele dönüş)

20. Belirli bir nesne ve olay için duyulan, mantıksal olmayan aşırı korkulardır. Örneğin klastrofobi kapalı yerlerde kalmaktan, agorafobi ise açık alanlardan korkmaktır.

**Bu açıklama aşağıdaki kaygı bozukluklarından hangisine aittir?**

- A) Fobi
- B) Panik atak
- C) Obsesyon
- D) Kompülsiyon

### (208) SEÇMELİ SOSYOLOJİ – 1

1. Toplumsal olgu, her zaman ve her yerde olabilecek, yeri, zamanı, yapını belli olmayan durumları ifade eder. Genel ve soyuttur.

**Buna göre aşağıdakilerden hangisi toplumsal olgudur?**

- A) Kurtuluş Savaşı
- B) Esra ile Harun'un evlenmesi
- C) Kentleşme
- D) İstanbul'un fethi

2. Kurum; nesiller boyu devamlılık gösterip kalıcı nitelik kazanan düşünceler, davranışlar, değerler, normlar, maddi öğeler (binalar, mallar vb.), işaretler, bayrak ve rozet gibi simgelerden oluşan bütündür.

**Bu açıklamadan hareketle aşağıdakilerden hangisi kurumdur?**

- A) Banka
- B) Okul
- C) Siyasi parti
- D) Ekonomi

3. Aşağıdakilerden hangisi toplumsal grupların işlevlerinden değildir?

- A) Üyeler yeteneklerini gösterme fırsatı bulur.
- B) Bireylerin "ben" duygusunu geliştirir.
- C) Bireye kişilik ve kimlik kazandırır.
- D) Toplumsal ilişkilerin kuvvetlenmesini sağlar.

4. Aşağıdakilerden hangisi F. Tönnies tarafından ortaya konulan cemiyet gruplarının özelliklerindedir?

- A) Geleneksel toplumlarda görülür.
- B) Samimi, gayri resmî ilişkiler vardır.
- C) Yazısız kurallar egemendir.
- D) Çıkara dayalı resmî ilişkiler vardır.

5. Sosyoloji kavramını ilk kullanan ve bu nedenle sosyolojinin kurucusu olarak kabul edilen düşünür aşağıdakilerden hangisidir?

- A) İbn-i Haldun
- B) Auguste Comte
- C) Karl Marx
- D) Max Weber

6. "Doğruluğu kabul edilmiş genel bilgilerden özel bilgiler elde etme yolu" olarak tanımlanan kavram aşağıdakilerden hangisidir?

- A) Tümevarım
- B) Analoji
- C) Özdeşlik
- D) Tümdengelim

7. Araştırılan konu ile ilgili bilgi toplamak amacıyla yapılan karşılıklı konuşma şeklinde bilgi almayı sağlayan tekniktir. Genellikle kişi sayısının sınırlı olduğu araştırmalarda kullanılır.

**Bu açıklama aşağıdaki veri toplama tekniklerinden hangisine aittir?**

- A) Anket
- B) Görüşme
- C) Sosyometri
- D) Monografi

8. Radyo, televizyon, İnternet gibi iletişim araçları bireylerin toplum ile bütünleşmelerinde, toplumun bir parçası olmalarında ve yeni değerler edinmelerinde rol oynamaktadır. Ancak belirtilen iletişim araçlarının her zaman olumlu etkilerde bulunmayacağı, bireyleri olumsuz yönde de etkileyebileceği hiçbir zaman unutulmamalıdır.

**Bu parçada sosyalleşmenin aşağıdaki unsurlarından hangisine değinilmiştir?**

- A) Kitle iletişim araçları
- B) Aile
- C) Arkadaş grubu
- D) Okul

9. Aşağıdakilerden hangisi toplumsal statülerin özelliklerindedir?

- A) Bütün statüler doğuştan kazanılır.
- B) Birey aynı anda birden fazla statüye sahip olamaz.
- C) Statüler bütün toplumlarda aynıdır.
- D) Statüler arasında karşılıklı ilişki vardır.

10. Aşağıdakilerden hangisi bireyin çabası sonucu elde ettiği kazanılmış statülerindedir?

- A) Yaşlılık
- B) Hekimlik
- C) Gençlik
- D) Göz rengi

11. Bireyin baskın olan anahtar statüsüne uygun olarak yaptığı davranışlara ---- denir.

**Bu tanımda boşluğa gelecek uygun kavram aşağıdakilerden hangisidir?**

- A) rol pekişmesi
- B) rol çatışması
- C) anahtar rol
- D) toplumsal prestij

12. Toplumdaki kişilerin içten bağlı oldukları ve kendilerini uymak zorunda hissettikleri ortak duygular, düşünceler, kurallar ve uygulamalara denir. Aileye bağlılık, misafirperverlik, dürüstlük, namus, bayrak, vatan, iyilik, özgürlük, yardımseverlik, adalet, dayanışma, sorumluluk gibi durumlar buna örnektir.

**Bu açıklama aşağıdakilerden hangisine aittir?**

- A) Toplumsal değer
- B) Toplumsal norm
- C) Anahtar statü
- D) Toplumsal saygınlık

## 2. OTURUM

13. Aşağıdakilerden hangisi gücünü devletten alan, uyulması zorunlu, yaptırım gücü yüksek olan yazılı (resmî) normlardandır?

- A) Örf B) Yönetmelik  
C) Gelenek D) Görenek

14. Aşağıdakilerden hangisi köy toplumsal yapısının özelliklerindendir?

- A) Ekonomi; ticaret, sanayi ve hizmete dayalıdır.  
B) Organik dayanışma vardır.  
C) Nüfus yoğunluğu azdır.  
D) Kültürel yapı heterojendir.

15. Kızılderililerin, Amerikan yaşam tarzına alıştırılmaya çalışılması aşağıdaki toplumsal etkileşim tiplerinden hangisine örnektir?

- A) Uyarılma B) Rekabet  
C) Çatışma D) İş birliği

16. Dikey hareketlilik, bireylerin gelir düzeylerinde, saygınlıklarında ve yaşam biçimlerinde belirgin ve önemli değişikliklere neden olan, alt tabakadan üst tabakaya veya üst tabakadan alt tabakaya geçiş biçimindeki değişmelerdir.

Buna göre aşağıdakilerden hangisi dikey hareketliliktir?

- A) Öğretmenin müdür yardımcısı olması  
B) Avukatın noterlik yapmaya başlaması  
C) Fabrika sahibinin iflas edip işçi olması  
D) Tarım işçisinin fabrikada işçi olması

17. Toplumu oluşturan bireylerin yaşama biçimleri, servet, eğitim düzeyi, siyasal güç, prestij, mesleki statü ve gelirlerine göre hiyerarşik (aşamalı) olarak birbirinden farklılık gösteren sınıflar hâlinde sıralanması aşağıdaki kavramlardan hangisiyle ifade edilir?

- A) Toplumsal hareketlilik  
B) Toplumsal norm  
C) Toplumsal sapma  
D) Toplumsal tabakalaşma

18. Geçmişte ateşin kullanılması ve matbaanın icadı, makineleşmenin kentleşmeye olan etkisi gibi günümüzde de İnternet ve cep telefonu toplumsal ilişkiler, gündelik yaşam ve hatta inanışlar üzerinde etkili olduğu için toplumsal değişmeyi etkilemektedir.

Bu parçada toplumsal değişmeyi etkileyen aşağıdaki faktörlerden hangisi üzerinde durulmuştur?

- A) Fiziki çevre  
B) Küreselleşme  
C) Bilim ve teknoloji  
D) Demokratikleşme

19. Nüfus toplumsal değişimin en önemli unsurlarındandır. Nüfusun artışı ve hareketliliği, değişik unsurları etkileyerek toplumsal değişimde önemli bir rol oynar. Ayrıca bir toplumdaki genç ya da yaşlı nüfus dağılımı da toplumsal değişmeyi etkiler. Yaşlanan bir nüfusa sahip toplumlarda değişime açıklık azalmaktayken gençleşen bir nüfusa sahip olan toplumlarda değişime açıklık artmaktadır.

Bu parçada toplumsal değişmeyi etkileyen aşağıdaki faktörlerden hangisi üzerinde durulmuştur?

- A) Kitle iletişim araçları  
B) Demografi  
C) Kültür  
D) Modernleşme

20. Aşağıdakilerden hangisi toplumsal çözülmenin nedenlerinden biridir?

- A) Eğitim ve öğretimin millî olma özelliğini kaybetmesi  
B) İç ve dış tehlikelere karşı millî varlık bilincinin sağlanması  
C) Demokratik tartışma ve uzlaşma ortamının bulunması  
D) Aile yapısında karşılıklı sevgi, saygı ve dayanışmanın artması

### (221) SAĞLIK BİLGİSİ VE TRAFİK KÜLTÜRÜ – 1

1. Birçok yörede hâlen yapılan bebeği kundaklamak ve tuzlamak gibi geleneksel uygulamalar sağlığın hangi belirleyicilerindendir?

- A) Sosyal B) Biyolojik  
C) Genetik D) Kimyasal

2. 1986'da Çernobil'de olduğu gibi ani ölümlere, düşüklere, kanserlere, katarakta, yanıklara, engelli ve ölü doğumlara neden olan ve etkisi nesiller boyunca devam eden fiziksel etmen aşağıdakilerden hangisidir?

- A) Vektörler B) Radyasyon  
C) Su kirliliği D) Hava kirliliği

3. Aşağıdakilerden hangisi iş kazaları sebebiyle eski işlerini yapamayan bireylere veya belirli bir işte çalışmayanlara iş öğretme, iş bulma ve işe uyum sağlama gibi hizmetleri içeren sağlık hizmetidir?

- A) Tıbbi rehabilitasyon  
B) İşçi sağlığı ve iş güvenliği  
C) Kişisel sağlık düzeyini koruma  
D) Sosyal (mesleki) rehabilitasyon

4. Banyo yapmayla ilgili aşağıdakilerden hangisi doğrudur?

- A) Banyodan sonra kişi kendisine ait vücut ve ayak havlusu kullanarak kurulanmalıdır.  
B) Sabun, lif ve keseler aile içerisindeki bireyler tarafından ortak kullanılabilir.  
C) Küveti doldurarak yıkanmak, duş tarzında yıkanmaktan daha sağlıklıdır.  
D) Vücuttan kirin akıtılması için su sıcaklığı 10-15°C olmalıdır.

5. • Hastalık etkeni bulaşmış çiğ süt ve süt ürünlerinin (peynir, krema, tereyağı, dondurma vb.) tüketilmesiyle ayrıca hayvan idrar ve dışkılarıyla doğrudan temas ile insanlara bulaşabilir.  
• Bu hastalıkla mücadelenin temelini aşılama ve hastalığa yakalanmış hayvanların imhası oluşturur.

Verilen bilgiler aşağıdaki hastalıklardan hangisi ile ilgilidir?

- A) Kuduz  
B) Brusella  
C) Kuş gribi  
D) Kırım-Kongo Kanamalı Ateşi

6. Aşağıdakilerden hangisi kadın üreme organı içinde yumurtlama için oluşan dokuların aylık düzenli olarak vücuttan dışarı atılmasını tanımlayan kavramlardan biri değildir?

- A) Menstrual döngü  
B) Âdet kanaması  
C) Regl  
D) Metabolik sendrom

## 2. OTURUM

7. Aşağıdakilerden hangisi fiziksel aktivitenin sağlık için öneminin yeterince anlaşılabilmesi ve gide-rek daha hareketsiz bir yaşam tarzının yaygınlaşması sonucu toplumda görülme sıklığı artan hastalıklardandır?

- A) Obezite B) Kolera  
C) Hepatit B D) Tetanos

8. Her yaş için önerilen spor aktiviteleriyle ilgili aşağıdakilerden hangisi doğrudur?

- A) Halter her yaş için önerilen bir spor dalıdır.  
B) Spora yetişkinlik döneminde başlanması gerekir.  
C) Çocuk oyunları küçük yaşlarda yapılacak aktivitelerdendir.  
D) Sağlıklı yaşam için en fazla haftada 1 gün ve 10-15 dakika egzersiz yapılmalıdır.

9. Aşağıdakilerden hangisi "yetersiz beslenme" ye neden olur?

- A) Enerji harcanmasına uygun beslenilmesi  
B) Her öğünde farklı besin gruplarından tüketilmesi  
C) Sadece protein içeren besinlerin tüketilmesi  
D) Öğün atlanılmaması

10. Obezitenin yol açtığı ruhsal sağlık sorunlarından biri olan "anoreksiya nervoza"yı aşağıdakilerden hangisi tanımlar?

- A) Yemek yememek  
B) Tek yönlü beslenmek  
C) Tıkınırcasına yemek  
D) Gece yeme sendromu

11. Aşağıdakilerden hangisi okullarda bulunan rehberlik servislerinin öğrencilere yönelik temel hizmetlerinden biri değildir?

- A) Bilgi verme  
B) Genetik danışma  
C) Psikolojik danışma  
D) Bireysel değerlendirme

12. Aşağıdakilerden hangisi sınav ve sınavmayı bir saygınlık sorunu olarak gören kişiye ait bir ifadedir?

- A) Sınava tam olarak çalışıp hazırlandım.  
B) Yeterli zamanım var, kazanabilirim.  
C) Kazanamazsam akılsız olduğumu düşünecekler.  
D) Geçen yazılıdan zayıf almıştım ama bu defa başaracağım.

13. Şiddet uygulayan ve şiddete maruz kalanlara yönelik alınan tedbirlerin etkin olması için izleme yapan birimlerdir. Bu merkezlerde hukuki, psikolojik ve mesleki danışmanlık gibi farklı alanlarda hizmetler sunulmaktadır.

Verilenler aşağıdakilerden hangisiyle ilgilidir?

- A) UZEM B) AFAD  
C) AMATEM D) ŞÖNİM

14. Aşağıdakilerden hangisi kişinin madde kullanmaya başlama sebeplerinden biri değildir?

- A) Bir gruba ait olmak istemesi  
B) "Hayır" deme becerisinin olması  
C) Yaşadığı sorunlara çözüm yolu arayışı içinde olması  
D) Madde kullanıldığında ne gibi deneyimler yaşayacağını merak etmesi

15. Teknoloji bağımlılığını kontrol altına alma yöntemleriyle ilgili aşağıdakilerden hangisi doğrudur?

- A) Genel Ağ'ı her gün aynı saatlerde kullanmak  
B) Yoğun istek duyulduğunda Genel Ağ'ı hemen kullanmaya başlamak  
C) Haftalık Genel Ağ kullanımı çizelgelerine uymamak  
D) Destek grupları ya da aile terapisi gibi yöntemleri hayata geçirmek

16. Kaza sonuçlarının ağırlaşmasını önlemek için olay yerinin değerlendirilmesini kapsar. En önemli işlem olay yerinde oluşabilecek tehlikeleri belirleyerek güvenli bir çevre oluşturmaktır.

Verilen açıklama aşağıdaki temel ilk yardım uygulamalarından hangisiyle ilgilidir?

- A) Koruma B) Bildirme  
C) Kurtarma D) Değerlendirme

17. "Bak - Dinle - Hisset Yöntemi" hasta/yaralının hangi durumunun değerlendirilmesinde uygulanır?

- A) Bilincinin  
B) Solunumunun  
C) Dolaşımının  
D) Solunum yolu açıklığının

18. Aşağıdakilerden hangisi solunum yolu kısmi olarak tıkanan kişide görülen belirtilerdendir?

- A) Konuşamaz.  
B) Nefes alamaz.  
C) Yutkunmaya çalışır.  
D) Ellerini boynuna doğru götürür ve çırpınır.

19. Burun kanamasında burun kanatları iki parmakla en az - - - dakika sıkılmalıdır.

Bu cümlede boş bırakılan yere aşağıdakilerden hangisi getirilmelidir?

- A) 2 B) 3 C) 4 D) 5

20. • Temiz havaya çıkarılır ya da cam ve kapı açılarak ortam havalandırılır.  
• Sırt üstü yatar pozisyonda tutulur, bilinç kapalı ise şok pozisyonu verilir.  
• Solunumu korumak için maske veya ıslak bez kullanılmalıdır.

Solunum yolu zehirlenmelerinde ilk yardımla ilgili verilenler doğru (D) - yanlış (Y) olarak değerlendirildiğinde sıralama aşağıdakilerden hangisi olur?

- A) Y - D - Y B) Y - D - D  
C) D - Y - D D) D - Y - Y

### (243) İNGİLİZCE – 4

1 - 18. sorularda boş bırakılan yere uygun gelen kelime ya da ifadeyi işaretleyiniz.

1. **Sandy** : I am late for school again. I'm very worried.  
**Moon** : You always go to bed late. If you want to be at school on time, you should - - - .

- A) sleep early  
B) write it down  
C) go on a diet  
D) go to the dentist

## 2. OTURUM



**My mum and dad - - - together on Sundays every weekend.**

- A) do the ironing  
B) mop the floor  
C) do the grocery shopping  
D) take out the garbage

**3. Alan** : I want to lose weight.  
**Adam** : You - - - .

- A) should be late for school  
B) should go to a dentist  
C) shouldn't go on a diet  
D) shouldn't eat much

**4. I'm - - - for taking out the garbage every night at home.**

- A) interested      B) responsible  
C) aware            D) good

**5. If you don't hurry, you - - - miss the bus.**

- A) will                B) can't  
C) would            D) couldn't

**6. To make an omelette, first - - - the eggs into a bowl.**

- A) dice                B) crack  
C) slice               D) whisk

**7. Jason** : - - - - ?

**Herry** : It is a traditional food festival.

- A) Which colours are used for festival decorations  
B) Who visits the festival every year  
C) How long does the festival last  
D) What kind of festival is it

**8. Erica** : I love teriyaki bowl. It's my favourite dish.

**Sandy** : Oh, really? - - - - ?

**Erica** : Teriyaki beef and rice.

- A) Who cooks it well in the family  
B) How often do you eat it  
C) What are the ingredients  
D) Where can you try it

**9. Derek** : - - - - you rather watch a horror film or a romantic comedy?

**Jane** : A romantic comedy.

- A) Would            B) Will  
C) Do                D) Can

**10. I prefer brown sugar - - - - white sugar.**

- A) than               B) that  
C) to                 D) by

**11. If she - - - - ill, she would go to the party.**

- A) weren't          B) isn't  
C) shouldn't        D) can't

**12. "Global" means - - - .**

- A) traditional      B) universal  
C) confidential    D) conventional

**13. The girl - - - - comes from Spain is our new friend.**

- A) which            B) when  
C) what             D) who

**14. The year - - - - I graduated from university was 2005.**

- A) which            B) when  
C) where            D) who

**15. I wish I - - - - taller so that I could play basketball in the basketball team.**

- A) were              B) am  
C) will be            D) should be

**16. Customer** : Oh, both of these T-shirts are very beautiful! - - - - ?

**Shop assistant** : The red one. It costs only 15 TL.

- A) Can I try them on  
B) Which one is cheaper  
C) Do they suit me  
D) How will you pay them

**17. Costumes with bright colours are - - - - for festivals in Poland.**

- A) worn             B) eaten  
C) visited          D) celebrated

**18. Today, I feel - - - - than yesterday.**

- A) well                B) good  
C) better              D) the best

**19. "He doesn't lock the door." cümlesinin edilgen hâli aşağıdaki-lerin hangisinde doğru verilmiştir?**

- A) The door was locked by him.  
B) The door wasn't locked by him.  
C) The door is locked by him.  
D) The door isn't locked by him.

**20. You want to go on a holiday but you are too busy at work so you can't go.**

**Bu durumda söylenebilecek en uygun ifade aşağıdakilerden hangisidir?**

- A) I wish I could go on a holiday.  
B) I like going on a holiday in winter.  
C) I prefer summer holidays.  
D) I'm flying to Antalya for holiday tomorrow.

### (243) ALMANCA – 4

**1 - 16. sorularda boş bırakılan yere uygun gelen kelime ya da ifadeyi işaretleyiniz.**

1.



**Das ist eine - - - .**

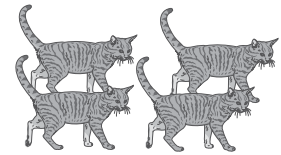

**Das sind - - - .**

- A) Hund / Hunde  
B) Katze / Katzen  
C) Schlange / Schlangen  
D) Pferd / Pferde

2. **In der Post- - - .**

- A) kann man unterrichten  
B) kann man etwas essen  
C) kann man Obst kaufen  
D) kann man Briefe abschicken

## 2. OTURUM



Das ist ein - - - - .

- A) Fisch                      B) Affe  
C) Panda                     D) Vogel

4. Man kann ein Museum - - - - .

- A) besuchen                B) essen  
C) trinken                  D) schlafen

5. Mein Lieblingstier ist - - - - .

- A) die Tür                    B) das Buch  
C) der Hund                D) der Füller

6. A: - - - - verbringt Monica ihre Ferien?

B: Sie verbringt ihre Ferien in der Türkei.

- A) Wann                    B) Wer  
C) Wo                        D) Weil

7. Ein Fisch - - - - schwimmen.

- A) kannst                    B) können  
C) könnt                    D) kann

8. In der Klasse - - - - .

- A) machen wir Unterricht  
B) schwimmen wir  
C) kaufen wir ein  
D) gehen wir spazieren

9. Ich heiße Maria. Ich bin 9 Jahre alt. Ich - - - - eine Grundschule in Berlin.

- A) besuchen                B) besuche  
C) besuchst                D) besucht

10. Meine Lieblingsfächer - - - - Deutsch und Spanisch.

- A) ist                         B) bin  
C) seid                        D) sind

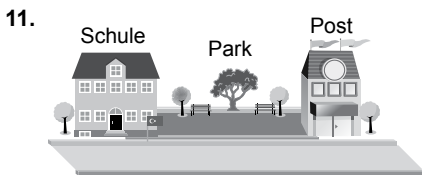

Der Park ist - - - - .

- A) unter der Schule und der Post  
B) über der Schule und der Post  
C) zwischen der Schule und der Post  
D) hinter der Schule und der Post

12. A: - - - - Länder habt ihr gesehen?  
B: Wir haben Spanien, Frankreich, Italien, Österreich und die Schweiz gesehen.

- A) Welches                B) Welche  
C) Welchem               D) Welchen

13. A: - - - - feierst du deinen Geburtstag?

B: Ich feiere meinen Geburtstag im Café.

- A) Wer                        B) Wann  
C) Wohin                    D) Wo

14. - - - - steht er um 7 Uhr auf, - - - - frühstückt er, - - - - geht er zur Schule.

- A) Danach / zuerst / zum Schluss  
B) Zum Schluss / dann / zuerst  
C) Zuerst / dann / zum Schluss  
D) Dann / zuerst / danach

15.

Speisekarte	
<u>Suppe</u>	
Tomatensuppe	5 Euro
<u>Hauptgericht</u>	
Fisch und Gemüse	10 Euro
Spaghetti mit Soße	8 Euro
<u>Nachtsich</u>	
Eis mit Sahne	5 Euro
Erdbeeren mit Sahne	6 Euro
<u>Getränke</u>	
Mineralwasser	2 Euro
Tee	2 Euro
Kaffee	3 Euro

Kellner : Guten Tag, möchten Sie die Speisekarte?

Frau Weiss : Ja, bitte!

Kellner : Was möchten Sie, bitte?

Frau Weiss : Ich möchte Fisch mit Gemüse.

Kellner : Und was möchten Sie trinken?

Frau Weiss : - - - - .

Was kann Frau Weiss bestellen?

- A) Mineralwasser  
B) Eis mit Sahne  
C) Spaghetti  
D) Erdbeeren mit Sahne

16. Ich bin 16 Jahre alt. Ich gehe auf ein - - - - in Berlin. (Lise)

- A) Gymnasium    B) Grundschule  
C) Kindergarten    D) Bibliothek

17. Meine Großeltern leben auf dem Land. Dort kann man selbst etwas anpflanzen. Zum Beispiel, Tomaten und Gurken. Es gibt viele Tiere und man kann auch Traktor fahren.

Wo leben seine Großeltern?

- A) Im Hotel.  
B) In einem Hochhaus.  
C) In der Stadt.  
D) In einem Dorf.

18. Aşağıdakilerden hangisi okulun bir bölümüdür?

- A) Lehrerzimmer  
B) Wohnzimmer  
C) Schlafzimmer  
D) Badezimmer

19 ve 20. soruları verilen metne göre cevaplayınız.

In Spanien tanzt man Flamenco. Die Musik spielt man mit der Gitarre. Es gibt spezielle Tanzkostüme für die Tänzer.

19. Was braucht man nicht für Flamenco?

- A) Tanzkostüm    B) Ball  
C) Gitarre            D) Musik

20. Wo tanzt man Flamenco?

- A) In der Türkei.    B) In Deutschland.  
C) In Spanien.      D) In Italien.

(243) FRANSIZCA – 4

1 - 15. sorularda boş bırakılan yere uygun gelen sözcük ya da ifadeyi işaretleyiniz.

1. Nadine et Thomas - - - - un bon gâteau d'anniversaire.

- A) sont apportées  
B) a apporté  
C) avons apporté  
D) ont apporté

2. Hier soir, - - - - sont rentrés d'un long voyage à l'étranger.

- A) nous                    B) ils  
C) elles                    D) vous

## 2. OTURUM

3. **Anne** : Aujourd'hui, je peux prendre ta voiture, s'il te plaît ?  
**Léon** : Pourquoi ? - - - - est en panne ?

A) Le mien            B) La sienne  
C) La nôtre        D) La tienne

4. - - - - **fromages français** préférez-vous ?

A) Quels            B) Quel  
C) Quelle         D) Quelles

5. **Esin** : Tu as déjà vu Istanbul ?  
**Léa** : Non, - - - -.

A) j'ai fait une promenade en bateau sur le Bosphore  
B) elle a adoré la cuisine turque  
C) je ne suis pas encore allée à Istanbul  
D) il a reçu le prix du meilleur film turc

6. **Quand j'étais à l'université, je - - - - beaucoup de romans français.**

A) lisent            B) lisais  
C) lisaient         D) lisait

7. - - - - **aller en France, le mieux est de prendre l'avion.**

A) Comment        B) Quand  
C) Pour            D) Pourquoi

8. - - - - **quand vous cultivez votre jardin ?**

A) Il y a            B) Comment  
C) Pendant        D) Depuis

9. «**Dépêche-toi, le centre commercial ferme - - - - une demie heure.**»

A) dans            B) de  
C) il y a            D) au

10. **Marc** : Pourquoi tu as mal au ventre ?

**Esra** : - - - -.

A) Non, je n'ai pas pris de médicament  
B) Parce que j'ai trop mangé  
C) Oui, je vais prendre un rendez-vous chez le dentiste  
D) Parce qu'elle ne voit pas bien avec ces lunettes

11. **Paul** : Tu n'as pas vu - - - - hier ?  
**Denise** : Mais si, je l'ai rencontrée à l'école.

A) ton ami chinois  
B) mes cousines  
C) Pierre et son amie  
D) ma sœur Léa

12. **Médecin** : Buviez-vous du lait quand vous étiez petite ?  
**Patiente** : Eh bien, oui ! Je (J') - - - - buvais tous les soirs.

A) les    B) en    C) lui    D) y

13. **Enquêteur** : Ecris-tu des e-mails à tes clients ?  
**Vendeur** : Non, je ne - - - - écris jamais.

A) le    B) lui    C) les    D) leur

14. **Philippe - - - - souvent des bonbons quand il était enfant.**

A) manger            B) mangez  
C) mangeait         D) mangé

15. **La Mosquée Bleue a été - - - - par Mimar Sinan.**

A) construite        B) construit  
C) construits        D) construites

16.



**Aşağıdakilerin hangisinde görseli tam olarak anlatan bir ifade verilmiştir?**

A) Elles se parlent pendant le déjeuner.  
B) Elles se lèvent tôt pour aller travailler.  
C) Elles se promènent dans la rue.  
D) Elles se préparent pour un voyage en avion.

17.



**Aşağıdakilerin hangisinde görseli tam olarak anlatan bir ifade verilmiştir?**

A) Elle a les cheveux courts et frisés.  
B) Elle a des lunettes et des boucles d'oreilles.  
C) Elle n'a ni d'accessoires ni de bijoux.  
D) Elle porte un chapeau et un foulard.

18. « Nous venons d'acheter une nouvelle villa au bord de la mer. »  
**cümlesinde aşağıdaki zamanlardan hangisi kullanılmıştır?**

A) Futur proche    B) Passé composé  
C) Passé récent    D) Imparfait

19. (I) Vincent est né à Paris en 1960.  
(II) Il est retraité depuis 5 ans.  
(III) Dans son enfance, il a pris des cours de piano.  
(IV) Très jeune, il a commencé à donner des concerts.

**Verilen cümleler sırasıyla okunduğunda anlam bütünlüğünü bozan cümle aşağıdakilerden hangisidir?**

A) I    B) II    C) III    D) IV

20.

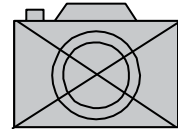

**Aşağıdakilerin hangisinde görseli tam olarak anlatan bir ifade verilmiştir?**

A) Il ne faut pas montrer les photos.  
B) Partagez vos photos sur les réseaux sociaux.  
C) Il est gratuit de prendre des photos.  
D) Il est interdit de photographier.



## 2. OTURUM

### (422) FİZİK – 2

1. Aşağıdakilerden hangisi fiziksel anlamda iş yapmıştır?

- A) Düz yolda yürürken sırt çantası taşıyan öğrenci  
B) Omzunda yük ile duran işçi  
C) Sayfalarca kitap okuyan öğretmen  
D) Market arabasını iterek hareket ettiren adam

2. Bir cisme F kuvveti uygulanıp x kadarlık yol aldığında yapılan iş W'dür.

Aynı cisme aynı kuvvetle 2x kadar yol aldırıldığında yapılan iş kaç W olur?

- A) 1 B) 2 C) 4 D) 8

3. Şekildeki tahta kutuya 20 N'luk bir kuvvet uygulanarak 4 m yol aldırılıyor.

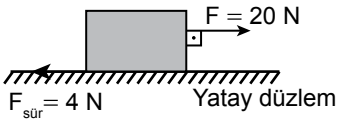

Kutu ile yatay düzlem arasındaki sürtünme kuvveti 4 N olduğuna göre yapılan net iş kaç Joule'dür?

- A) 64 B) 80 C) 105 D) 124

4. Maddenin iş yapabilme yeteneğine - K - denir. - L - bir işin ne kadar kısa sürede yapıldığının ölçüsüdür. Uygulanan kuvvet cismi kendi doğrultusunda hareket ettirerek cismin yer değiştirmesini sağlıyorsa fiziksel anlamda - M - yapılmış olur.

Buna göre K, L ve M boşluklarına aşağıdakilerden hangisi yazılmalıdır?

	K	L	M
A)	güç	Enerji	iş
B)	enerji	Güç	iş
C)	güç	İş	enerji
D)	iş	Enerji	güç

5. Bir öğrenci özdeş K, L, M ve N kutularını h yüksekliğindeki duvarın üzerine sırasıyla 4 s, 3 s, 7 s ve 9 s'de çıkarıyor.

Buna göre öğrenci hangi kutuyu duvarın üzerine çıkarırken en az güç harcamıştır?

- A) K B) L C) M D) N

6. Hızları v kütleleri m, 2 m, 4 m ve 10 m olan aşağıdaki kamyonlardan hangisinin öteleme kinetik enerjisi en fazladır?

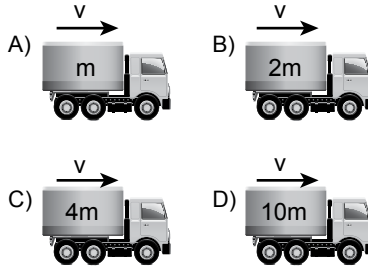

7. Eşit kütleli K, L ve M taşları h, 3h ve 4h yüksekliğinde şekildeki gibi duruyor.

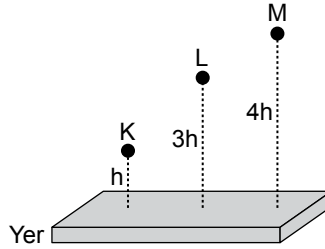

Buna göre taşların yerçekimi potansiyel enerjileri  $PE_K$ ,  $PE_L$  ve  $PE_M$ 'nin büyüklük ilişkisi nedir?

- A)  $PE_M > PE_L > PE_K$   
B)  $PE_M = PE_L > PE_K$   
C)  $PE_K = PE_L > PE_M$   
D)  $PE_L > PE_K > PE_M$

8. Esnek bir yayın esneklik potansiyel enerjisi aşağıdakilerden hangisine bağlı değildir?

- A) Yayın renge  
B) Yayın gerilme miktarına  
C) Yayın sıkışma miktarına  
D) Yayın yay sabitine

9. Yarış parkurunun K noktasında bulunan şekildeki kayakçının yerçekimi potansiyel enerjisi 30.000 J kinetik enerjisi ise sıfırdır.

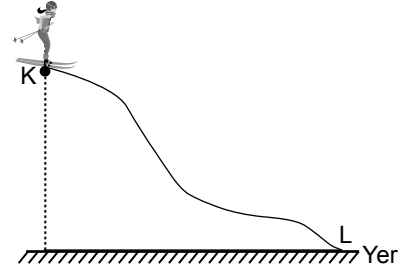

Buna göre kayakçı yarışı L noktasında bitirdiği zaman mekanik enerjisi kaç Joule'dür? (Sürtünme kuvveti ihmal ediliyor.)

- A) 10.000 B) 30.000  
C) 60.000 D) 75.000

10. Bilinçli birer tüketici olarak enerji verimliliğini artırmak için tedbirler almalıyız.

Buna göre aşağıdakilerden hangisi enerji verimliliğini artırmaya yöneliktir?

- A) Çamaşır ve bulaşık makinelerinin tam dolmadan çalıştırılması  
B) Enerji verimliliği çok az olan elektrikli aletlerin kullanılması  
C) Aydınlatmada kullanılan lambaların gereksiz ise kapatılması  
D) Ulaşımında kullanılan araçların periyodik bakım zamanlarının geçirilmesi

11. Aşağıdakilerden hangisi yenilenebilir enerji kaynaklarına ait bir özelliktir?

- A) Enerji santrallerini kurma maliyeti düşüktür ama çevreye zarar verir.  
B) Çevreye zarar vermeyen temiz enerji kaynaklarıdır.  
C) Enerji santrallerini kurmak maliyetlidir.  
D) Enerjinin kaynağı sınırsızdır.

## 2. OTURUM

12. Floresan bir lamba 80 J'lük enerjisinin 40 J'lük kısmını ışık enerjisine dönüştürebilmektedir.

**Buna göre lambanın verimi % kaçtır?**

- A) 20 B) 40 C) 50 D) 80

13. Sıcaklık ile ilgili aşağıdakilerden hangisi doğrudur?

- A) Vektörel bir büyüklüktür.  
B) Kalorimetre kabı yardımıyla hesaplanır.  
C) Bir sistemde rastgele hareket eden moleküllerin ortalama kinetik enerjisinin göstergesidir.  
D) Maddeden maddeye veya aynı maddenin bölgeleri arasında aktarılan enerjidir.

14. Sıcaklığın çok yüksek olduğu bir ekmek fırınında aşağıdaki hangi termometre çeşidini kullanmak gerekir?

- A) Sıvılı termometre  
B) Gazlı termometre  
C) Hasta termometresi  
D) Metal termometre

15. Termometreler ölçeklendirilirken deniz seviyesinde saf suyun donma ve kaynama noktaları şekildedeki gibi referans alınır.

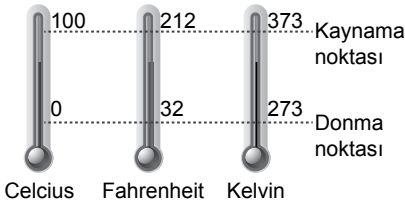

**Buna göre Kelvin cinsinden 274 olarak sıcaklığı ölçülen cisim Fahrenheit cinsinden kaç °F'dir?**

- A) 222,5 B) 27,4  
C) 30,6 D) 33,8

16. Saf bir maddenin birim kütesinin sıcaklığını 1 °C arttırmak için gerekli ısı miktarı öz ısı olarak tanımlanır.

**Buna göre öz ısı ile ilgili ifadelerden hangisi doğrudur?**

- A) Ayırt edici bir özelliktir.  
B) Maddenin kütesine bağlıdır.  
C) Birimi kg / Joule'dür.  
D) Maddenin hacmine bağlıdır.

17. Sıvı bir maddenin kaynama ve buharlaşma olayı ile ilgili,

- I. Buharlaşma sıvının yüzeyinde ve her sıcaklıkta gerçekleşir.  
II. Kaynama sıvısının her yerinde ve belli bir sıcaklığa ulaştığında gerçekleşir.  
III. Kaynama sırasında buharlaşmanın hızı en düşük düzeye ulaşır.

**İfadelerinden hangileri doğrudur?**

- A) Yalnız I B) I ve II  
C) II ve III D) I, II ve III

18. Maddelerin enerji alışverişi sırasında sıcaklıklarının değişmesi sonucu hacimlerinde meydana gelen değişiklik hangisi ile ifade edilir?

- A) İşima B) İletim  
C) Genleşme D) Yoğuşma

19. Aşağıdakilerden hangisi elektrik yüklerine ait bir özellik değildir?

- A) Yüklü cisimler birbirlerine elektriksel kuvvet uygular.  
B) Nötr bir cisim çevresine elektriksel bir etki göstermez.  
C) Elektriklenme temel parçacık olan proton alışverişi ile olur.  
D) Bir cisim elektron alırsa negatif elektrik yüklü olur.

20. Aralarındaki uzaklık d olan şekildeki 2q ve -3q'luk yüklerin birbirlerine uyguladıkları elektriksel kuvvetin büyüklüğü  $F = k \frac{6q^2}{d^2}$ 'dir.

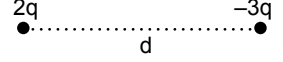

**Buna göre yükler arası uzaklık üç katına çıkarılırsa elektriksel kuvvet kaç F olur?**

- A)  $\frac{1}{2}$  B)  $\frac{1}{9}$  C)  $\frac{1}{15}$  D)  $\frac{1}{30}$

### (423) FİZİK – 3

1. Normal koşullarda yalıtılan hava uygun koşullar oluştuğunda elektrik akımını iletir.

**Bunun gerçekleştiği doğa olayı aşağıdakilerden hangisidir?**

- A) Yıldırımın düşmesi  
B) Karın yağması  
C) Depremin olması  
D) Nehirlerin taşması

2. Akım şiddeti ile ilgili aşağıdakilerden hangisi doğrudur?

- A) Bir iletken üzerinden geçen akım şiddeti voltmetre ile ölçülür.  
B) Akım şiddeti birimi ohm'dür.  
C) Akım şiddeti bir iletkenin kesitinden birim zamanda geçen yük miktarıdır.  
D) Akım şiddeti yük miktarı ile ters orantılıdır.

3. Bir iletkende yük akışını sağlayan enerjinin adı aşağıdakilerden hangisidir?

- A) Gerilim B) Basınç  
C) Direnç D) Kinetik enerji

## 2. OTURUM

4. Bir iletken telin direnci aşağıdakilerden hangisine bağlı değildir?

- A) Telin boyuna  
B) Telin şekline  
C) Telin kesit alanına  
D) Telin yapıldığı maddenin cinsine

5. K, L, M ve N katı iletken maddelerinin oda sıcaklığındaki öz dirençleri tabloda verilmiştir.

Madde	Öz direnç ( $\Omega \cdot m$ )
K	$5,6 \cdot 10^{-8}$
L	$9,7 \cdot 10^{-8}$
M	$2,4 \cdot 10^{-8}$
N	$1,7 \cdot 10^{-8}$

Buna göre özdeş büyüklükte K, L, M ve N iletken maddelerinden hangisi diğerlerine göre daha iyi elektrik iletir?

- A) K B) L C) M D) N

6. Boyları ve kalınlıkları eşit olan iki gümüş telden her birinin direnci  $8 \Omega$ 'dur.

Gümüş teller üst üste konulduğunda oluşan yeni gümüş telin direnci kaç  $\Omega$ 'dur?

- A) 4 B) 8 C) 16 D) 32

7. İletken telinin direnci  $110 \Omega$  olan elektrikli tost makinesi prize takılıp çalıştırıldığında tel üzerinden 2 amper şiddetinde akım geçiyor.

Buna göre tost makinesinin takılı olduğu prizdeki gerilim kaç voltur?

- A) 55 B) 90 C) 165 D) 220

8. Dirençlerin seri bağlanması ile ilgili aşağıdakilerden hangisi doğrudur?

- A) Seri bağlı dirençlerden farklı elektrik akımı geçer.  
B) Seri bağlı dirençlerin uçları arasında oluşan potansiyel farkı her bir dirençte aynıdır.  
C) Seri bağlı dirençlerin eş değeri olan  $R_{\text{eş}}$  tüm dirençlerin çarpımı ile hesaplanır.  
D) Seri bağlı dirençlerin eş değeri, devredeki en büyük direnç değerinden daha da büyüktür.

9. Özdeş ampullerle oluşturulan elektrik devreleri şekilde verilmiştir.

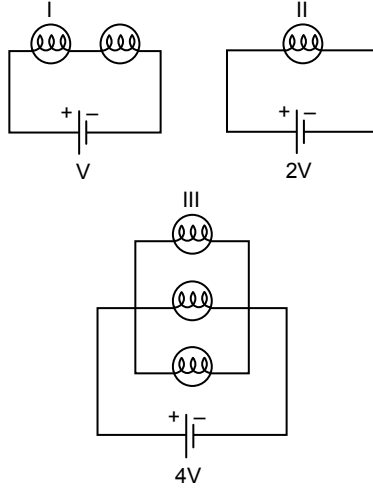

Buna göre I, II ve III nolu ampullerin parlaklıkları ile ilgili aşağıdakilerden hangisi doğrudur? (Üreteçlerin iç dirençleri önemsenmiyor.)

- A) Tüm lambaların parlaklıkları eşittir.  
B) III nolu lamba en parlaktır.  
C) II nolu lamba en parlaktır.  
D) I nolu lamba en parlaktır.

10. Üzerinden  $I$  akımı geçen telin d, 2d ve 4d uzaklığındaki noktalarda oluşan manyetik alanlar sırasıyla  $B_1$ ,  $B_2$  ve  $B_3$  tür.

Buna göre  $B_1$ ,  $B_2$  ve  $B_3$  büyüklükleri arasındaki ilişki nedir?

- A)  $B_1 = B_2 = B_3$  B)  $B_1 > B_2 > B_3$   
C)  $B_2 > B_1 > B_3$  D)  $B_3 > B_2 > B_1$

11. Bir mıknatısın manyetik alanı içerisine konulduğunda manyetik alan kuvvet çizgilerini çok fazla sıkılaştıran maddelere ferromanyetik maddeler adı verilir.

Buna göre aşağıdakilerden hangisi ferromanyetik maddedir?

- A) Kalsiyum B) Krom  
C) Çelik D) Platin

12. 1100 Watt'lık bir elektrikli ısıtıcı 220 V'luk bir güç kaynağına bağlandığında ısıtıcıdan geçecek olan akım şiddeti kaç amperdir?

$$(P = I \cdot V)$$

- A) 2 B) 4 C) 5 D) 8

13. I. Yüksek gerilim hatlarının çocuklarda lösemi veya beyin kanserine neden olduğunu ortaya çıkarmıştır.  
II. Yüksek gerilim hatlarına yakın mesafede yetişen bitkilerin genetik yapılarında bozulmalar meydana geldiğini ortaya koymuştur.  
III. Yüksek gerilim hatlarının yakınlarında yetişen bitkilerin gıda olarak tüketilmesi sonucu bu ürünlerde istenmeyen besin maddelerinin oluşabileceği görülmüştür.

Yüksek gerilimin etkileri ile ilgili yapılan numaralandırılmış araştırmalardan hangileri doğrudur?

- A) Yalnız I B) Yalnız II  
C) Yalnız III D) I, II ve III

14. Aşağıdakilerden hangileri manyetik etki ile çalışmaz?

- A) Hızlı tren B) Eşit kollu terazi  
C) Televizyon D) Pusula

## 2. OTURUM

15. Düşey kesitleri şekildeki gibi olan K, L ve M kaplarının ağırlıkları eşittir.

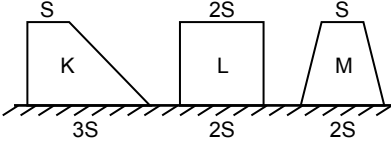

Buna göre K, L ve M kaplarının temas ettikleri yüzeye uyguladıkları basınç kuvvetleri  $F_K$ ,  $F_L$  ve  $F_M$ 'nin büyüklük sıralaması nasıldır? (S = Kesit alanı)

- A)  $F_K = F_L = F_M$   
 B)  $F_M = F_L > F_K$   
 C)  $F_L > F_K > F_M$   
 D)  $F_K > F_L > F_M$
16. Ağırlıkları eşit yatay düzlemde yere temas ettikleri yüzey alanları A, 3A ve 6A olan X, Y ve Z tahta cisimlerinin yaptığı basınçlar  $P_X$ ,  $P_Y$  ve  $P_Z$ 'dir.

Buna göre  $P_X$ ,  $P_Y$  ve  $P_Z$ 'nin büyüklük ilişkisi nasıldır?

- A)  $P_Z > P_Y > P_X$   
 B)  $P_X > P_Y > P_Z$   
 C)  $P_X = P_Y = P_Z$   
 D)  $P_Y > P_Z > P_X$

17. Dengede olan K cisimi aşağıdaki şekillerin hangisinde temas ettiği yüzeye en fazla basınç uygular?

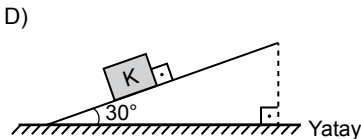
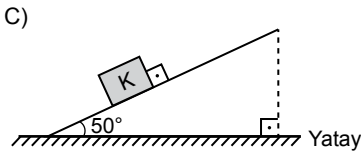
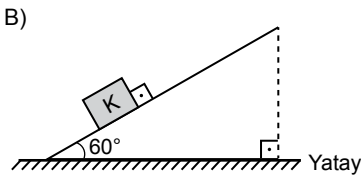
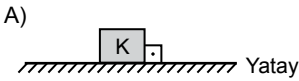

18. Günlük yaşamımızda kullandığımız bir çok araç ve gerecin çalışması piezoelektrik olayının sonucudur.

Buna göre hangisinde piezoelektrik kullanılmaz?

- A) Pusula  
 B) Sonar cihazları  
 C) Dijital terazi  
 D) Radyo vericileri

19. K, L, M ve N katı maddelerinin kütle-hacim grafiği verilmiştir.

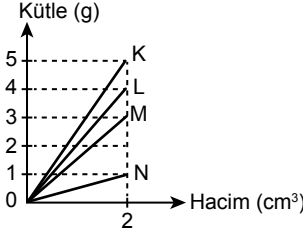

Buna göre K, L, M ve N katı maddeleri, özkütlesi  $1 \text{ g/cm}^3$  olan suyun içine konulduğunda hangisi yüzer?

- A) K B) L C) M D) N

20. Bir sıvı içerisinde bulunan cisme etki eden kaldırma kuvveti,

- I. Cismin sıvıya batan hacmine,  
 II. Sıvının özkütlesine,  
 III. Bulunduğu yerin çekim alanı şiddetine

niceliklerinden hangilerine bağlıdır?

- A) Yalnız I B) Yalnız II  
 C) Yalnız III D) I, II ve III

### (424) FİZİK – 4

1. Esnek bir ortamda enerjinin taşınmasını sağlayan titreşim ve sarsıntıya dalga denir.

Buna göre aşağıdakilerden hangisi esnek ortama örnek verilemez?

- A) Hava  
 B) Su  
 C) Sarmal bir yay  
 D) Cam boru

2. İplerle aynı ortamda oluşturulan aşağıdaki dalgalardan hangisinin enerjisi en fazladır? (Birim kareler eşit bölmelendirilmiştir.)

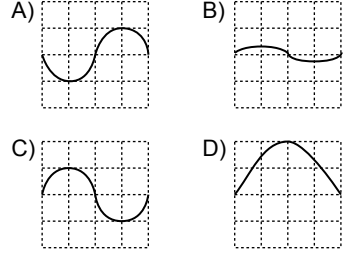

3. Periyodik dalga üreten bir kaynak saniyede 6 dalga üretiyorsa frekansı kaçtır?

- A) 6 B) 9 C) 12 D) 24

4. Derin ortamdan sığ ortama ilerleyen dalgaların hız ve dalga boylarında aşağıdaki değişimlerden hangisi meydana gelir?

- A) Hız ve dalga boyu küçülür.  
 B) Hız ve dalga boylarında değişim olmaz.  
 C) Hız ve dalga boyu artar.  
 D) Hız küçülür dalga boyu artar.

5. Aşağıdaki dalga çeşitlerinden hangisi mekanik dalgalara örnek verilir?

- A) Mikrodalga B) Görünür ışık  
 C) Su dalgası D) X-ışınları

6. Esnek bir yay üzerinde aşağıdakilerden hangisi yapılırsa yay üzerinde oluşturulan dalgaların yayılma hızı artar?

- A) Yay üzerinde frekansı büyük dalgalar oluşturulursa  
 B) Yayı geren kuvvetin şiddeti azaltılırsa  
 C) Daha hafif yay kullanılırsa  
 D) Yay üzerinde frekansı küçük dalgalar oluşturulursa

## 2. OTURUM

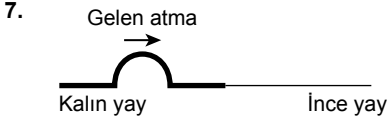

Şekildeki gibi kalın yaydan ince yaya gönderilen bir atmanın yansıması ve iletilmesi aşağıdakilerden hangisi gibidir?

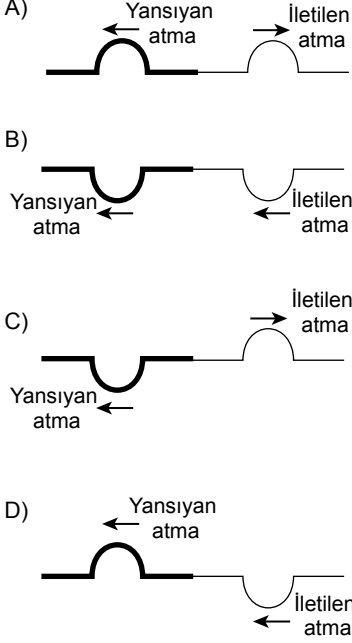

8. Havalanan bir uçağın ses dalgasının uçaktan uzaklaştıkça genliğinin zamana bağlı değişim grafiği verilmiştir.

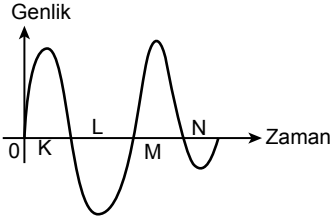

Buna göre K, L, M ve N zaman dilimlerinin hangisinde ses dalgasının genliği en küçük değeri alır?

- A) K B) L C) M D) N

9. Aynı frekansa sahip ses dalgalarının farklı kaynaklardan çıkması aşağıdakilerden hangisi ile tanımlanır?

- A) Periyot B) Rezonans  
C) Sesin tınısı D) Sönümlenme

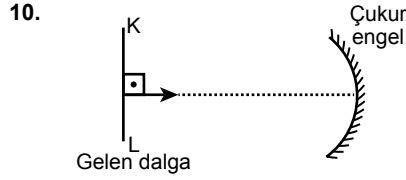

Çukur engele gönderilen şekildeki KL doğrusal dalganın engelden yansıması nasıl olur?

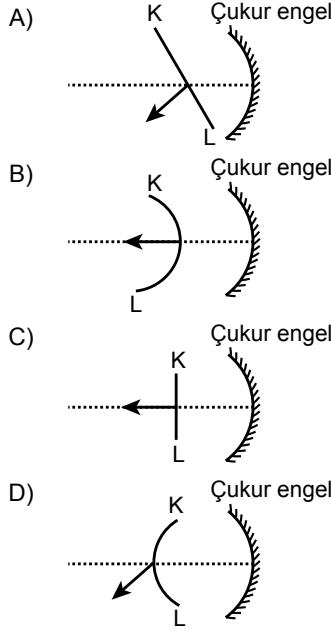

11. Ayşe, Oya ve Ali yüzeyi kayalık olan dağdan uzaklıkları şekildeki gibi 15 m, 12 m ve 50 m'dir.

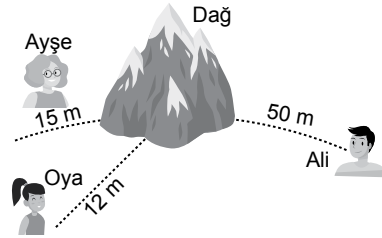

Ayşe, Oya ve Ali sırayla dağa doğru bağırdıklarında hangileri sesinin yankısını duyabilir?

- A) Ayşe B) Oya  
C) Ali D) Ayşe ve Oya

12. Ses dalgalarının sadece cihazlar tarafından kaydedilip insanların hissetmediği deprem büyüklüğü sayısal olarak aşağıdakilerden hangisidir?

- A) 0 - 1,9 B) 4 - 4,9  
C) 5 - 5,9 D) 6 - 6,9

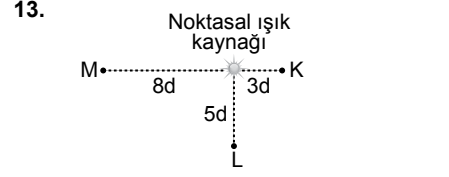

Şekildeki noktasal bir ışık kaynağının 3d, 5d ve 8d uzaklıktaki K, L ve M noktalarında oluşturacağı aydınlama şiddetleri  $E_K$ ,  $E_L$  ve  $E_M$  nin büyüklük ilişkisi nedir?

- A)  $E_K = E_L = E_M$  B)  $E_K > E_L > E_M$   
C)  $E_M > E_L > E_K$  D)  $E_L > E_K > E_M$

14. Aşağıdakilerden hangisi yarı saydam maddeye örnek verilir?

- A) Taş B) Cam  
C) Yağlı kâğıt D) Su

15. Şekildeki yansıtıcı yüzeye  $30^\circ$  lik gelme açısı ile gelen ışının yansıma açısı kaçtır? (N = Yüzeyin normali)

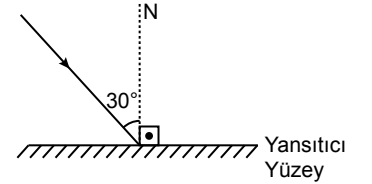

- A)  $20^\circ$  B)  $30^\circ$  C)  $60^\circ$  D)  $90^\circ$

16. Aşağıdakilerden hangisi bir cismin düzlem aynada oluşan görüntüsünün özelliklerinden biri değildir?

- A) Görüntü cisme göre düzdür.  
B) Görüntü sanaldır.  
C) Görüntünün boyu cismin boyuna eşittir.  
D) Görüntünün aynaya uzaklığı cismin aynaya olan uzaklığının iki katıdır.

## 2. OTURUM

### (431) KİMYA – 1

17.

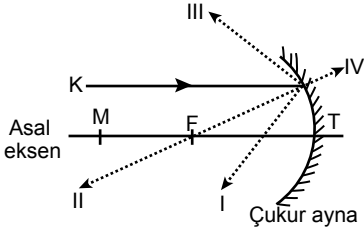

Şekildeki bir çukur aynaya asal eksene paralel gönderilen K ışık ışını yansdıktan sonra I, II, III ve IV yollarından hangisini izleyebilir? (F = Odak noktası, M = Merkez noktası, T = Tepe noktası)

- A) I B) II C) III D) IV

18. • Işık ışını az kırıcı ortamdaki çok kırıcı ortama geçerken normale yaklaşarak kırılır.  
• Işık ışını, çok kırıcı ortamdaki az kırıcı ortama geçerken normalden uzaklaşarak kırılır.

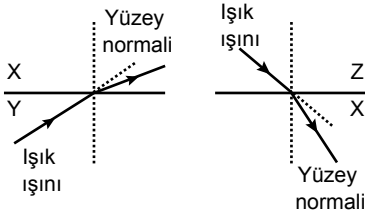

Buna göre çizilen şekildeki X, Y ve Z ortamlarının kırıcılıklarının ( $n_x$ ,  $n_y$  ve  $n_z$ ) büyüklük ilişkisi aşağıdakilerden hangisidir?

- A)  $n_y > n_x > n_z$  B)  $n_x > n_y > n_z$   
C)  $n_z > n_x > n_y$  D)  $n_z = n_x > n_y$

19. I. Mikroskop  
II. Dürbün  
III. Fotoğraf makineleri

Verilenlerin hangilerinde ışık prizması kullanılmıştır?

- A) Yalnız I B) Yalnız II  
C) Yalnız III D) I, II ve III

20. Mavi renkli bir kâğıda kırmızı ışık altında bakıldığında kâğıt hangi renkte görülür?

- A) Siyah B) Kırmızı  
C) Mavi D) Beyaz

### (431) KİMYA – 1

1. Aşağıdaki elementlerden hangisi simyayla uğraşan insanlar tarafından keşfedilmemiştir?

- A) Cıva B) Altın  
C) Bakır D) Galyum

2. Kimyasal tepkimelerin hızları, enerjileri vb. konuları inceleyen; metal kaplamacılık, piller, elektroliz gibi uğraş alanları olan kimyanın dalı hangisidir?

- A) Fizikokimya  
B) Biyokimya  
C) Anorganik kimya  
D) Organik kimya

3. Aşağıdakilerden hangisi bir elementin sembolü olamaz?

- A) Fe B) F C) CO D) Ca

4. Formülü  $\text{Ca}(\text{OH})_2$  olarak gösterilen maddenin adı nedir?

- A) Amonyak B) Kezzap  
C) Yemek tuzu D) Sönmüş kireç

5. Keskin kokulu, sarımsı yeşil renkte ve solunduğunda insan sağlığına zararlı etkileri olan gaz aşağıdakilerden hangisidir?

- A) Klor gazı  
B) Hidrojen gazı  
C) Azot gazı  
D) Helyum gazı

6. Aşağıdakilerden hangisi akaryakıt istasyonlarında gördüğümüz "yanıcı madde" anlamına gelen temel uyarı işaretidir?

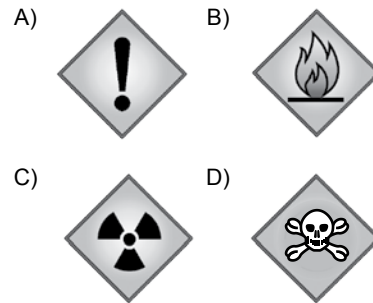

7. Kimya dersinde deney yapacak bir öğrencinin uyması gereken zorunlu kurallar laboratuvar kapısına asılmıştır.

Aşağıda dört tanesi verilen bu kuralardan hangisi öğrencinin zehirli bir sıvıyı yutmasını engellemek amaçlıdır?

- A) Kimyasal maddeler gelişigüzel birbirine karıştırılmamalıdır.  
B) Zehirli gaz içeren maddelerle çeker ocakta çalışılmalıdır.  
C) Pipetleme yapılırken kesinlikle üflenmemeli ya da çekilmemelidir.  
D) Deney sırasında önlük, gözlük, eldiven ve gerekiyorsa maske takılmalıdır.

8.

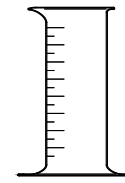

Kimya laboratuvarında %80'lik etil alkol sulu çözeltisi hazırlamak isteyen bir öğrenci yukarıdaki şekilde görülen cam malzemeyi kullanmıştır.

Bu malzemenin adı hangisidir?

- A) Erlenmayer B) Huni  
C) Pipet D) Dereceli silindir

9. 1987'de Crookes tüpü ile yaptığı çalışmalarda atomun yapısından parçacıkların koptuğunu keşfeden ve bu sayede "atom bölünemez" görüşünün terk edilmesini sağlayan bilim insanı aşağıdakilerden hangisidir?

- A) Dalton B) Rutherford  
C) Thomson D) Bohr

10.

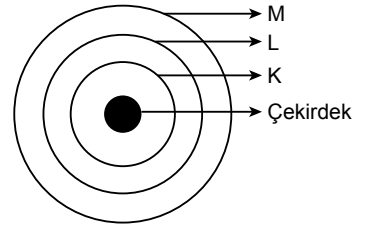

Temel hâldeki  ${}_{17}\text{Cl}$  atomunun elektronları verilen şekilde doğru yerlere yerleştiğinde katmanlardaki elektron sayılarının büyükten küçüğe sıralanışı aşağıdakilerden hangisidir?

- A)  $K > L > M$  B)  $L > M > K$   
C)  $K > M > L$  D)  $L > K > M$

## 2. OTURUM

11. Modern atom teorisinde, elektronların davranışı - - - - modeli ile açıklanmaktadır. Bu model, Bohr atom modelinden farklı olarak elektronların çekirdeğin çevresindeki belirli yörüngelerde değil, belirli enerji seviyelerindeki belirli bölgelerde bulunma ihtimalinin olduğunu öne sürmektedir.

**Bu paragrafta boş bırakılan yere aşağıdakilerden hangisi getirilmelidir?**

- A) Dalton atom  
B) Thomson atom  
C) Rutherford atom  
D) Elektron bulutu

12. Atomu oluşturan taneciklerin bazı özellikleri tabloda verilmiştir.

	Proton	Elektron	Nötron
Yük birimi (bağıl yük)	+1	-1	0
Bağıl kütle	1837	1	1839

**Buna göre aşağıdakilerden hangisi doğrudur?**

- A) Elektronun kütlesi diğer taneciklerden oldukça küçüktür.  
B) Üç tanecikten, kütlesi en büyük olan protondur.  
C) Proton ve nötronun bağıl yükleri eşittir.  
D) Atomdaki yüksüz tanecik elektrondur.

13. Aşağıdaki tanecik çiftlerinden hangisi izobar atomlar için örnektir?

- A)  $^1_1\text{H}$  ve  $^2_1\text{H}$   
B)  $^{40}_{18}\text{Ar}$  ve  $^{40}_{20}\text{Ca}$   
C)  $^{20}_{10}\text{Ne}$  ve  $^{23}_{11}\text{Na}^+$   
D)  $^{35}_{17}\text{Cl}$  ve  $^{36}_{18}\text{Ar}$

14. Elementlerin sınıflandırılıp periyodik sistemi oluşturmak için çalışmalar yapan Mendeleev ve Moseley, elementlerin farklı özelliklerini göz önüne alarak sıralamıştır. Ancak her ikisi de sıralamaları sonucunda ortak bir ifade kullanmıştır.

**Günümüzde de kullanılan bu ifade aşağıdakilerden hangisidir?**

- A) Alt alta gelen elementler benzer kimyasal özelliklere sahiptir.  
B) Yan yana gelen elementlerin tüm özellikleri aynıdır.  
C) Elementlerin sıralanmasında alfabetik öncelik göz önünde bulundurulur.  
D) Elementler artan nötron sayısına göre sıralanır.

15. Periyodik sistemin 3. periyot 5A grubunda bulunan element hangisidir?

- A)  $^5_5\text{B}$  B)  $^7_7\text{N}$  C)  $^{15}_{15}\text{P}$  D)  $^{20}_{20}\text{Ca}$

16.

1A	2A	3A	4A	5A	6A	7A	8A
				N			
						Br	
Rb							Rn

**Periyodik sistemde yerleri belirtilen elementlerden hangisinin sınıfı yanlıştır?**

Element	Sınıfı
A) $^{37}_{37}\text{Rb}$	metal
B) $^7_7\text{N}$	yarı metal
C) $^{35}_{35}\text{Br}$	ametali
D) $^{86}_{86}\text{Rn}$	soy gaz

17. Aşağıdakilerden hangisi metallere ait bir özellik değildir?

- A) Oda sıcaklığında (cıva hariç) katıdırlar.  
B) Kimyasal tepkimelerde elektron alarak (-) yüklü iyon hâline gelirler.  
C) Kendi aralarında alaşım oluştururlar.  
D) Isı ve elektriği iyi iletirler.

18. Periyodik sistemde aynı grupta atom numarası arttıkça aşağıdaki periyodik özelliklerden hangisi artar?

- A) Elektron ilgisi  
B) İyonlaşma enerjisi  
C) Elektronegatiflik  
D) Atom yarıçapı

19.  $^4_4\text{Be}$  atomunun çapının  $^{12}_{12}\text{Mg}$  atomunun çapından küçük olmasının sebebi aşağıdakilerden hangisidir?

- A) Mg atomunun katman sayısının daha fazla olması  
B) Be atomunun 2A grubunda yer alması  
C) Mg atomunun son katmanında iki elektron bulunması  
D) Be atomunun nötron sayısının daha az olması

20. Kimyasal tepkime esnasında elektron verme eğilimi fazla olan elementler - - - -, elektron alma eğilimi fazla olan elementler ise - - - - karakter gösterir.

**Bu cümlede boş bırakılan yerlere sırasıyla hangi terimler getirilmelidir?**

- A) metalik - ametali  
B) ametali - bazik  
C) asidik - bazik  
D) asidik - metalik

### (437) SEÇMELİ KİMYA - 3

1. İndirgenme ve yükseltgenme yarı tepkimelerinin toplamından oluşan tepkimeyi ifade etmek için kullanılan terim hangisidir?

- A) Korozyon B) Redoks  
C) Anot D) Katot

2. Hidrojenin metallere yaptığı NaH, LiH gibi hidrür bileşiklerinde yükseltgenme basamağı hangisidir?

- A) -1 B) 0 C) +1 D) +2





## 2. OTURUM

15. Periyodik cetvelde azot atomu 5A, hidrojen atomu ise 1A grubundadır.

Buna göre  $\text{NH}_3$  molekülünün Lewis formülü hangisidir?

- A)  $\text{H}:\ddot{\text{N}}:\text{H}$   
 B)  $\begin{array}{c} \text{H} \\ | \\ \text{H}-\ddot{\text{N}}-\text{H} \end{array}$   
 C)  $\text{H}:\text{N}:\text{H}$   
 D)  $\begin{array}{c} \text{H} \\ | \\ \text{H}:\ddot{\text{N}}:\text{H} \end{array}$

16. Periyodik cetveldeki grubu verilen ametallerden hangisinin  $_1\text{H}$  atomu ile yapabileceği bağ sayısı yanlıştır?

Ametalin grubu	Yapabileceği bağ sayısı
A) 4A	4
B) 5A	5
C) 6A	2
D) 7A	1

17. Hangi bileşikte ok ile gösterilen C atomu  $\text{sp}^3$  hibritleşmesi yapmıştır?

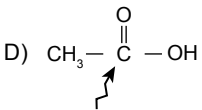
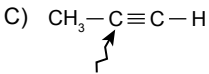
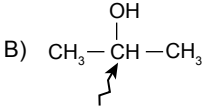
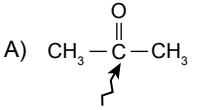

18. Aşağıdaki bileşiklerden hangisinin molekül geometrisi doğrusal değildir?

- A)  $\text{Li}-\text{H}$   
 B)  $\text{H}-\text{Be}-\text{H}$   
 C)  $\begin{array}{c} \text{H} \\ | \\ \text{H}-\text{B}-\text{H} \end{array}$   
 D)  $\text{H}-\text{F}$

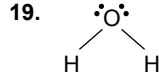

Molekül şekli yukarıda verilen bileşiğin VSEPR gösterimi hangisidir?

- A)  $\text{AX}_3$   
 B)  $\text{AX}_4$   
 C)  $\text{AX}_3\text{E}$   
 D)  $\text{AX}_2\text{E}_2$

20.  $_6\text{C}$  ve  $_1\text{H}$  atomları arasında oluşan  $\text{CH}_4$  molekülüyle ilgili ifadelerden hangisi yanlıştır?

- A) Molekül geometrisi düzgün dört-yüzlüdür.  
 B) Bağ açıları  $180^\circ$  dir.  
 C) Molekül apolar yapıdadır.  
 D) C atomu  $\text{sp}^3$  hibritleşmesi yapmıştır.

### (438) SEÇMELİ KİMYA - 4

1. Yarı açık formülü verilen alkanların hangisinden bir hidrojen eksildiğinde etil grubu oluşur?

- A)  $\text{CH}_4$   
 B)  $\text{CH}_3-\text{CH}_3$   
 C)  $\text{CH}_3-\text{CH}_2-\text{CH}_3$   
 D)  $\text{CH}_3-\text{CH}_2-\text{CH}_2-\text{CH}_3$

2. Aşağıdaki bileşiklerden hangisi izopentan olarak adlandırılır?

- A)  $\text{CH}_3-\text{CH}_2-\text{CH}_2-\text{CH}_3$   
 B)  $\begin{array}{c} \text{CH}_3 \\ | \\ \text{CH}_3-\text{CH}-\text{CH}_3 \end{array}$   
 C)  $\text{CH}_3-\text{CH}_2-\text{CH}_2-\text{CH}_2-\text{CH}_3$   
 D)  $\begin{array}{c} \text{CH}_3 \\ | \\ \text{CH}_3-\text{CH}-\text{CH}_2-\text{CH}_3 \end{array}$

3.   
 Yandaki bileşik, IUPAC kuralına göre adlandırıldığında metil gruplarının alacağı numaralar hangisidir?

- A) 1 ve 2  
 B) 2 ve 3  
 C) 3 ve 4  
 D) 4 ve 5

4.  $\text{CH}_4$  gazının  $\text{Cl}_2$  ile yer değiştirme tepkimesi sonucu apolar moleküllerden oluşan ve kuru temizleme işlemlerinde de kullanılan zehirli madde aşağıdakilerden hangisidir?

- A) Metil klorür ( $\text{CH}_3\text{Cl}$ )  
 B) Dikloro metan ( $\text{CH}_2\text{Cl}_2$ )  
 C) Kloroform ( $\text{CHCl}_3$ )  
 D) Karbon tetraklorür ( $\text{CCl}_4$ )

5. Aşağıdaki alkanlardan hangisinin izomeri vardır?

- A)  $\text{CH}_4$   
 B)  $\text{C}_2\text{H}_6$   
 C)  $\text{C}_3\text{H}_8$   
 D)  $\text{C}_4\text{H}_{10}$

6.  $\text{CH}_2=\text{CH}_2$  bileşiği ile ilgili aşağıdakilerden hangisi yanlıştır?

- A) Alkenlerin ilk üyesidir.  
 B) Doymamış hidrokarbondur.  
 C) Karbon sayısı aynı olan alkanla izomerdir.  
 D) Bromlu suyun kırmızı rengini giderir.

7. Aşağıdaki bileşiklerden hangisi cis-trans izomerliği gösterir?

- A)  $\text{CH}_3-\text{CH}_3$   
 B)  $\text{CH}_2=\text{CH}_2$   
 C)  $\text{CH}_2=\text{CH}-\text{CH}_3$   
 D)  $\text{CH}_3-\text{CH}=\text{CH}-\text{CH}_3$

8. 1 mol asetilene ( $\text{C}_2\text{H}_2$ ), 2 mol  $\text{H}_2$  molekülü platin katalizöründe katlırsa oluşacak ürünün adı hangisidir?

- A) Etan  
 B) Eten  
 C) Etil  
 D) Etil

## 2. OTURUM

9. Aşağıdakilerden hangisi polifonksiyonel bileşikler sınıfındadır?

- A)  $\text{CH}_3 - \overset{\text{CH}_3}{\underset{\text{OH}}{\text{C}}} - \text{CH}_2$   
 B)  $\text{CH}_3 - \overset{\text{OH}}{\underset{\text{OH}}{\text{C}}} - \text{CH}_2$   
 C)  $\text{CH}_3 - \overset{\text{OH}}{\underset{\text{COOH}}{\text{C}}}$   
 D)  $\text{CH}_3 - \overset{\text{O}}{\underset{\text{OH}}{\text{C}}}$

10. Aşağıdaki alkollerden hangisinin aynı koşullarda kaynama sıcaklığı diğerlerine göre daha fazladır?

- A)  $\text{CH}_2 - \overset{\text{OH}}{\underset{\text{OH}}{\text{C}}} - \text{CH}_2$   
 B)  $\text{CH}_3 - \overset{\text{OH}}{\underset{\text{OH}}{\text{C}}} - \text{CH}_2$   
 C)  $\text{CH}_3 - \overset{\text{OH}}{\underset{\text{OH}}{\text{C}}} - \text{CH}_3$   
 D)  $\text{CH}_3 - \text{CH}_2 - \overset{\text{OH}}{\underset{\text{OH}}{\text{C}}} - \text{CH}_2$

11. Lokman ruhu olarak bilinen ve eskiden anestezi madde olarak kullanılan eter aşağıdakilerden hangisidir?

- A)  $\text{CH}_3 - \text{O} - \text{CH}_3$   
 B)  $\text{CH}_3 - \text{O} - \text{C}_2\text{H}_5$   
 C)  $\text{C}_2\text{H}_5 - \text{O} - \text{C}_2\text{H}_5$   
 D)  $\text{CH}_3 - \text{O} - \text{H}$

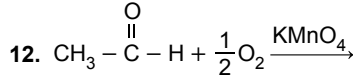

Yukarıdaki tepkimeye göre oluşan bileşik hangisidir?

- A)  $\text{CH}_3 - \text{CH}_2 - \text{OH}$   
 B)  $\text{CH}_3 - \overset{\text{O}}{\parallel} \text{C} - \text{OH}$   
 C)  $\text{CH}_3 - \text{O} - \text{CH}_3$   
 D)  $\text{CH}_3 - \text{CH}_3$

13. Karboksilik asitlerle ilgili aşağıdaki bileşiklerden hangisinin ait olduğu sınıf yanlıştır?

- A)  $\text{CH}_3 - \text{COOH}$   
 Monokarboksilik asit  
 B)  $\text{COOH}$   
 $\text{COOH}$   
 Polikarboksilik asit  
 C)  $\text{CH}_3 - \overset{\text{NH}_2}{\underset{\text{COOH}}{\text{C}}} - \text{COOH}$   
 Amino asit  
 D)  $\text{C}_3\text{H}_7 - \text{COOH}$   
 Hidroksi asit

14. Bir organik bileşik ile ilgili aşağıdaki bilgiler verilmiştir.

- Aldehitin indirgenmesiyle oluşur.
- 1 molü yandığında 3 mol  $\text{CO}_2$  gazı oluşur.

Buna göre özellikleri verilen organik bileşik aşağıdakilerden hangisidir?

- A)  $\text{CH}_3 - \text{CH}_2 - \overset{\text{O}}{\parallel} \text{C} - \text{H}$   
 B)  $\text{CH}_3 - \text{CH}_2 - \text{OH}$   
 C)  $\text{CH}_3 - \text{CH}_2 - \text{CH}_2 - \text{OH}$   
 D)  $\text{CH}_3 - \overset{\text{O}}{\parallel} \text{C} - \text{OH}$

15. Bir karboksilik asit ve alkol tepkimeye girmiş ve

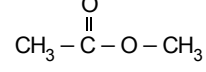

esteri ile su oluşmuştur.

Bu esterin oluşabilmesi için kullanılan karboksilik asit ve alkol çifti hangisidir?

Karboksilik asit	Alkol
A) $\text{H} - \overset{\text{O}}{\parallel} \text{C} - \text{OH}$	$\text{CH}_3 - \text{OH}$
B) $\text{CH}_3 - \overset{\text{O}}{\parallel} \text{C} - \text{OH}$	$\text{CH}_3 - \text{OH}$
C) $\text{CH}_3 - \overset{\text{O}}{\parallel} \text{C} - \text{OH}$	$\text{C}_2\text{H}_5 - \text{OH}$
D) $\text{C}_2\text{H}_5 - \overset{\text{O}}{\parallel} \text{C} - \text{OH}$	$\text{C}_2\text{H}_5 - \text{OH}$

16. Aşağıdakilerden hangisi kömür çeşidi değildir?

- A) Kerosen      B) Linyit  
 C) Turba      D) Antrasit

17. Aşağıdakilerden hangisi yenilenebilir enerji kaynaklarından değildir?

- A) Güneş      B) Rüzgâr  
 C) Fosil yakıt      D) Jeotermal

18. Aşağıdakilerden hangisi biyokütle enerjisinin faydalarından değildir?

- A) Sürdürülebilir enerjiye ve kalkınmaya destek olur.  
 B) Kırsal kesimin sosyo - ekonomik yapısının iyileşmesini sağlar.  
 C) Doğal enerji kaynaklarının ve çevrenin korunmasını sağlar.  
 D) Petrol ithalatının artmasına neden olur.

## 2. OTURUM

19. Yapı sektöründe; kapı, pencere, çatı ve zemin kaplamalarında da sık kullanılan polimer türü hangisidir?
- A) Polietilen B) Polivinil klorür  
C) Kauçuk D) Polyester

20. Aşağıdakilerden hangisi sentetik polimerdir?
- A) Naylon B) Protein  
C) Nişasta D) Selüloz

### (442) BİYOLOJİ – 2

1. Canlıların benzer ve ortak özellikleri ile akrabalık ilişkilerine göre gruplandırılması işlemi ile ilgilenen biyoloji alt bilim dalı aşağıdakilerden hangisidir?

- A) Ekoloji B) Genetik  
C) Sistematik D) Biyokimya

2. Geçmişte ve günümüzdeki düşünceler ve çalışmalar için aşağıdakilerden hangisi söylenemez?

- A) Canlı türleri hiçbir şekilde yok edilemez.  
B) Geçmişte yaşamış fosiller, geçmiş ve günümüz organizmaları arasındaki farklılığı belgeler.  
C) Kayıtlara bakıldığında geçmişte toplu yok oluşların olduğu anlaşılmıştır.  
D) Gelişen bilim sayesinde farklı sınıflandırma yöntemleri uygulanmıştır.

3. İlk yapay sınıflandırmayı yapan Aristo, bitkileri sınıflandırmasında aşağıdakilerden hangisini kullanmamıştır?

- A) Otlar B) Çalılar  
C) Dikenliler D) Ağaçlar

4. Aşağıdakilerden hangisi doğal (filogenetik) sınıflandırma yapılırken dikkate alınan özelliklerdendir?

- A) Yaşam ortamı  
B) Analog organ  
C) Kromozom sayısı  
D) DNA benzerliği

5. Aşağıdakilerden hangisi tür ismi olamaz?
- A) *Salmo abanticus*  
B) *Homo*  
C) *Turdus merula*  
D) *Limnogale mergulus*

6. Canlıların bilimsel olarak adlandırılmasında kullanılan yöntemlere göre,
- I. *Alosa finta*  
II. *Sardinella aurita*  
III. *Alosa bulgarica*  
IV. *Capra ibex*

olarak adlandırılan türlerin hangi ikisinin daha yakın akraba oldukları düşünülür?

- A) I ve II B) I ve III  
C) II ve IV D) III ve IV

7. Sınıflandırmada aşağıdaki gibi bir hiyerarşi vardır.



Türden âleme gidildikçe aşağıdakilerden hangisi gerçekleşir?

- A) Canlı çeşitliliği azalır.  
B) Canlı sayısı değişmez.  
C) Gen benzerliği artar.  
D) Protein benzerliği azalır.

8. Aşağıdaki canlı gruplarından hangisi prokaryot hücre yapısına sahiptir?

- A) Bakteriler B) Mantarlar  
C) Bitkiler D) Hayvanlar

9. Bakterilerin hücre duvarının üstünde bulunabilen, bakterinin daha dirençli olmasını sağlayan ve genellikle hastalık yapan bakterilerde bulunan yapı aşağıdakilerden hangisidir?

- A) Plazmit B) Kamçı  
C) Kapsül D) Ribozom

10. Hayvan ve bitkilerde ortaya çıkan bakteriyel enfeksiyonları tedavi etmek amacıyla üretilen ilaçlar aşağıdakilerden hangisidir?

- A) Antibiyotikler B) Aşılar  
C) Kemoterapi D) Diyaliz

11. Aşağıdakilerden hangisi arkelerde görülebilen özelliklerden değildir?
- A) Prokaryot özellik gösterme  
B) Zarlı organelle sahip olma  
C) Metan gazı üretebilme  
D) Zorlu şartlarda yaşayabilme

12. Aşağıdakilerden hangisi tüm Protista üyelerinde görülen özelliklerdendir?
- A) Fotosentez yapma  
B) Parazit yaşama  
C) Çok hücreli olma  
D) Ökaryot hücreye sahip olma

13. Aşağıdakilerden hangisi Protista üyelerinde görülen yapılardan değildir?
- A) Yalancı ayak B) Kamçı  
C) Kapsül D) Sil

14. Salça, ekmek, limon ve peynir gibi açıkta bırakılan besinlerin üzerinde küf oluşmasına neden olan canlı grubu aşağıdakilerden hangisidir?
- A) Mantarlar B) Bakteriler  
C) Arkeler D) Bitkiler

15. Mantarların kullandığı depo ve yapısal polisakkaritler aşağıdakilerden hangisinde doğrudur?
- A) Nişasta – Kitin  
B) Nişasta – Selüloz  
C) Glikojen – Nişasta  
D) Glikojen – Kitin

16. Aşağıdakilerden hangisi bitkiler için doğrudur?
- A) Sadece eşeyli üreyebilirler.  
B) Glikozun fazlasını nişasta olarak depolarlar.  
C) Tamamı besinini dışarıdan hazır alır.  
D) Kitin yapılı hücre duvarları vardır.

17. Aşağıdaki organlardan hangisi bitkilerin sürgün sisteminde bulunmaz?
- A) Yaprak B) Çiçek  
C) Kök D) Gövde

## 2. OTURUM

18. Aşağıdaki hayvan gruplarından hangisi omurgalı hayvanlardandır?

- A) Eklem bacaklılar
- B) İki yaşamlılar
- C) Derisi dikenliler
- D) Sölenlerler

19. Aşağıdakilerden hangisi sadece memeli hayvanlarda görülen özelliklerdendir?

- A) Kaslı diyaframa sahip olma
- B) Dört odacıklı kalbe sahip olma
- C) Sıcakkanlı olma
- D) Akciğer solunumu yapması

20. Aşağıdakilerden hangisi virüsler ile oluşan hastalıklardandır?

- A) Reflü
- B) Astım
- C) Böbrek taşı
- D) Grip

### (444) BİYOLOJİ – 4

1. Belirli bir alanda yaşayan aynı tür canlıların oluşturduğu topluluğa popülasyon denir.

Aşağıdakilerden hangisi popülasyon örneğidir?

- A) Van Gölü'nde yaşayan inci kefalleri
- B) Denizli'deki balıklar
- C) Mersin'deki ağaçlar
- D) Afyon'daki çam ağaçları

2. Ekolojik düzen içerisinde yer alan aşağıdaki birimlerden hangisi diğerlerine göre en geniş kapsamlıdır?

- A) Biyosfer
- B) Ekosistem
- C) Popülasyon
- D) Komünite

3. Komşu ekosistemlerin kesişme noktasına ekoton denir.

Aşağıdakilerden hangisi ekotona örnek verilebilir?

- A) Marmara Denizi
- B) Sahra Çölü
- C) Sakarya Nehri'nin Karadeniz'e kavuştuğu bölge
- D) Kuzey Kutbu Dairesi

4. Aşağıdakilerden hangisi ekosistemi etkileyen canlı faktörlerdendir?

- A) Işık
- B) Üreticiler
- C) Su
- D) Mineraller

5. Ekosistemde bulunan canlılardan hangisi inorganik maddeleri oksitleyerek enerji ve besin üretir?

- A) Fotoototrof canlılar
- B) Tüketiciler
- C) Çürükçül mantarlar
- D) Kemoototrof canlılar

6. Aşağıdaki canlılardan hangisi karnivor (etçil) canlılardandır?

- A) Geyik
- B) Fil
- C) Zebra
- D) Aslan

7. Bitki – Fare – Yılan – Şahin'den oluşan bir besin zincirinde hangi canlıda biyolojik birikim daha yüksektir?

- A) Bitki
- B) Şahin
- C) Fare
- D) Yılan

8. Besin piramidinde aşağıdan yukarıya çıkıldıkça aşağıdakilerden hangisi gerçekleşir?

- A) Biyokütle artar.
- B) Vücut büyüklüğü azalır.
- C) Enerji kaybı azalır.
- D) Birey sayısı azalır.

9. Aşağıdakilerden hangisi karbondioksit tüketimini sağlayan olaylardandır?

- A) Hayvan solunumu
- B) Fosil yakıtların yakılması
- C) Fotosentez
- D) Ayrıştırıcı faaliyetleri

10. Azot döngüsü ile ilgili aşağıdakilerden hangisi yanlıştır?

- A) Azot doğada çift yönlü hareket eder.
- B) Bitkiler, amonyağı doğrudan kullanamaz.
- C) Döngüde bakteriler de rol oynar.
- D) Bitkiler doğrudan atmosferdeki azottan faydalanırlar.

11. Aşağıdakilerden hangisi güncel çevre sorunlarının nedenlerinden değildir?

- A) Yenilenebilir enerji kaynağı kullanımı
- B) Hızla artan nüfus
- C) Yapay tarım ilaçları
- D) Plansız sanayileşme

12. Aşağıdaki canlılardan hangisi ülkemizde nesli tükenme tehlikesi altında olan canlılardandır?

- A) Sazan balığı
- B) Çam ağacı
- C) Deniz kaplumbağaları
- D) Meşe ağacı

13. Aşağıdakilerden hangisi asit yağmurlarının sonuçlarından değildir?

- A) Toprağın pH değerini değiştirir.
- B) Topraktaki kirlenmeleri yok eder.
- C) Ağır metaller canlılarda sağlık sorunlarına yol açar.
- D) Tarihî eserlerin zarar görmesine neden olur.

14. Aşağıdakilerden hangisi erozyona karşı alınacak önlemlerdendir?

- A) Baraj ve göllerin su toplama alanları ağaçlandırılmalıdır.
- B) Ormanlar tarlaya dönüştürülmelidir.
- C) Araziler eğim doğrultusunda sürülmelidir.
- D) Hasattan sonra anız örtüsü yakılmalıdır.

15. Çevreye verilen zararların azaltılması için aşağıdakilerden hangisinin yapılması uygun olmaz?

- A) Evde kâğıt havlu yerine bez havlu kullanmalıyız.
- B) Evlere ısı yalıtımı yaptırmalı, güneş ya da doğal gaz enerjisini kullanmalıyız.
- C) Su, kâğıt ve elektrik tüketimine dikkat etmeliyiz.
- D) Karton yerine plastik çatal kaşık kullanmalıyız.

16. Aşağıdakilerden hangisi çevre dostu yeşil binalarda kullanılmaması gereken bir malzemedir?

- A) Güneş paneli
- B) Kömür sobası
- C) Yağmur suyu deposu
- D) Yalıtımlı pencereler

## 2. OTURUM

17. Aşağıdakilerden hangisi biyolojik çeşitliliğin bileşenlerinden değildir?

- A) Tür çeşitliliği
- B) Genetik çeşitlilik
- C) Beslenme çeşitliliği
- D) Ekosistem çeşitliliği

18. Aşağıdakilerden hangisi ülkemizde görülen endemik canlılardan değildir?

- A) Sivas kangalı
- B) Van ters lalesi
- C) Sazan balığı
- D) Hopa engereği

19. Aşağıdakilerden hangisi yapay koruma alanlarındandır?

- A) Tabiatı koruma alanları
- B) Hayvanat bahçeleri
- C) Millî parklar
- D) Özel çevre koruma bölgeleri

20. Biyolojik çeşitliliğin korunması adına aşağıdakilerden hangisinin yapılması uygun değildir?

- A) Kullanılacak canlıların tamamı toplanmalıdır.
- B) Bitkilerin aşırı toplanması önlenmelidir.
- C) Kaçak avlanma engellenmelidir.
- D) Türlerin korunması için mekanizmalar geliştirilmelidir.

### (447) SEÇMELİ BİYOLOJİ – 3

1. Nükleik asitlerin keşfiyle aşağıdakilerden hangisi anlaşılmıştır?

- A) Hücrenin bütün yapılarında buldukları
- B) Bazik özellik gösterdikleri
- C) Genetik bilgiyi taşıdıkları
- D) Bakterilerde bulunmadıkları

2. Aşağıdakilerden hangisi DNA için yanlıştır?

- A) Nükleotid denen yapı birimlerinden oluşur.
- B) Pirimidin bazları bulundurulur.
- C) Çift zincir bulundurulur.
- D) Riboz şekeri bulundurulur.

3. Aşağıdakilerden hangisi diğerlerine göre en dar kapsamlıdır?

- A) DNA
- B) Nükleotid
- C) Azotlu baz
- D) Gen

4. DNA'nın kendini eşlemesi sırasında aşağıdaki moleküllerden hangisi yeni zincirlerin yapısında yer almaz?

- A) Timin
- B) Urasil
- C) Deoksiriboz
- D) Guanin

5. Aynı mRNA'yı okuyarak polipeptidler üreten iki ribozom şeklinde gösterilmiştir.

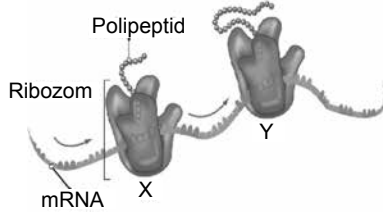

Buna göre X ve Y ribozomları için aşağıdakilerden hangisi doğrudur?

- A) Aynı polipeptidi üretirler.
- B) mRNA'yı farklı noktalardan okumaya başlarlar.
- C) X polipeptid, Y tRNA üretir.
- D) Ürettikleri ürünler farklı büyüklükte olur.

6. Protein sentezinde aminoasitleri taşıyarak ribozoma getiren nükleik asit hangisidir?

- A) Gen
- B) tRNA
- C) mRNA
- D) rRNA

7. A-T-A-G-C şifresine sahip DNA ipliği kalıp olarak kullanıldığında sentezlenen mRNA ipliği aşağıdakilerden hangisidir?

- A) T-A-T-C-G
- B) A-T-A-G-C
- C) U-A-U-C-G
- D) A-U-A-G-C

8. Aşağıdakilerden hangisi DNA'da bulunan pürin bazıdır?

- A) Timin (T)
- B) Urasil (U)
- C) Sitozin (C)
- D) Guanin (G)

9. Aşağıdakilerden hangisi DNA'dan mRNA sentezlenmesini ifade eder?

- A) Transkripsiyon
- B) Translasyon
- C) Replikasyon
- D) Poliribozom

10. Aşağıdakilerden hangisi genetik mühendisliğinin çalışma alanı değildir?

- A) İstenilen bir genin, başka bir canlıya aktarılması
- B) DNA parmak izi analizi
- C) Memeli hayvan klonlama
- D) Sütten yoğurt yapımı

11. Eksik veya yanlış çalışan genlerin meydana getirdiği hastalıkların tedavi edilmesi aşağıdakilerden hangisinin amacıdır?

- A) Klonlama
- B) Protein sentezleme
- C) Gen terapisi
- D) Aşı üretimi

12. Genetiği değiştirilmiş organizma üretmenin ahlaki yönlerini inceleyen bilim dalı hangisidir?

- A) Biyoteknoloji
- B) Biyoetik
- C) Genetik mühendisliği
- D) Biyogüvenlik

13. ATP için aşağıdakilerden hangisi yanlıştır?

- A) Hücre solunumunda üretilebilir.
- B) Enerji ihtiyacı olan reaksiyonlara enerji sağlayabilir.
- C) Hücre içerisinde kullanılır.
- D) Hücre dışında üretilir.

## 2. OTURUM

14. Bir bitkinin besin üretme sürecinde atmosferden aldığı ve üreterek atmosfere verdiği maddeler şekilde gösterilmektedir.

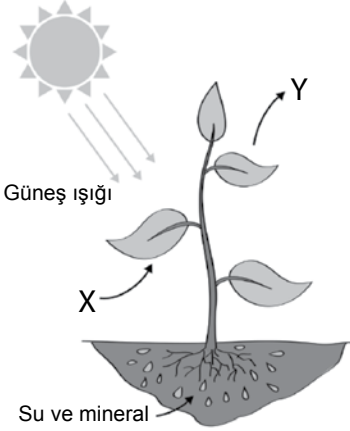

Buna göre sırasıyla X ve Y maddeleri hangisinde tam ve doğru verilmiştir?

- A) X - karbondioksit, Y - oksijen  
B) X - oksijen, Y - karbondioksit  
C) X - su, Y - azot  
D) X - su, Y - karbondioksit
15. Bir kloroplast organelinde meydana gelen fotosentez olayları şekilde gösterilmiştir.

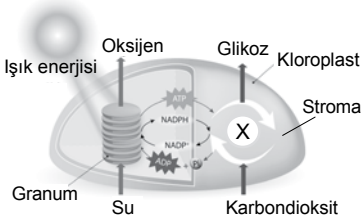

Buna göre X ile gösterilen olay hangisidir?

- A) Işığa bağımlı reaksiyonlar  
B) ATP sentezleme  
C) Işıktan bağımsız reaksiyonlar  
D) Hücresel solunum reaksiyonları

16. K faktörünün artışına bağlı olarak fotosentez hızı değişimi grafikte verilmiştir.

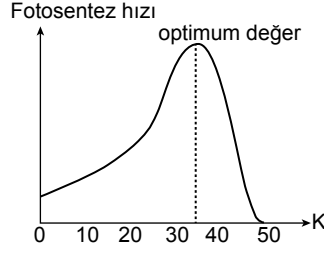

Buna göre K faktörü hangisidir?

- A) Su miktarı  
B) Işık miktarı  
C) Sıcaklık  
D) Işığın dalga boyu
17. Bazı bakterilerin ışık enerjisi kullanmadan besin sentezlediği süreç aşağıdakilerden hangisidir?
- A) Fotosentez  
B) Kemosentez  
C) Fotofosforilasyon  
D) Hücre solunumu

18. Oksijenli solunumun içerisinde aşağıdakilerden hangisi bulunmaz?

- A) Oksidatif fosforilasyon  
B) Krebs reaksiyonları  
C) Glikoliz  
D) Fermantasyon

19. Aydınlıklı ortamda bir cam fanusun içerisine hava almayacak şekilde kapatılan yeşil bitkinin bir süre sonra öldüğü gözlenmektedir.

Bu bitkinin yanına aşağıdakilerden hangisinin koyulması bitkinin daha uzun süre yaşamasını sağlar?

- A) Şapkalı mantar  
B) Başka bir yeşil bitki  
C) Bardak içerisinde saf su  
D) Bardak içerisinde kireç suyu

20. Aşağıdakilerden hangisi fotosentez ve oksijenli solunumda ortaktır?

- A) Karbondioksit tüketme  
B) ETS bulundurma  
C) Mitokondride gerçekleşme  
D) Işık enerjisi kullanma

### (451) SEÇ. ÇAĞDAŞ TÜRK VE DÜNYA TARİHİ – 1

1. "Monroe Doktrini" ile "yalnızlık politikası" takip eden devlet aşağıdakilerden hangisidir?
- A) Fransa B) ABD  
C) İngiltere D) Çin
2. Birinci Dünya Savaşı sonunda İtilaf Devletleri ile Almanya arasında imzalanan antlaşma aşağıdakilerden hangisidir?
- A) Sykes-Picot B) Brest Litovsk  
C) Versay D) Mc Mahon
3. Ekonomik bir sistem olan sosyalizmin ulaşmak istediği son aşama olan ideoloji aşağıdakilerden hangisidir?
- A) Emperyalizm B) Liberalizm  
C) Komünizm D) Hümanizm
4. Rusların Hokand Millî Hükûmeti'ni devirmesinin ardından yaptıkları katliama tepki olarak başlatılan, Türkistan'ın millî mücadelesine ne ad verilmiştir?
- A) Basmacı Hareketi  
B) Millî Azatlık  
C) Bağlantısızlar  
D) Gazavat
5. Aşağıdakilerden hangisi San Remo Konferansı'nda İngiliz mandasına bırakılan yerlerden değildir?
- A) Ürdün B) Irak  
C) Filistin D) Suriye
6. Modern Japonya'nın doğuşunu sağlayan gelişme aşağıdakilerden hangisidir?
- A) Bolşevik İhtilali  
B) Meiji Restorasyonu  
C) Paris Barış Konferansı  
D) Briand-Kellogg Paktı
7. Aşağıdakilerden hangisi Kübizm akımının kurucularındandır?
- A) Pablo Picasso  
B) Albert Einstein  
C) Alexander Fleming  
D) Charlie Chaplin

## 2. OTURUM

8. İkinci Dünya Savaşı öncesinde Asya'yı kendi liderliğinde birleştirmeyi amaçlayan devlet aşağıdakilerden hangisidir?
- A) Pakistan B) Japonya  
C) İran D) Çin
9. İkinci Dünya Savaşı'nın başlamasına sebep olan gelişme aşağıdakilerden hangisidir?
- A) Pearl Harbour Baskını  
B) Stalingrad Kuşatması  
C) Normandiya Çıkarması  
D) Almanya'nın Polonya'yı işgali
10. İkinci Dünya Savaşı sonunda dünyanın iki süper gücü haline gelen devletler hangileridir?
- A) Fransa ve İngiltere  
B) İtalya ve Almanya  
C) SSCB ve ABD  
D) Japonya ve Çin
11. Aşağıdakilerden hangisi II. Dünya Savaşı'nda Türkiye'nin izlediği dış politika stratejilerinden biri değildir?
- A) Sömürgeler elde etmek  
B) Toprak bütünlüğünü korumak  
C) Savaşın dışında kalmak  
D) Bağımsızlığını sürdürmek
12. Türkiye, II. Dünya Savaşı sonunda kurulacak olan Birleşmiş Milletler Teşkilatı'nın asil üyeleri arasında yer alabilmek için aşağıdakilerden hangisini yapmıştır?
- A) Kahire Konferansı'na katılmıştır.  
B) Millî Korunma Kanunu'nu çıkarmıştır.  
C) Almanya ve Japonya'ya resmen savaş açmıştır.  
D) İngiltere ve Fransa ile Ankara Paktı'nı imzalamıştır.
13. Aşağıdakilerden hangisi Batı Bloku'nda atılan adımlardan değildir?
- A) Truman Doktrini'nin yayımlanması  
B) Varşova Paktı'nın oluşturulması  
C) Marshall Planı'nın uygulanması  
D) NATO'nun kurulması
14. Hindistan millî hareketinin lideri aşağıdakilerden hangisidir?
- A) Eduardo Mondlane  
B) Mahatma Gandhi  
C) Nathuram Godse  
D) Nelson Mandela
15. Birinci Dünya Savaşı'ndan sonra Batılı devletlerin mandacılık sistemini oluşturma amacı aşağıdakilerden hangisidir?
- A) Geri kalmış ülkelerin eğitim seviyesini yükseltmek  
B) Dünyadaki sorunları barışçı yollarla çözmek  
C) Toplumların huzur ve güvenliğini sağlamak  
D) Sömürgeciliği devam ettirmek
16. Aşağıdaki devletlerden hangisi II. Dünya Savaşı'nın sonucunda dört işgal bölgesine ayrılmıştır?
- A) Fransa B) Rusya  
C) Almanya D) İngiltere
17. Aşağıdakilerden hangisi Türkiye'nin NATO'ya girmesinin gerekçelerinden değildir?
- A) ABD ile ilişkileri geliştirerek Türk ordusunu modernize etmek  
B) Sovyet tehdidi karşısında güvenlik sorununu çözmek  
C) Demokratik yapının yerleşmesi için ekonomik gelişmişliği sağlamak  
D) Doğu Blok'u içerisinde yer alarak siyasi yalnızlıktan kurtulmak
18. Aşağıdakilerden hangisi uzaya gitmeyi başaran ilk insandır?
- A) Yuri Gagarin  
B) Akira Kurosawa  
C) Jackson Pollock  
D) Neil Armstrong
19. Aşağıdakilerden hangisi Soğuk Savaş Dönemi'nde yaşanan ekonomik gelişmelerden değildir?
- A) IMF ve Dünya Bankasının kurulması  
B) Kapitalizmin merkezinin New York'a taşınması  
C) Almanya'da hiper enflasyonun yaşanması  
D) ABD dolarının dünyada temel para birimi haline gelmesi
20. Türkiye'de 1961 yılında üretilen ilk yerli otomobile hangi isim verilmiştir?
- A) Gümüş B) Şahin  
C) Murat D) Devrim

(455) SEÇ. DEM. VE İNSAN HAK. – 1

1. Belirli bir hukuk düzeni içerisinde, hukuk kurallarının kişilere belli yönde davranmaya izin vermesi, belli şeyleri istemeye yetkili kılmasıdır.

**Bu açıklamada sözü edilen kavram aşağıdakilerden hangisidir?**

- A) Adalet B) Özgürlük  
C) Hak D) Kişi

2. "Din, mezhep, etnik köken, asalet, servet, makam vb. gözetilmeksizin kişilerin yasalar karşısında eşit muamele görmesi" **aşağıdaki kavramlardan hangisi ile adlandırılır?**

- A) Eşitlik B) Hukuk  
C) İnsan hakları D) Devlet

3. Gerçekte yönetilenlere haklar vermektense çok, asillere ayrıcalıklar veren ve kralın kendi imzaladığı belge ile kendi yetkilerini kısıtlaması açısından **ilk** olan belge aşağıdakilerden hangisidir?

- A) Amerikan Bağımsızlık Bildirgesi  
B) Büyük Özgürlük Fermanı  
C) Virginia Haklar Bildirgesi  
D) Fransız İnsan ve Yurttaş Hakları Bildirgesi

## 2. OTURUM

4. Aşağıdakilerden hangisi bilimsel ve teknolojik gelişmelere bağlı olarak ortaya çıkan "III. Kuşak Haklar"dandır?  
A) Mülkiyet hakkı  
B) Düşünce hürriyeti  
C) Din ve vicdan hürriyeti  
D) Çevre hakkı
5. Kişileri, devlete ve topluma karşı koruyan hak ve özgürlüklere koruyucu haklar denir.  
**Buna göre aşağıdakilerden hangisi koruyucu haklardandır?**  
A) Düşünce ve inanç özgürlüğü  
B) Vatandaşlık hakkı  
C) Çalışma hakkı  
D) Dinlenme hakkı
6. Herhangi bir konuda mağdur olan, devletin ya da kişilerin demokrasi ve insan haklarına aykırı davranış ve uygulamalarına maruz kalan bireylerin mağduriyetlerini yetkili makamlara yazılı olarak bildirerek mağduriyetlerinin ortadan kaldırılmasını isteme hakkıdır.  
**Bu açıklama aşağıdaki haklardan hangisine aittir?**  
A) Eğitim  
B) Dilekçe  
C) Sağlık  
D) Kişi dokunulmazlığı
7. Yerleşik bir topluluğun hukuksal ve siyasal açıdan örgütlenmesi sonucu oluşan, tüzel kişiliğe ve egemenliğe sahip soyut varlık aşağıdakilerden hangisidir?  
A) Halk  
B) Ülke  
C) Hukuk  
D) Devlet
8. İdarenin her türlü eylem ve işlemlerine karşı yargı yolunun açık olması hukuk devleti olmanın gereklerinden hangisine karşılık gelmektedir?  
A) Kanun önünde eşitlik  
B) İdarenin yargısal denetimi  
C) İdarenin hukuka bağlılığı  
D) Devlet faaliyetlerinin birliği
9. Ülkemizde sosyal devlet anlayışı ilk defa aşağıdaki Anayasalardan hangisinde yer almıştır?  
A) 1982  
B) 1924  
C) 1961  
D) 1921
10. Aşağıdakilerden hangisi sosyal devlet anlayışının gereklerindedir?  
A) Sosyal güvenlik  
B) Demokratik rejim  
C) Kuvvetler ayrımı  
D) İdarenin mali sorumluluğu
11. Türkiye Cumhuriyeti Anayasası'na göre 18 yaşını doldurduğu hâlde aşağıdakilerden hangisi oy kullanamaz?  
A) Üniversite öğrencileri  
B) Silah altındaki er ve erbaşlar  
C) Fabrikalarda çalışan işçiler  
D) Yurt dışında yaşayan Türk vatandaşları
12. Bir toplumda yerleşik bulunan ve yanlış olarak nitelendirilen töreler, gelenek ve görenekler, yanlış dinî inanışlar, değer yargıları ve alışkanlıklar demokrasi ve insan haklarının gerçekleştirilmesinin önündeki en büyük engellerdendir.  
**Bu açıklamada insan haklarının gerçekleştirilmesinde karşılaşılan aşağıdaki sorunlardan hangisi üzerinde durulmuştur?**  
A) Devletin ekonomik olanaklarının yetersizliği  
B) Eğitimsizlik  
C) Geleneklerden kaynaklanan engeller  
D) Yöneticilerin kendi güçlerini artırmak istemesi
13. Aşağıdakilerden hangisi demokratik yaşam tarzını benimsemiş bireylerde görülen davranışlardandır?  
A) Farklı düşüncelere sahip kişilere karşı hoşgörülü olma  
B) Aile içinde çocukların fikrini önemsememe  
C) Başkalarının hakları çiğnendiğinde pasif kalma  
D) Farklı inançlara karşı ön yargılı olma
14. Aşağıdakilerden hangisi Birleşmiş Milletler bünyesinde yer alan komitelerden değildir?  
A) İşkenceye Karşı Komite  
B) Kıdemli Memurlar Komitesi  
C) Apartheid'a Karşı Grup  
D) Kadınlara Karşı Ayrımcılığın Kaldırılması Komitesi
15. Avrupa Güvenlik ve İş Birliği Teşkilatının bünyesinde olan ve ülkeler arasında doğabilecek çatışmaların önlenmesi için faaliyet gösteren organ aşağıdakilerden hangisidir?  
A) Hür Seçimler Bürosu  
B) Danışma Komitesi  
C) Çatışma Önleme Merkezi  
D) Kıdemli Memurlar Komitesi
16. 18 Nisan 1951'de Avrupa'da kalıcı barış ve istikrarın sağlanması, İkinci Dünya Savaşı'nın verdiği acıların tekrarlanmaması için Almanya ve Fransa'nın öncülüğünde altı Avrupa ülkesi tarafından imzalanan Avrupa Kömür ve Çelik Topluluğu ile temeli atılan kuruluş aşağıdakilerden hangisidir?  
A) Avrupa Konseyi  
B) Avrupa İnsan Hakları Mahkemesi  
C) Birleşmiş Milletler  
D) Avrupa Birliği
17. Aşağıdakilerden hangisi insan haklarının korunması konusunda karşılaşılan sorunlardandır?  
A) Hızlı toplumsal değişme  
B) Uluslararası barış  
C) Bilim ve teknolojinin kontrollü kullanımı  
D) Bölgeler arası kalkınmışlık farkının olmaması
18. Bir ülkede belli bir dönemde geçerli olan kuralların zorla ve köklü bir değişikliğe tabi tutularak yerine yenilerinin getirilmesi aşağıdaki kavramlardan hangisine karşılık gelmektedir?  
A) Gelenekçilik  
B) Reform  
C) İnkılap  
D) Çağdaşlaşma



## 2. OTURUM

19. "Halkın iradesini üstün tutmak, halkın egemenliğine dayalı bir yönetim oluşturmak" ifadesi Atatürk inkılabının aşağıdaki ilkelerinden hangisine karşılık gelmektedir?

- A) Laiklik
- B) Halkçılık
- C) Milliyetçilik
- D) İnkılapçılık

20. Devletçilik ilkesiyle aşağıdakilerden hangisi hedeflenmiştir?

- A) Egemenlik hakkının tek bir kişiye bağlı olmasının engellenmesi
- B) Toplumdaki herhangi bir gruba ayrıcalık tanınmasının önlenmesi
- C) Herkesin inancını özgürce yaşayabilmesinin sağlanması
- D) Devlet ve millet iş birliğine dayalı ekonomik kalkınmanın gerçekleştirilmesi

### (466) TEMEL DİNİ BİLGİLER – 2

1. "Bir şeyi bilmek, iyi ve tam anlamak, derinlemesine kavramak" anlamlarına gelen kavram aşağıdakilerden hangisidir?

- A) Kelam
- B) Fıkıh
- C) Akaid
- D) Hadis

2. Fıkıh ilminin;

- Münakehat
- Feraiz
- Ukubat

bölgülerinde aşağıdaki konulardan hangisi yer almaz?

- A) İbadetler
- B) Miras ve vasiyet
- C) Suçlar ve cezaları
- D) Evlenme ve boşanma

3. "Kur'an-ı Kerim" ve "Hz. Peygamber'in sünneti" fıkıh ilminin aşağıdaki yönlerinden hangisi ile ilgilidir?

- A) Tanımı
- B) Kaynağı
- C) Metodu
- D) Gelişimi

4. Aşağıdakilerden hangisi fıkıh ilminin faydaları arasında yer almaz?

- A) Toplum hayatında adaletin gerçekleştirilmesine imkân tanınması
- B) Allah'a karşı vazifelerin yerine getirilmesinde kolaylık sağlanması
- C) İnanç esasları ile ilgili şüphe ve itirazlara akli delillerle cevap vermesi
- D) İnsana kendi yararına ve zararına olan şeyleri bildirmesi

5. İslam dinindeki emir ve yasaklar sadece fertlerin iyiliği için değil bütün bir toplum ve insanlık içindir. Dolayısıyla kişilerin bireysel sorumluluklarından başka toplumsal sorumlulukları da bulunur. Bu hak ve sorumluluklar, kişisel menfaatler yerine toplumsal adalet prensibine göre verilmiştir.

Bu metin İslam hukukunun aşağıdaki ilkelerinden hangisi ile ilgilidir?

- A) Suçun şahsiliği
- B) Helallerde genişlik
- C) Tekliflerde kolaylık
- D) Kamu yararının gözetilmesi

6. Yalan üzerinde birleşmesi aklın imkânsız olan bir sayıdaki topluluğun yine kendileri gibi bir topluluktan nakilde bulunmasına - - - - denir.

Bu tanımda boş bırakılan yere aşağıdaki kavramlardan hangisi getirilmelidir?

- A) isar
- B) kıyas
- C) tevâtür
- D) adalet

7. "...Peygamber size ne verdiyse onu alın, neyi de size yasak ettiyse ondan vazgeçin. Allah'a karşı gelmekten sakının..."

(Haşr suresi, 7. ayet)

Bu ayet ile aşağıdakilerden hangisi vurgulanmaktadır?

- A) İctihat
- B) Sünnet
- C) İstihzan
- D) Kıyas

8. Hz. Peygamber'in vefatından sonra aynı dönemde yaşayan müçtehitlerin dinî bir konunun hükmü hakkında görüş birliği içinde olmalarıdır.

Tanımı yapılan kavram aşağıdakilerden hangisidir?

- A) İstişare
- B) İrfan
- C) İcma
- D) İhlas

9. Aşağıdakilerden hangisi "İslam" kavramının anlamlarından biri değildir?

- A) Teslim olmak
- B) Boyun eğmek
- C) Kurtuluşa ermek
- D) Dua etmek

10. "Edeb, hilm, erdem" kavramları aşağıdakilerden hangisi ile ilgilidir?

- A) İbadet
- B) Ahlak
- C) İrade
- D) Hukuk

11. İslam ahlakının konusu aşağıdakilerden hangisidir?

- A) İnsanın düşünce ve davranışları
- B) İbadetlerin yapılış şekilleri
- C) Dinin doğuşu ve gelişimi
- D) Âlimlerin bilimsel çalışmaları

12. İslam kültüründe öğretimin karşılığı olarak aşağıdaki kavramlardan hangisi kullanılmaktadır?

- A) Takva
- B) Tevazu
- C) Ta'zim
- D) Tâlim

13. İslam ahlakında vazife ve sorumlulukların ilk kaynağı aşağıdakilerden hangisidir?

- A) Sünnet
- B) Örf ve âdetler
- C) Kur'an-ı Kerim
- D) Toplumsal kurallar

14. Tevhit inancına sahip olmak öncelikle aşağıdakilerden hangisine iman etmeyi gerektirir?

- A) Allah'ın birliğine
- B) Ahiretin varlığına
- C) Peygamberlere
- D) Kutsal kitaplara

15. "Ben cinleri ve insanları ancak bana kulluk etsinler diye yarattım." (Zâriyât suresi, 56. ayet)

Bu ayet aşağıdaki kavramlardan hangisi ile ilgilidir?

- A) İffet
- B) İnfak
- C) Hikmet
- D) Ubudiyet

16. Allah'ın "en çok seven, en çok sevilen" ve "sevginin kaynağı" gibi anlamlarına gelen ismi aşağıdakilerden hangisidir?

- A) Rab
- B) Şâfi
- C) Vedûd
- D) Musavvir

## 2. OTURUM

17. "... Muhakkak ki Allah katında en değerliniz, O'na karşı gelmekten en çok sakınanınızdır..."  
(Hucurât suresi, 13. ayet)

**Bu ayette aşağıdakilerden hangisi vurgulanmaktadır?**

- A) Hilm                      B) Reça  
C) Tövbe                    D) Takva

18. "Allah'ın yücelik ve azametini kabul ederek O'nun karşısında saygılı ve edepli olmak" anlamına gelen kavram aşağıdakilerden hangisidir?

- A) Ta'zim                    B) Marifet  
C) Tevekkül                D) Tefekkür

19. Bir Müslümanın insanlar arası ilişkilerinde gözetmesi gereken en önemli prensiptir. Müslüman bir kişi diğer insanların canlarının, mallarının ve namuslarının dokunulmaz olduğu bilinciyle yaşayıp bu prensibi ihlal edecek bir davranışta bulunmamalıdır.

**Bu metin aşağıdakilerden hangisi ile ilgilidir?**

- A) Gıybet                    B) Terbiye  
C) Kul hakkı                D) Riya

20. Aşağıdakilerden hangisi bir Müslümanın Kur'an-ı Kerim'e karşı görevleri arasında yer almaz?

- A) Süslü kıvrımlar içinde ve yüksek bir yerde bulundurmak  
B) Anlamaya çalışarak düzgün bir şekilde okumak  
C) Allah'ın sözü ve son ilahi kitap olduğuna inanmak  
D) Hayatın her alanında uygulamaya çalışmak

### (467) SEÇMELİ MATEMATİK - 3

1. Aşağıdakilerden hangisi bir üstel fonksiyondur?

- A)  $f(x) = (x - 3)^2$   
B)  $g(x) = 1^{x+2}$   
C)  $h(x) = 2^x$   
D)  $k(x) = (-5)^x + 3$

2.  $\frac{2^2 \cdot \left(-\frac{1}{2}\right)^3}{2^{-2} \cdot (-2^{-3})^2}$  işleminin sonucu

aşağıdakilerden hangisidir?

- A)  $2^7$     B)  $-2^7$     C)  $2^{-7}$     D)  $-2^{-7}$

3.  $4^x \cdot 16^{x+3} = \frac{1}{64}$  olduğuna göre x kaçtır?

- A) -3    B) -2    C) -1    D) 0

4.  $\log_2 8 = a$  olduğuna göre  $f(x) = \log_a x$  fonksiyonunun grafiği aşağıdakilerden hangisi olabilir?

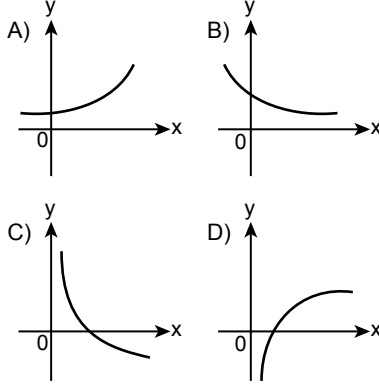

5.  $\log_2 4 + \log_3 81 - \log_5 1 + \log_6 6$  işleminin sonucu kaçtır?

- A) 8    B) 7    C) 6    D) 5

6.  $\log_7(2x + 6) \cdot \log_4 7 = 2$  olduğuna göre x kaçtır?

- A) 1    B) 3    C) 5    D) 7

7.  $\left(\frac{2}{3}\right)^{x+1} \geq \left(\frac{4}{9}\right)^{-x+2}$  eşitsizliğinin çözüm kümesi aşağıdakilerden hangisidir?

- A)  $(-\infty, 1]$                 B)  $(-\infty, 0]$   
C)  $(-\infty, -1]$               D)  $(-\infty, -2]$

8. Bir  $(a_n)$  dizisinde  $\forall n \in \mathbb{Z}^+$  için  $a_{n+3} = a_{n+5} + n - 7$  ve  $a_5 = 4$  olduğuna göre  $a_9$  kaçtır?

- A) 3    B) 6    C) 9    D) 12

9. Bir aritmetik dizinin ilk üç terimi sırasıyla  $x + 7$ ,  $2x + 5$  ve  $4x - 3$ 'tür.

**Buna göre bu dizinin ikinci terimi aşağıdakilerden hangisidir?**

- A) 13    B) 15    C) 17    D) 19

10. Bir  $(a_n)$  geometrik dizisinde  $a_1 = 2$  ve  $a_5 = 16$  olduğuna göre  $a_{13}$  aşağıdakilerden hangisidir?

- A)  $2^{10}$     B)  $2^{11}$     C)  $2^{12}$     D)  $2^{13}$

11.  $0 < x < \frac{\pi}{4}$  ve  $\cos 2x = \frac{12}{13}$  olduğuna göre  $\tan x$  değeri kaçtır?

- A)  $\frac{1}{5}$     B)  $\frac{5}{12}$     C)  $\frac{2}{3}$     D)  $\frac{3}{4}$

## 2. OTURUM

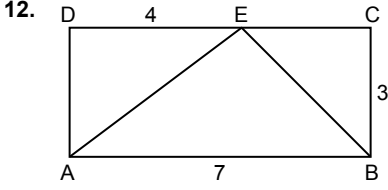

Şekildeki ABCD dikdörtgeninde  $|BC| = 3$  cm,  $|DE| = 4$  cm ve  $|AB| = 7$  cm'dir.

Buna göre  $\cos(\widehat{AEB})$  kaçtır?

- A)  $-\frac{7\sqrt{2}}{10}$       B)  $-\frac{\sqrt{2}}{10}$   
C)  $\frac{\sqrt{2}}{10}$       D)  $\frac{7\sqrt{2}}{10}$

13.  $3\sin 75^\circ + \cos 15^\circ$  ifadesinin değeri kaçtır?

- A)  $\sqrt{6} - \sqrt{2}$       B)  $\sqrt{3} - \sqrt{2}$   
C)  $\sqrt{3} + \sqrt{2}$       D)  $\sqrt{6} + \sqrt{2}$

14.  $\sin\left(\frac{\pi}{2} - 2x\right) + \sin\left(\frac{\pi}{2} + x\right) = -1$

denkleminin  $[0, \pi)$  aralığındaki köklerinden biri aşağıdakilerden hangisidir?

- A)  $\frac{\pi}{6}$       B)  $\frac{\pi}{3}$       C)  $\frac{2\pi}{3}$       D)  $\frac{5\pi}{6}$

15.  $\sqrt{3} \cdot \cos x + \sin x = 0$  denkleminin çözüm kümesi aşağıdakilerden hangisidir?

- A)  $\mathcal{C} = \left\{x \mid x = \frac{5\pi}{6} + k\pi, k \in \mathbb{Z}\right\}$   
B)  $\mathcal{C} = \left\{x \mid x = \frac{2\pi}{3} + k\pi, k \in \mathbb{Z}\right\}$   
C)  $\mathcal{C} = \left\{x \mid x = \frac{\pi}{3} + k\pi, k \in \mathbb{Z}\right\}$   
D)  $\mathcal{C} = \left\{x \mid x = \frac{7\pi}{6} + k\pi, k \in \mathbb{Z}\right\}$

16.  $2\cos 2x + 1 = 0$  denkleminin  $[0, \pi)$  aralığında kaç kökü vardır?

- A) 1      B) 2      C) 3      D) 4

17.  $\cot\left(3x - \frac{\pi}{6}\right) = \cot x$  denkleminin çözüm kümesi aşağıdakilerden hangisidir?

- A)  $\mathcal{C} = \left\{x \mid x = \frac{\pi}{12} + k\pi, k \in \mathbb{Z}\right\}$   
B)  $\mathcal{C} = \left\{x \mid x = \frac{\pi}{6} + k\pi, k \in \mathbb{Z}\right\}$   
C)  $\mathcal{C} = \left\{x \mid x = \frac{\pi}{12} + k\frac{\pi}{2}, k \in \mathbb{Z}\right\}$   
D)  $\mathcal{C} = \left\{x \mid x = \frac{\pi}{6} + k\frac{\pi}{2}, k \in \mathbb{Z}\right\}$

18. Analitik düzlemde  $A(2, -1)$  noktası x eksenini boyunca pozitif yönde 5 birim ötelenen sonra y eksenini boyunca negatif yönde 4 birim ötelenecek  $A'$  noktası elde ediliyor.

Buna göre  $A'$  noktasının koordinatları aşağıdakilerden hangisidir?

- A)  $(-3, 3)$       B)  $(6, -6)$   
C)  $(6, 4)$       D)  $(7, -5)$

19.  $A(-4, 1)$  noktasının  $B(1, -2)$  noktasına göre simetrisi C noktasıdır.

Buna göre C noktasının koordinatları aşağıdakilerden hangisidir?

- A)  $(6, -5)$       B)  $(6, -1)$   
C)  $(-3, -5)$       D)  $(-3, -1)$

20.

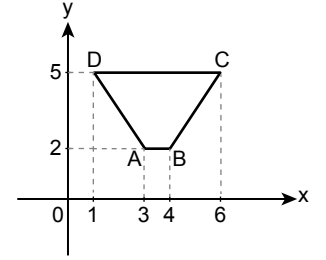

Şekildeki ABCD dörtgeni orijin etrafında pozitif yönde  $270^\circ$  döndürüldüğünde oluşan  $A'B'C'D'$  dörtgeni aşağıdakilerden hangisidir?

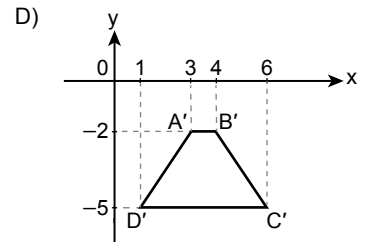
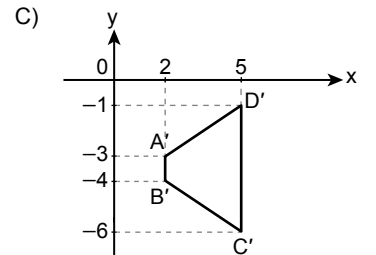
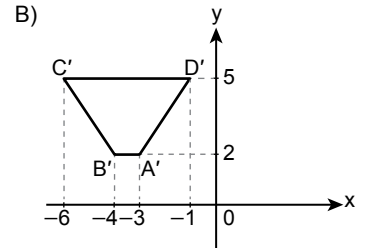
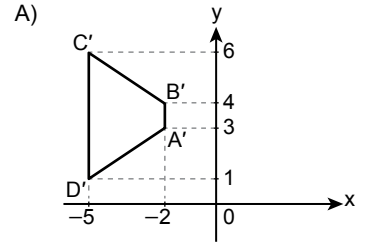

## 2. OTURUM

### (476) SEÇMELİ İŞLETME – 1

1. Tüketici, mal veya hizmet satın alarak aşağıdakilerden hangisini elde eder?

- A) Prim B) Fayda  
C) İşletme D) Promosyon

2. Mal veya hizmet üretmek ve pazarlamak için üretim faktörlerini bir araya getirip kâr elde etmek için risk üstlenen - - - - dir.

**Bu cümlede boş bırakılan yere aşağıdakilerden hangisi getirilmelidir?**

- A) kalite B) tüketim  
C) sermaye D) girişimci

3. İşletme sahibi tacir kişinin aşağıdaki işlemlerinden hangisi yasal değildir?

- A) İflas etmesi  
B) Ticari defter tutması  
C) Haksız rekabet yapması  
D) Ticari unvan kullanması

4. Başarılı bir yönetici - - - - olmalıdır.

**Bu cümlede boş bırakılan yere aşağıdakilerden hangisi getirilmelidir?**

- A) saygısız B) sahtekar  
C) dürüst D) kindar

5. "Mevcut ve potansiyel kaynakları tanımak" şeklinde tanımlanan verimlilik ilkesi aşağıdakilerden hangisidir?

- A) Farkında olmak  
B) Toplumsallık  
C) Doğruluk  
D) İyilik

6. Aşağıdakilerden hangisi Millî Prodüktivite Merkezi'nin doğrudan görevlerindedir?

- A) Kâr elde etmek  
B) Verimlilikle ilgili teknik yardım sağlamak  
C) Sanayi sektörüne istihdam sağlamak  
D) Nitelikli mal ve hizmet üretmek

7. Emek, - - - - ve - - - - güç olmak üzere ikiye ayrılır.

**Bu cümlede boş bırakılan yerlere sırasıyla aşağıdakilerden hangisi getirilmelidir?**

- A) üretimsel - tüketimsel  
B) dayanıklı - dayanıksız  
C) sermaye - doğal  
D) fiziki - zihinsel

8. Sermayenin üretimden aldığı pay aşağıdakilerden hangisidir?

- A) Ücret B) Rant  
C) Kâr D) Faiz

9. Aşağıdakilerden hangisi işletmenin genel amaçlarındandır?

- A) Personeline yeterli ücret vermek  
B) Uzun vadeli büyümeyi hedeflemek  
C) İşletmenin varlığını devam ettirmek  
D) Tüketicilere nitelikli mal ve hizmet sunmak

10. İşletme bilimi, insan ihtiyaçlarını karşılayan mal ve hizmetleri üreten işletmeleri incelerken - - - - bilimi ise insanların ihtiyaçları ile bu ihtiyaçları karşılayan mal ve hizmetler arasındaki ilişkileri inceler.

**Bu cümlede boş bırakılan yere aşağıdakilerden hangisi getirilmelidir?**

- A) istatistik B) ekonomi  
C) psikoloji D) sosyoloji

11. Hizmet sektöründeki işletmeler, insanların istek ve ihtiyaçlarını karşılamak amacıyla hizmet üreten ve pazarlayan ekonomik birimlerdir. Tarım ve sanayi sektöründe elle tutulur somut ürünler üretilirken hizmet sektöründe fayda yaratılır ve üretim ile tüketim eş zamanlıdır.

**Bu paragrafa göre hizmet sektörü işletmeleri ile ilgili aşağıdakilerden hangisi söylenemez?**

- A) Üretilen ürünler stoklanmaktadır.  
B) İnsanların istek ve ihtiyaçları giderilmektedir.  
C) Bu sektördeki işletmeler fayda yaratır.  
D) Üretim ile tüketim eşzamanlıdır.

12. Bankalar, aracı kurumlar vb. işletmeler hizmet sektörleri sınıflamasının hangi alt başlıkta toplanır?

- A) Eğitim hizmetleri  
B) Emlak hizmetleri  
C) Finans hizmetleri  
D) Turizm hizmetleri

13. Tarım işletmelerinin en önemli ögesi aşağıdakilerden hangisidir?

- A) Fabrika B) Toprak  
C) İnsan D) Sermaye

14. Aşağıdakilerden hangisi kamu işletmelerinin kuruluş amaçlarından biri değildir?

- A) Özel sektörün kısıtlanması  
B) Ülkede istihdamın artırılması  
C) Tekellerin devlet eliyle işletilmesi  
D) Piyasa başarısızlıklarının önüne geçilmesi

15. Aşağıdaki kısaltmalardan hangisi yurdumuzda ulaştırma alanında faaliyet gösteren kamu kuruluşuna aittir?

- A) TCDD B) TİGEM  
C) TMO D) TPAO

16. Aşağıdakilerden hangisi işletmelerin tek kişi tarafından işletilmesinin sakıncalarındandır?

- A) Elde edilen kârın tek elde toplanması  
B) İşletme örgütünün esnek yapıya sahip olması  
C) İşletmenin kuruluş prosedürlerinin az olması  
D) İşletme sahibinin tüm mal varlığı ile risk alması

17. Kolektif şirket ile ilgili aşağıdakilerden hangisi yanlıştır?

- A) Ticari unvan kullanmak zorundadır.  
B) Tüzel kişiler kolektif şirket kurabilir.  
C) Her ortağın bir oy hakkı vardır.  
D) Ticaret siciline tescil ile tüzel kişilik kazanır.

## 2. OTURUM

18. Termik santrallerin kömür yataklarına, şeker fabrikasının şeker pancarı yetiştirilen alanlara yakın yere kurulmasında işletmeler kuruluş yeri seçiminde hangi faktörü dikkate almıştır?

- A) İş gücü imkânını  
B) Pazara yakınlığı  
C) İklim koşullarını  
D) Ham maddeye yakınlığı

19. Sigortalıları çalıştıran gerçek veya tüzel kişiler ile tüzel kişiliği olmayan kurum ve kuruluşlar aşağıdakilerden hangisidir?

- A) İşveren  
B) Sigortalı  
C) İş yeri  
D) Ücretli

20. Aşağıdakilerden hangisi işverenin Sosyal Güvenlik Kurumuna (SGK) karşı yükümlülüklerinden biri değildir?

- A) İş yeri bildirgesinin verilmesi  
B) Sigortalı işe giriş bildirgesinin teslimi  
C) Genel evrak defter kayıtlarının bildirimi  
D) Aylık prim ve hizmet belgesinin verilmesi

### (481) SEÇ. SANAT TARİHİ – 1

1. Taş, tunç, bakır, kil, alçı gibi malzemelerden yontularak veya kalıba dökülüp biçimlendirilerek yapılan dört boyutlu eserlere ne ad verilir?

- A) Resim  
B) Heykel  
C) Operet  
D) Çini

2. Aşağıdakilerden hangisi fonetik sanatlardandır?

- A) Müzik  
B) Bale  
C) Tiyatro  
D) Dans

3. İnsanın fiziki yapısını sistemli ve karşılaştırmalı olarak inceleyip insan ırkını sınıflandıran bilim dalı aşağıdakilerden hangisidir?

- A) Filoloji  
B) Paleografya  
C) Antropoloji  
D) Etnografya

4. • İnsanın üretici yaşama geçtiği dönemdir.  
• Bitki ve hayvan türleri evcilleştirilmiştir.  
• Yerleşik yaşam başlamış, ilk köyler ve kentler kurulmuştur.

Verilen bilgiler aşağıdaki çağlardan hangisine aittir?

- A) Paleolitik Çağ  
B) Mezolitik Çağ  
C) Neolitik Çağ  
D) Kalkolitik Çağ

5. Aşağıdakilerden hangisi ilk köy ve kent oluşumunun görüldüğü yerleşim yeridir?

- A) Konya - Çatalhöyük  
B) Çanakkale - Truva  
C) Samsun - Tekkeköy  
D) Burdur - Hacılar

6. Kral Midas'a ait olan, Gordion'daki Büyük Tümülüs aşağıdaki uygarlıklardan hangisine aittir?

- A) Urartu  
B) Lidya  
C) Hitit  
D) Frig

7. Urartu saraylarında "apadana" adı verilen - - - - bulunmaktaydı.

Bu cümlede boş bırakılan yere aşağıdakilerden hangisi getirilmelidir?

- A) aslanlı kapılar  
B) çok sütunlu salonlar  
C) erzak depoları  
D) kral heykelleri

8. Sümer tapınaklarına verilen isim aşağıdakilerden hangisidir?

- A) Ziggurat  
B) Orthostat  
C) Potern  
D) Mastaba

9. Mısırlıların eczacılık alanında gelişme sağlamalarının sebebi aşağıdakilerden hangisidir?

- A) Piramit adı verilen büyük anıt mezarlar inşa etmeleri  
B) Nil Nehri'nin taşkınlarından korunmak amacıyla hesaplamalar yapmaları  
C) Ölülerin bedenlerinin sağlam kalması amacıyla mumyalama yapmaları  
D) Hiyeroglif adı verilen resim yazısını icat edip kullanmaları

10. Eski Yunan'da şehirlerin merkezinde yer alan pazar yeri olarak da bilinen geniş alanlara ne ad verilir?

- A) Stadium  
B) Agora  
C) Odeon  
D) Gymnasium

11. Bizans uygarlığına ait aşağıdaki yapılardan hangisi sivil mimari örneğidir?

- A) Bozdoğan Su Kemerini  
B) Efes Meryem Ana Kilisesi  
C) Ayasofya Camii  
D) İstanbul şehir surları

12. Aşağıdakilerden hangisi "dikilitaş" anlamına gelir?

- A) İkona  
B) Obelisk  
C) Fresk  
D) Sarnıç

13. Aşağıdakilerden hangisi Dor nizamına göre yapılan tapınaklardandır?

- A) Efes Artemis Tapınağı  
B) Atina Zeus Tapınağı  
C) Assos Athena Tapınağı  
D) Didim Apollon Tapınağı

14. Floransalı Medici ailesi, sanata ve sanatçıya önem vermeleriyle aşağıdakilerden hangisinin öncüsü olmuşlardır?

- A) Fransız İhtilali  
B) Sanayi Devrimi  
C) Reform  
D) Rönesans

15. Renkli camlarla yapılan süslemeye ne ad verilir?

- A) Portal  
B) Katedral  
C) Vitray  
D) Şapel

16. Gotik sanatın öncüsü olan ülke aşağıdakilerden hangisidir?

- A) Fransa  
B) İngiltere  
C) Almanya  
D) İtalya

17. Aşağıdakilerden hangisi Brunelleski'ye ait eserlerden biri değildir?

- A) Pazzi Kilisesi  
B) Öksüzler Yurdu  
C) Kapitol Meydanı  
D) Pitti Sarayı

## 2. OTURUM

18. **Sistine Şapeli'nin duvar ve tavan freskleri aşağıdakilerden hangisi tarafından yapılmıştır?**

- A) Donatello
- B) Michelangelo
- C) Leonardo Da Vinci
- D) Albrecht Dürer

19. **Fütürizm sanat akımının öncüsü aşağıdakilerden hangisidir?**

- A) Van Gogh
- B) Henri Matisse
- C) Salvador Dali
- D) Umberto Boccioni

20. **Duyguların ve iç dünyanın ön plana çıktığı 20. yy. sanat akımı aşağıdakilerden hangisidir?**

- A) Kübizm
- B) Fovizm
- C) Romantizm
- D) Ekspresyonizm

### (482) SEÇ. SANAT TARİHİ – 2

1. **Orta Asya mezar yapısına ne ad verilmektedir?**

- A) Grifon
- B) Fresk
- C) Kurgan
- D) Aplike

2. **Türk heykel sanatının en önemli örneklerine - - - - yapılan kazı ve araştırmalarda rastlanmıştır. Balbalların yanı sıra, Türk kahramanı Kültigin ve eşine ait heykel parçaları bulunmuştur.**

**Bu metindeki boşluğa aşağıdakilerden hangisi getirilmelidir?**

- A) Orhun Vadisi'nde
- B) Batı Anadolu'da
- C) Mezopotamya'da
- D) Orta Doğu'da

3. **Kök Türklerde ev ve saray gibi mimari eserlerin olmamasının sebebi aşağıdakilerden hangisidir?**

- A) Yazıyı kullanmaları
- B) Göçebe yaşamaları
- C) Madenleri işlemeleri
- D) Bağımsızlığa önem vermeleri

4. • Türk adının geçtiği ilk Türkçe metinlerdir.  
• Türk kültür ve tarihiyle ilgili ilk yazılı belgelerdir.

**Bu bilgiler aşağıdakilerden hangisiyle ilgilidir?**

- A) Sekiz Yükmeç
- B) Oğuz Kağan Destanı
- C) Orhun Anıtları
- D) Hünernâme

5. **Toprak boyalar kitreli suyun yüzeyine serpilir; at kılından fırça ile desen yapılır, kâğıt desenlenmiş suyun yüzeyine kapatılır, bir süre tutulduktan sonra kaldırılarak kurutulur.**

**Bu cümlede aşağıdaki sanatlardan hangisiyle ilgili bilgi verilmiştir?**

- A) Minyatür
- B) Cilt
- C) Tezhip
- D) Ebru

6. **Aşağıdakilerden hangisi dinî mimari içerisinde yer alır?**

- A) Saray
- B) Kümbet
- C) Ribat
- D) Kervansaray

7. **Hz. Ömer Camii isimli eserin diğer adı aşağıdakilerden hangisidir?**

- A) Mescid-i Nebevi
- B) Kordoba Camii
- C) Kubbet-üs Sahra
- D) İsfahan Mescid-i Cuma

8. **İslam sanatında cami avlularında yer alan ve abdest almaya yarayan, üstü konik çatı ya da kubbeye örtülü, çokgen veya daire planlı su yapısına ne ad verilir?**

- A) Şadırvan
- B) Mukarnas
- C) Eyvan
- D) Bedesten

9. **Tolunoğlu Camii aşağıdaki şehirlerin hangisinde yer alır?**

- A) Bağdat
- B) Tunus
- C) Kahire
- D) Şam

10. **Türkiye Selçuklu Dönemi'nde yapılan aşağıdaki camilerden hangisi "transept planlı" camilere örnektir?**

- A) Konya Alaeddin Camii
- B) Divriği Ulu Camii
- C) Malatya Ulu Camii
- D) Diyarbakır Ulu Camii

11. **Bursa Ulu Camii hangi Osmanlı padişahı tarafından yaptırılmıştır?**

- A) Yıldırım Bayezit
- B) Sultan II. Murat
- C) Fatih Sultan Mehmet
- D) Orhan Bey

12. **Mimar Sinan'ın "çiraklık dönemi eserim" olarak nitelendirdiği cami aşağıdakilerden hangisidir?**

- A) Edirne Selimiye
- B) İstanbul Şehzade
- C) İstanbul Süleymaniye
- D) Edirne Beyazıt

13. **İslam mimarisinin ilk türbesi olarak kabul edilen Kubbet-üs Süleybiye hangi devlete aittir?**

- A) Abbasiler
- B) Emeviler
- C) Fatimiler
- D) Memlûkler

14. **Aşağıdakilerden hangisi Anadolu'da kurulan medreselerden değildir?**

- A) Karatay
- B) Yağlıbasan
- C) Cacabey
- D) Nizamiye

15. **Aşağıdakilerden hangisi Osmanlı Dönemi'nde inşa edilen saraylardır?**

- A) Uheydir
- B) Tirmiz
- C) Yıldız
- D) Leşger-i Bazar

16. **Endülüs Emevileri Dönemi'nde, Elhamra Sarayı'nda sultanın davalarına baktığı ve halkını kabul ettiği bölüme ne ad verilmiştir?**

- A) Divan
- B) Meşver
- C) Harem
- D) Birun

## 2. OTURUM

17. İslam Devletleri'nde Dar'üş-şifalar hangi alanda hizmet vermiştir?

- A) Sağlık B) Ticaret  
C) Güvenlik D) Adalet

18. Osmanlı Devleti'nde mali kayıtlarda kullanılan yazı türü aşağıdakilerden hangisidir?

- A) Divanî B) Siyakat  
C) Rik'a D) Nesih

19. Kaplumbağa Terbiyecisi adlı eser hangi ressam tarafından yapılmıştır?

- A) Şeker Ahmet Paşa  
B) Hüseyin Zekai Paşa  
C) Süleyman Seyyid Bey  
D) Osman Hamdi Bey

20. Viyana seyahati sırasında gördüğü heykellerden etkilenerek kendi heykelini yaptıran Osmanlı padişahı aşağıdakilerden hangisidir?

- A) Sultan Abdülmecid  
B) III. Ahmet  
C) Sultan Abdülaziz  
D) II. Abdülhamit

### (501) İNGİLİZCE – 7

1 - 18. sorularda boş bırakılan yere uygun gelen kelime ya da ifadeyi işaretleyiniz.

1. **Arthur** : Do you like all kinds of music?  
**Ashley** : Not really. I don't like reggae because I think it ----.
- A) is relaxing  
B) is meaningless  
C) makes me feel better  
D) heals the soul
2. **Martin** : In my opinion, jazz is the most relaxing form of music.  
**Miranda** : ----. I listen to jazz music when I feel stressed. It calms me down.
- A) I totally disagree with you  
B) I'm not so sure about that  
C) That's not always true  
D) That's exactly how I feel

3. **Mathew** is the most ---- man I have ever met. He never tells lies.

- A) honest B) rude  
C) shy D) mean

4. **A true friend** always ----.

- A) judges and criticises  
B) doubts everything you say  
C) celebrates your success  
D) tries to change and control you

5. **Mark** is a / an ---- person. I cannot stop laughing when I'm with him.

- A) protective B) humorous  
C) inspirational D) generous

6. **Every country** should take ---- to stop illegal child labour.

- A) skills B) factories  
C) rights D) precautions

7. **This law** has prevented racial ---- and inequality.

- A) discrimination  
B) potential  
C) kindness  
D) freedom

8. **Many local and global** ---- work to help disadvantaged people.

- A) violations B) regulations  
C) conditions D) organizations

9. **Free education and health services** are fundamental ----.

- A) entities B) rights  
C) conditions D) organisations

10. **I'm very grateful** ----.

- A) because she broke my heart  
B) because my aunt passed away  
C) for all the help you have given  
D) for the trouble he caused

11.

Negative Expressions	Positive Expressions
bullying	kindness
discrimination	- ? - -

- A) equality B) slavery  
C) torture D) guilt

12. **Lisa** : What can we do for the street animals?

**Linda** : ---- we start a campaign to raise awareness of the people?

- A) What about B) How about  
C) Shall D) Will

13.

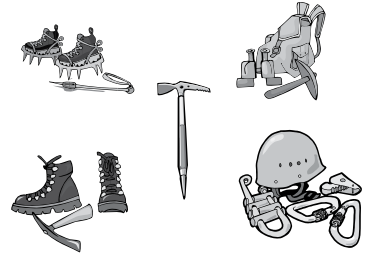

In this picture, you can see the ---- that you need for climbing.

- A) training B) definition  
C) equipment D) communication

14. **A / an ----** is the person who gains unauthorized access to a social media account, a device, or an information database.

- A) victim B) hacker  
C) stalker D) user

15. **You should have a strong ----** in your account to protect yourself from the cybercrimes.

- A) password B) appliance  
C) website D) data

16. **There is a ---- reality application** named 'Mountaineering'. It's a climbing game in which you feel that you really climb.

- A) main B) virtual  
C) immersive D) common

## 2. OTURUM

17. In fifteen years' time, there ---- probably be robots to do all the housework.

- A) is                      B) was  
C) will                    D) is going to

18. Many people feel ---- when they see a big spider.

- A) afraid                B) envious  
C) contented            D) exhausted

19. Aşağıdaki kişilerden hangisi metal müziğe karşı olumsuz düşüncelerini belirtmiştir?

- A) I get relaxed when I listen to it.  
B) I enjoy the different types of instruments.  
C) The lyrics are annoying.  
D) It helps people cope with stress.

20.



Görseledeki kişiyi fiziksel olarak en iyi tarif eden cümle aşağıdakilerden hangisidir?

- A) He's got long, wavy hair and he is round faced.  
B) He's got a moustache and glasses.  
C) He's got a beard and short curly hair.  
D) He's got straight hair, a beard and a moustache.

### (501) ALMANCA – 7

1 - 11. sorularda boş bırakılan yere uygun gelen kelime ya da ifadeyi işaretleyiniz.

1. Manfred möchte ---- über die türkische Kultur und ihre Essgewohnheiten lernen.

- A) alles                B) niemand  
C) jemand            D) jeder

2. ---- Sie bitte die Speisekarte bringen?

- A) Dürften            B) Könnten  
C) Hätten             D) Sollten

3. Ali hat ein Fahrrad, aber er ---- gern ein Auto.

- A) würde              B) sollte  
C) hätte                D) könnte

4. ---- bitte rein, Ayşe!

- A) Komm              B) Kommen  
C) Kommte            D) Kommst

5. Hat dir das Fischgericht ----?

- A) getrunken        B) gegessen  
C) gewesen          D) geschmeckt

6. Melek fährt mit dem Fahrrad ---- Bahnhof.

- A) an                    B) zum  
C) über                D) auf

7. Ich denke, ---- die Geschichte spannend ist.

- A) weil                 B) dass  
C) wenn                D) denn

8. Zeynep hat ein großes Bücherregal in ihrem Zimmer, ---- sie viel liest.

- A) denn                B) dass  
C) als                    D) weil

9. A: Wohin will Frau Demir zum Einkaufen gehen?

B: Sie will in ---- Supermarkt gehen.

- A) den                 B) das  
C) dem                D) die

10. ---- ist der Unfallort?

- A) Wer                 B) Wann  
C) Wo                 D) Warum

11. A: Wie lange dauert die Fahrt bis nach Hause?

B: ----.

- A) 15 Lira  
B) Es ist 8:00 Uhr  
C) 12 Minuten  
D) Es ist 18 Grad

12.



Was macht er?

- A) Er fotografiert.  
B) Er spielt Geige.  
C) Er kocht.  
D) Er malt.

13. Wie ist die Pluralform von "das Auto"?

- A) die Autos            B) der Autos  
C) die Auto             D) das Auto

14. Welches ist kein Fahrzeug?

- A) das Auto            B) der Zug  
C) der Bus              D) der Bahnhof

15. Welches ist keine Mahlzeit?

- A) Mittagessen  
B) Frühstück  
C) Abendessen  
D) Gerichte

16. Celal hat Hunger. Wohin soll er gehen?

- A) Zur Polizei.  
B) Ins Kino.  
C) Ins Restaurant.  
D) Zum Bahnhof.

17.



Was bedeutet dieses Verkehrsschild?

- A) Hier muss man halten.  
B) Hier darf man nicht parken.  
C) Hier darf man nicht mehr als 60 km fahren.  
D) Hier kann man essen.



## 2. OTURUM

18. Aşağıdakilerden hangisi sıfat değildir?
- A) gefährlich B) stressig  
C) Interesse D) fröhlich
19. "Kaza" sözcüğünün Almanca karşılığı aşağıdakilerden hangisidir?
- A) Autowerkstatt B) Tankstelle  
C) Autobahn D) Unfall
20. Was kann man nicht essen?
- A) Getränke B) Kartoffeln  
C) Reis D) Fleisch

### (501) FRANSIZCA – 7

1 - 19. sorularda boş bırakılan yere uygun gelen sözcük ya da ifadeyi işaretleyiniz.

1. Jean a très chaud, donc il va - - - - .
- A) au cinéma  
B) à la gare  
C) à la mer  
D) à la poste
2. La semaine dernière, on - - - - en Turquie.
- A) irons  
B) sommes retournées  
C) retournaient  
D) est retournés
3. Paris est - - - - .
- A) une maison de bois  
B) un village de campagne  
C) une ville touristique  
D) un centre de ski
4. Il faut enlever les chaussures avant d' - - - - dans une maison turque.
- A) entrait B) entrez  
C) entrée D) entrer
5. Ma mère me demande toujours - - - - je me suis brossé les dents.
- A) si B) ce que  
C) quoi D) que

6. Dilek a acheté des chaussures à hauts talons. Elle va - - - - mettre pour la soirée de Sabine.
- A) la B) les C) le D) leur
7. J' - - - - mon diplôme d'ingénieur, si je travaillais assez.
- A) aurais B) aurai  
C) avait D) ai
8. La directrice est sortie très tard ce soir, - - - - .
- A) à treize heures  
B) à midi  
C) à quatorze heures  
D) à vingt heures
9. Sarah : Vous prenez un sandwich au fromage ?
- Meltem : Non, merci, je n'ai pas - - - - .
- A) sommeil B) faim  
C) froid D) soif
10. Ma cousine m'invite - - - - passer un week-end à Karagöl.
- A) en B) à C) de D) par
11. - - - - tu as faim, va au restaurant !
- A) Parce que B) Puisque  
C) A cause de D) Pourquoi
12. Alice entre dans le magasin pour acheter des chaussures noires et elle préfère - - - - qui sont dans la vitrine.
- A) celles B) ceux  
C) celui D) celle
13. Si tout le monde respectait la nature, notre planète ne (n') - - - - pas en danger.
- A) était B) serait  
C) sera D) est

14. Patrick est un bon élève, mais Marie est - - - - de la classe, car elle travaille - - - - que ses camarades.
- A) bonne / plus de  
B) meilleur / autant  
C) le mieux / moins  
D) la meilleure / plus
15. La cause principale de l'érosion est - - - - .
- A) la protection  
B) la pollution  
C) la déforestation  
D) l'effet de serre
16. Kemal a mal aux dents. Alors, il doit se lever - - - - sept heures - - - - aller - - - - le dentiste.
- A) à / pour / chez  
B) à / d' / à  
C) en / pour / au  
D) de / à / chez
17. Mon fils est toujours devant - - - - pour - - - - avec ses amis et - - - - sur Internet.
- A) l'ordinateur / chatter / surfer  
B) la télé / voir / écrire  
C) l'écran / parler / regarder  
D) la tablette / écouter / danser
18. Les étudiants veulent lire le roman policier - - - - leur professeur parle depuis longtemps.
- A) que B) qui C) dont D) où
19. Mehmet ne fait pas d'achats depuis une semaine, alors il n'y a - - - - à manger chez lui.
- A) personne  
B) jamais  
C) quelque chose  
D) rien
20. (I) est / (II) environnemental / (III) la sécheresse / (IV) un problème
- Numaralanmış sözcüklerin kurallı ve anlamlı bir cümle oluşturan sırası aşağıdakilerden hangisidir?
- A) IV – I – III – II B) III – I – IV – II  
C) III – II – I – IV D) IV – II – III – I

## 2. OTURUM

### (512) FIKİH – 2

1. **Namaz kelimesi Kur'an-ı Kerim'de aşağıdakilerden hangisi ile ifade edilmektedir?**

- A) Sala                      B) Salât  
C) Selam                    D) Savm

2. **Aşağıdakilerden hangisi kamet ile ilgili bir bilgi değildir?**

- A) Namaz vaktinin girdiğini ilan etmek demektir.  
B) Sözlükte ayağa kalkmak, durmak gibi anlamlara gelir.  
C) Namazın kılınmaya başlandığını bildirir.  
D) Her namazın farzından hemen önce okumak sünnettir.

3. **Aşağıdaki ifadelerden hangisi ezan lafızlarından biri değildir?**

- A) es-Salâtu hayrun mine'n-nevm  
B) Kad kameti's-salah  
C) Hayye ale's-salah  
D) Hayye ale'l-felâh

4. **Aşağıdaki ayetlerden hangisinde namazın hükmü vurgulanmaktadır?**

- A) "Gerçekten namazlarında huşu içinde olan müminler kurtuluşa ermiştir."  
(Mü'minûn suresi, 1-2. ayetler)  
B) "De ki: Şüphesiz benim namazım, ibadetim, hayatım ve ölümüm, âlemlerin Rabbi Allah içindir."  
(En'âm suresi, 162. ayet)  
C) "... Şüphesiz namaz, müminlere belirli vakitlere bağlı olarak farz kılınmıştır."  
(Nisâ suresi, 103. ayet)  
D) "Kendisini kötülüklerden arındıran, Rabb'inin adını anıp namaz kılan mutluluğa ermiştir."  
(Al'â suresi, 14-15. ayetler)

5. • Kâbe'nin bulunduğu yöne doğru dönmek  
• Namazda örtülmesi gereken yerleri örtmek  
• Hangi namazı kılacağını bilmek ve Allah için yapmayı kalben dilemek

**Bu açıklamalarda namazın aşağıdaki şartlarından hangisine yer verilmemiştir?**

- A) Niyet  
B) Setr-i avret  
C) İstikbal-i kible  
D) Hadesten taharet

6. Kıyamdan sonra elleri dizlere koyarak eğilmek ve "sübhane rabbiyel azim" diyecek kadar hareketsiz durmaktır.

**Bu açıklama namazın aşağıdaki rükünlerinden hangisine aittir?**

- A) İftitah tekberi      B) Kıraat  
C) Rükû                      D) Secde

7. **Aşağıdakilerden hangisi cemaatle kılınması zorunlu olan namazlardan biridir?**

- A) Cuma namazı  
B) Beş vakit namaz  
C) Cenaze namazı  
D) Teravih namazı

8. "Dinen zengin sayılan Müslümanın sahip olduğu malın bir bölümünü Allah rızası için belirli kişilere karşılıksız olarak vermesi" anlamına gelen kavram aşağıdakilerden hangisidir?

- A) Fitre                      B) Fidyе  
C) Zekât                    D) Hibe

9. **Aşağıdakilerden hangisi zekât ve sadaka ile ilgili kavramlardan biri değildir?**

- A) Öşür  
B) Nisap  
C) Havl-i havelan  
D) Ru'yeti hilal

10. **Aşağıdakilerden hangisi zekâtı verilmesi gereken mallardan biridir?**

- A) Oturulan ev  
B) Toprak mahsulleri  
C) Binilen araba  
D) Ev eşyaları

11. "Ey iman edenler! Allah'a ve ahiret gününe inanmadığı hâlde malını gösteriş için harcayan kimse gibi başa kakmak ve gönül kırmak suretiyle yaptığınız hayırlarınızı boşa çıkarmayın..."

(Bakara suresi, 264. ayet)

**Bu ayette aşağıdakilerden hangisi vurgulanmaktadır?**

- A) Her hayırlı iş sadaka hükmündedir.  
B) Sadaka vererek iyilikte bulunulmalıdır.  
C) Sadakalar ihtiyaç sahiplerine verilmelidir.  
D) Sadaka, ihtiyaç sahibini incitmeden ve gizlice verilmelidir.

12. **Gücü yeten Müslümanların, sağlıklı olmalarının bir şükürü olarak, kendileri ve bakmakla yükümlü oldukları her kişi için ramazan ayının sonuna kadar ihtiyaç sahiplerine vermeye yükümlü oldukları sadaka çeşidi aşağıdakilerden hangisidir?**

- A) Sadaka-i fitr  
B) Sadaka-i cariyе  
C) Karz-ı hasen  
D) Fidyе

13. "...Şafağın aydınlığı gecenin karanlığından ayırt edilinceye kadar yiyin, için. Sonra da akşama kadar orucu tam tutun..."

(Bakara suresi, 187. ayet)

**Bu ayetten oruç ile ilgili kavramlardan hangisine ulaşamaz?**

- A) Sahur                      B) Mukabele  
C) İmsak                      D) İftar

14. **Aşağıdakilerden hangisi orucu bozan durumlardan biri değildir?**

- A) Göze ilaç damlatmak  
B) Kasten ağız dolusu kusmak  
C) Sigara dumanını bilerek içine çekmek  
D) İftar vaktinin geldiğini zannederek bir şey yiyip içmek

## 2. OTURUM

15. Aşağıdakilerden hangisi oruç tutmanın mekruh olduğu günlerden biridir?

- A) Pazartesi-perşembe günleri
- B) Zilhicce ayının ilk günleri
- C) Şevval ayında altı gün
- D) Cuma günü

16. Aşağıdakilerden hangisi haccın farzlarından biri değildir?

- A) İhrama girmek
- B) Tavaf etmek
- C) Mina'da şeytan taşlamak
- D) Arafat'ta vakfe yapmak

17. Aşağıdaki bilgilerden hangisi umre ibadeti ile ilgilidir?

- A) Sünnet bir ibadettir.
- B) Yılda bir kez yapılır.
- C) Yılın belirli günlerinde yapılır.
- D) Ziyaret tavafının yapılması şarttır.

18. Kurban Bayramı günlerinde kesilen kurbanı ne ad verilir?

- A) Adak
- B) Ceza
- C) Akika
- D) Udhiye

19. Fıkıh ilminde sosyal hayat konusunu inceleyen bölüm aşağıdakilerden hangisidir?

- A) İbadat
- B) Muamelat
- C) Ukubat
- D) Feraiz

20. "Bir malı, parayı borç veya ödünç vermek onu sadaka olarak vermekten daha hayırlıdır."

**Bu hadiste altı çizili bölüm aşağıdakilerden hangisi ile ifade edilmektedir?**

- A) Alış veriş akti
- B) Helal kazanç
- C) Karz-ı hasen
- D) Karz-ı ribevî

### (531) SEÇMELİ PEYGAMBERİMİZİN HAY. – 1

1. Aşağıdaki ayetlerin hangisi Hz. Peygamber'in hayatını öğrenmenin önemi ile ilgili değildir?

- A) "Andolsun ki, Resulullah, sizin için, Allah'a ve ahiret gününe kavuşmayı umanlar ve Allah'ı çok zikredenler için güzel bir örnektir."  
(Ahzâb suresi, 21. ayet)
- B) "(Resulüm!) De ki: Eğer Allah'ı seviyorsanız bana uyunuz ki Allah da sizi sevsin ve günahlarınızı bağışlasın..."  
(Âl-i İmrân suresi, 31. ayet)
- C) "...Peygamber size ne veriyse onu alın, neyi de size yasak ettiyse ondan vazgeçin. Allah'a karşı gelmekten sakının..."  
(Haşr suresi, 7. ayet)
- D) "De ki: Ben size, 'Allah'ın hazineleri benim yanımdadır' demiyorum. Ben gaybı da bilmem. Size 'Ben bir meleğim' de demiyorum. Ben sadece, bana gönderilen vahye uyuyorum..."  
(En'âm suresi, 50. ayet)

2. "Allah'ın birliğine inanma, O'ndan başka ilah tanımama" **anlamlarına gelen kavram aşağıdakilerden hangisidir?**

- A) Tebyin
- B) Tefsir
- C) Teşrîf
- D) Tebliğ

3. Hz. Peygamber'in hayatını konu alan ilim dalı aşağıdakilerden hangisidir?

- A) Siyer
- B) Tefsir
- C) Akaid
- D) Tarih

4. Aşağıdakilerden hangisi Hicaz bölgesinde yer alan şehirlerden değildir?

- A) Mekke
- B) Taif
- C) Kudüs
- D) Medine

5. İslamiyet öncesi Arap Yarımadası'nda tevhit inancına sahip olanlara ne denir?

- A) Mecusiler
- B) Hanifler
- C) Sabiiler
- D) Putperestler

6. Siyer ilminin ikinci kaynağı aşağıdakilerden hangisidir?

- A) Kur'an-ı Kerim
- B) Meğazi kitapları
- C) Hadis kitapları
- D) Tarih kitapları

7. Bir tartışma sırasında sahabelerden Ebu Zer el-Gıfari, Bilal-i Habeşî'ye "kara kadının oğlu" demişti. Hz. Peygamber ise "Onu annesinin renginden dolayı mı ayıplıyorsun? Demek ki sen, hâlâ cahiliye ahlakının etkisinde kalmış bir kimsesin." diyerek kendisini uyardı.

**Bu olayda Hz. Peygamber aşağıdaki konulardan hangisi hakkında uyarıda bulunmuştur?**

- A) Asabiyet
- B) Kölelik
- C) Putperestlik
- D) Tefecilik

8. İslam öncesi Arap Yarımadası'ndaki şehirlerde yerleşik hayat yaşayanları ifade etmek için kullanılan kavram aşağıdakilerden hangisidir?

- A) Bedevî
- B) Mevâlî
- C) Ümmî
- D) Hadarî

## 2. OTURUM

9. Arap Yarımadası'nda şiir ve hitabetin etkisi çok büyüktü. Sözün etkili, ahenkli ve ölçülü söylenmesi yarımada sakinlerinin en büyük ilgi alanı idi. Bu yüzden şair ve hatiplere çok değer verilir, millî kahraman sayılırlardı. Ukaz, Mecenne gibi panayirlarda şiir yarışmaları yapılır, beğenilen şiirler Kâbe'nin duvarına asılırdı. Bu şiirlere - - - - denilmektedir.

**Bu metinde boş bırakılan yere aşağıdakilerden hangisi getirilmelidir?**

- A) muallakât      B) murabba  
C) muamma      D) muahat

10. "De ki: 'Yemin olsun, eğer insanlar ve cinler şu Kur'an'ın bir benzerini getirmek üzere bir araya toplansalar, birbirlerine de destek olsalar, onun bir benzerini yine de ortaya getiremezler.'" (İsrâ suresi, 88. ayet)

**Bu ayetten Kur'an-ı Kerim ile ilgili aşağıdakilerden hangisine ulaşılmaz?**

- A) Tüm varlıkları aciz bırakan bir mükemmelliğe sahip olduğuna  
B) Allah'ın kelamının eşsiz olduğuna  
C) Tüm varlıklara meydan okuduğuna  
D) İlahi kitapların sonuncusu olduğuna

11. I. Yeryüzünde Allah'a ibadet için yapılan ilk mabettir.  
II. İçerisinde Hz. Peygamber'in kabri bulunmaktadır.  
III. Kur'an-ı Kerim'de "el-Beytü'l-haram" olarak ifade edilmektedir.  
IV. Medine'de inşa edilmiştir.

**Numaralanmış bilgilerden hangisi Mescid-i Nebevi ile ilgilidir?**

- A) I ve II      B) I ve III  
C) II ve IV      D) III ve IV

12. **Aşağıdakilerden hangisi Hz. Peygamber'in soyu ile ilgili doğru bir bilgi değildir?**

- A) Hz. İsmail'in neslindedir.  
B) Temiz ve saygın bir soya sahiptir.  
C) Kureyş kabilesinin Haşimoğulları koluna mensuptur.  
D) Amcası Ebu Lehep daha sonra Müslüman olmuştur.

13. **Hz. Peygamber'e Ahmet isminin verilme sebebi aşağıdakilerden hangisidir?**

- A) İncil'de bu isimde bir peygamberin geleceğinin müjdelenmesi  
B) Hz. Peygamber doğmadan önce annesinin onu rüyasında görmesi  
C) Şam yolculuğunda Rahip Bahira tarafından kendisine önerilmesi  
D) Araplar tarafından çok bilinmeyen özgün bir isim olması

14. **Hz. Muhammed'in (sav.) peygamber olmadan önce vefat eden yakını aşağıdakilerden hangisidir?**

- A) Amcası Ebu Talip  
B) Sütanesi Halime  
C) Kızı Fatıma  
D) Dedesi Abdulmuttalip

15. **Aşağıdakilerden hangisi haram aylardan biridir?**

- A) Recep      B) Şaban  
C) Ramazan      D) Şevval

16. **Aşağıdakilerden hangisi Hıfû'l-fudûl'e katılan topluluğun yaptığı antlaşma maddelerinden biri değildir?**

- A) Mekke'de zulme ve zalime müsamaha gösterilmeyeceği  
B) Mekke'nin içinde ve dışında haksızlığa uğramış kimsenin bırakılmayacağı  
C) Antlaşmanın yapıldığı yıl Müslümanların Kâbe'yi ziyaret edemeyeceği  
D) Hakkını alıncaya kadar haksızlığa uğrayanla birlikte hareket edileceği

17. "Allah beni peygamberlikle şerefendirinceye kadar hiçbir kötülüğe teşebbüs etmedim."

**Bu hadiste Hz. Peygamber'in aşağıdaki özelliklerinden hangisi vurgulanmaktadır?**

- A) Dinin emir ve yasaklarını tebliğ ettiği  
B) Her türlü günahattan, şirkten uzak olduğu  
C) İbadetlerini düzenli olarak yerine getirdiği  
D) Akıllı ve zeki davranışlarda bulunduğu

18. Yaratılan tüm varlıklar ve olaylar üzerine kafa yorup düşünmek, Allah ile kâinat arasındaki ilişkiyi kavramak için gayret sarf etmek ve bunlardan ibret almaya çalışmaktır.

**Tanımı yapılan kavram aşağıdakilerden hangisidir?**

- A) Tefekkür      B) Tevekkül  
C) İçtihat      D) İtikat

19. **Aşağıdakilerden hangisi Hz. Peygamber'in isimlerinden biri değildir?**

- A) Mahmut      B) Mustafa  
C) Musa      D) Muhammed

20. **Hz. Peygamber'in Hz. Hatice ile olan evliliğinden kaç çocuğu dünyaya gelmiştir?**

- A) 2      B) 3      C) 5      D) 6

**(541) TÜRK DİLİ VE ED. – 1**

1. İnsanların iletişim kurmak, kendilerini ifade etmek amacıyla bir araya getirdikleri cümleler topluluğuna - - - - denir.

**Bu cümlede boş bırakılan yere aşağıdakilerden hangisi getirilmelidir?**

- A) hareket      B) metin  
C) ses      D) boya

2. **Aşağıdakilerden hangisi plastik (görsel) sanatlardan değildir?**

- A) Heykel      B) Mimari  
C) Edebiyat      D) Resim

3. **Aşağıdakilerden hangisi anlatmaya bağlı metin türlerinden biridir?**

- A) Masal      B) Günlük  
C) Deneme      D) Şiir

## 2. OTURUM

4. Aşağıdaki gürültülü sokağa bakan pencerenin karşısındaki duvarın dibinde duran ince şiltenin üzerine oturduk. Dilim dilim odaya akan güneş ışığı yerdeki kilime vuruyor, keskin hatlı bir üçgen oluşturuyordu. İki iskemle katlanmış, bir duvara yaslanmış, karşı köşeye de küçük bakır bir semaver yerleştirilmişti. Kalkıp semaverden iki bardağa çay doldurdum.

**Bu parçada kullanılan anlatım biçimleri aşağıdakilerin hangisinde birlikte verilmiştir?**

- A) Betimleme - Tartışma  
B) Açıklama - Öyküleme  
C) Öyküleme - Betimleme  
D) Açıklama - Tartışma

5. Aşağıdakilerden hangisi öğretici metin türleri ile ilgili kavramlardan değildir?

- A) Bilgi verme B) Kesinlik  
C) Nesnellik D) Kurmaca

6. Dursun Fakih'in demesine bakılırsa Sultanönü'nde birkaç yüğrük atla Bursa yörelerinde birkaç sürü koyunu varmış. Bütün tereke, Osman Bey'den geriye kalanlar bunlardı. Başka bir şeyi, hiçbir şeyi bulunmadı. İki de oğul; biri Orhan Bey, biri Alâeddin Bey. Onlar şimdi içerde; iki ikiye, kardaş kardaşa konuşuyorlar.

**Bu parçada aşağıdaki bilgi dallarının hangisinden yararlanılmıştır?**

- A) Psikoloji B) Tarih  
C) Felsefe D) Sosyoloji

7. İstanbul'da doğup büyüyen Fatih'in "Ona dedim ki benimle gemiye geliyor musun?" sözünü Rize'de yaşayan arkadaşı "Dedum oğa çi benumlan cemiyeye celmeyi misun?" şeklinde telaffuz ediyor.

**Bu cümle aşağıdakilerden hangisine örnektir?**

- A) Ağız B) Şive  
C) Lehçe D) Jargon

8. Gerçek veya gerçekleşebilecek bir olayı anlatan düzyazı şeklindeki metinlerdir. Kısa oluşu, yalın bir olay örgüsüne sahip olması ve az sayıda karaktere yer vermesiyle diğer metin türlerinden ayrılır.

**Bu parçada sözü edilen aşağıdakilerden hangisidir?**

- A) Masal B) Şiir  
C) Fabl D) Hikâye

9. Aşağıdaki parçaların hangisinde kahraman bakış açısı kullanılmıştır?

- A) Lapa lapa yağın kar tanelerinin neşeli seslerini geride bırakarak yükselmeye başladılar. Rüzgâr giderek hızlanıyor, sanki daha da güçleniyordu. Olanca güçleriyle doruğa ulaşmaya çalışıyorlardı.  
B) Sessizce, ince bir hışırtıyla kayarak uzaklaştı oradan. Serin ve güvenli bir köşe bulmalıydı kendine. Bulduğu köşede bir müddet soluklandı. Olan biteni, sonra Zehra'yı düşündü.  
C) Daha birkaç saat evvel bende bir fotoğrafı bulunmadığı için yüzünü hatırlayamadığımı zannetmiştim. Hâlbuki bu anda onu hayattayken gördüğümden çok daha canlı, teferruatlı olarak görüyordum.  
D) Tepeden inmeye başladı. Birden ayağı kaydı. Bayırdan aşağı yuvarlandı. Tepeden tırnağa çamura bulanmıştı. Etrafı şaşkın bakışlarla gözden geçirdi. Kimsecikler yoktu.

10. Yusuf, Bilecik'ten aldığı müşterisini Yeniköy'e bıraktı, tekrar yola koyuldu. Kıraç, sapsarı toprak... Tozlu üzüm bağları... Nihayet tepeler... Sarı, boz renkler kayboldu. İşte çam ağaçları!.. Şurada burada koyun sürüleri... Söğüt, şu tepelerin ardında.

**Bu parçada hikâyenin yapı unsurlarından hangisine yer verilmemiştir?**

- A) Zaman B) Kişi  
C) Mekân D) Olay

11. • Giriş, gelişme ve sonuç bölümleri belirgindir.  
• Hayatın içinden bir an, kesit üzerinde durulur.  
• Okuyucuda merak ve heyecan uyandırılır.

**Bu cümleler "olay hikâyesi" ile ilgili doğru-yanlış olarak değerlendirildiğinde sıralama aşağıdakilerden hangisi olur?**

- A) D-D-Y B) Y-D-Y  
C) D-Y-D D) Y-Y-D

12. Üç parmak noksan ölç ölçersen kile Tatlı söz konuşma bir kimse ile Dört kuruşa sekiz kuruş et hile Hile-kârlık hoş sanattır usanma

**Bu dizeler konusuna göre aşağıdaki şiir türlerinden hangisine aittir?**

- A) Lirik B) Satirik  
C) Pastoral D) Epik

13. İltifat etmeğe gelsen yanıma Müdde'iler sitem eder canıma Bed-duâ alırsın girme kanıma Hakk'ı bir bilirsın ağılatma beni

**Bu dizeler için aşağıdakilerden hangisi söylenemez?**

- A) Düz ayak örgüsü kullanılmıştır.  
B) Tam uyağa yer verilmiştir.  
C) Nazım birimi dörtlüktür.  
D) 8'li hece ölçüsüyle yazılmıştır.

14. Körfezdeki dalgın suya bir bak, göreceksin:

Geçmiş gecelerden biri durmakta derinde;  
Mehtâb... iri güller... ve senin en güzel aksin...  
Velhâsil o rüya duruyor yerli yerinde!

**Altı çizili dizede kullanılan söz sanatı aşağıdakilerden hangisidir?**

- A) Teşhis B) İntak  
C) Teşbih D) Mecazımürsel

## 2. OTURUM

### (612) DİNLER TARİHİ – 2

15. I. Hayal ürünüdür.  
II. Ahlaka dayalı, yararlı, eğitici.  
III. Olağanüstü olaylar ve kahramanlar içerir.  
IV. Nazımla söylenir.  
**Numaralanmış cümlelerden hangisi masal ile ilgili söylenemez?**  
A) I B) II C) III D) IV
16. **Aşağıdakilerden hangisi asıl masal türlerinden değildir?**  
A) Gerçekçi B) Sarmal  
C) Güldürücü D) Zincirleme
17. **Aşağıdakilerden hangisi fablın bölümlerinden biridir?**  
A) Asıl masal B) Döşeme  
C) Ögüt D) Dilek
18. **Aşağıdaki cümlelerin hangisinde topluluk ismi yoktur?**  
A) Takım, bu maçta sahaya bir kişi eksik çıktığı için taraftar endişeliydi.  
B) Sık ormanlar uzaktan kıymetli birer zümrüt taşıyı andırır.  
C) İki düzine öğrenciyi alıp bilim merkezine doğru yola koyuldum.  
D) Yaşadığı bir göz odayı rutubetlenmesin diye sık sık havalandırır.
19. sevmek kimi zaman rezilce korkuludur  
I  
insan bir akşam üstü ansızın yorulur  
II  
tutsak ustura ağzında yaşamaktan kimi zaman ellerini kırar tutkusunu birkaç hayat çıkarır yaşamasından  
III  
hangi kapıyı çalsa kimi zaman  
IV  
arkasında yalnızlığın hınzır uğultusu  
**Bu dizelerdeki altı çizili sıfatlardan hangisinin türü diğerlerinden farklıdır?**  
A) I B) II C) III D) IV
20. **Aşağıdakilerin hangisinde edat cümleye "sebeb" anlamı katmıştır?**  
A) Ders çalışmak üzere kütüphaneye gitti.  
B) Kirayı ödemediği için ev sahibi evden çıkarmış.  
C) Ankara'dan İstanbul'a uçakla gidecek.  
D) Kimin böyle cennet gibi güzel vatanı var?

### 1. **Hinduların kendi dinleri için kullandığı kavram aşağıdakilerden hangisidir?**

- A) Ju Chia  
B) Guru-Mat  
C) Budda Sasana  
D) Sanatana Dharma

### 2. • Hinduizm Hint yarımadasının tamamına hâkim olmuştur. • Kutsal metinler vahiy ve gelenek şeklinde ikiye ayrılmıştır. • Çok sayıda mabet inşa edilmiştir. **Hakkında bilgi verilen dönem aşağıdakilerden hangisidir?**

- A) Orta Çağ B) Modern  
C) Klasik D) Vedalar

### 3. **Dünyada bozulan ahlaki ve kozmik düzeni yeniden sağlamak için Vişnu'nun farklı bedenlerle dünyaya inmesine ne ad verilir?**

- A) Avatar B) Samsara  
C) Nirvana D) Kast

### 4. "Şruti ve Smriti" adı verilen kutsal metinler aşağıdaki dinlerden hangisine aittir?

- A) Yahudilik B) Hinduizm  
C) Hristiyanlık D) Sihizm

### 5. **Hindularda zaman döngüseldir. Bir başlangıcı ve sonu yoktur. Varlık âlemindeki her şey doğum-ölüm-tekerrar doğum şeklinde bir döngüye tabidir.**

### **Aşağıdaki kavramlardan hangisi bu metin ile ilgili değildir?**

- A) Meditasyon B) Samsara  
C) Tenasüh D) Karma

### 6. • Tapınaklara girmeleri yasaktır. • Toplumda kast dışında tutulurlar. • Fiziksel ve ruhsal bakımdan kirli kabul edilirler. **Hakkında bilgi verilen Hinduizm'e ait toplumsal sınıf aşağıdakilerden hangisidir?**

- A) Brahminler B) Paryalar  
C) Şudralar D) Vaişyalar

### 7. **Hinduizm'de kişinin kutsal metinleri okuyarak dini öğrenip hayata hazırlanması hayatın dört evresinden hangisine aittir?**

- A) Aile hayatı  
B) İnziva ve riyazet  
C) Dilencilik  
D) Öğrencilik

### 8. • Hindu din adamlarının otoritesi reddedilmiştir. • Halkın konuştuğu Pali dili kullanılmıştır. • Kast sistemi kabul edilmemiştir. **Hakkında bilgi verilen din aşağıdakilerden hangisidir?**

- A) Budizm B) Taoizm  
C) Sihizm D) Caynizm

### 9. **Budizm'de kişinin istek ve arzularına son vermesine yardımcı olacak yollar vardır. Buna Sekiz Dilimli Yol denir.**

### **Buna göre aşağıdakilerden hangisi bu yollardan biri değildir?**

- A) Doğru söz  
B) Doğru niyet  
C) Doğru aile  
D) Doğru davranış

### 10. **Budizm'de "ebedi olan dünyaya gelme döngüsünden çıkarak acı ve ızdıraplardan kurtuluş hâli" anlamında kullanılan kavram aşağıdakilerden hangisidir?**

- A) Hulul B) Nirvana  
C) Halakha D) İnkarnasyon

### 11. **Sihizm dininin kurucusu aşağıdakilerden hangisidir?**

- A) Budda B) Zerdüş  
C) Guru Nanak D) Konfüçyüs

### 12. **Aşağıdakilerden hangisi Sihizm'e ait bir bilgi değildir?**

- A) Kutsal kitaplarının adı Tripitaka'dır.  
B) Tanrı'nın teklifi kabul edilir.  
C) Hindistan'da ortaya çıkan dinlerden biridir.  
D) Kast sistemine karşı çıkılır.

## 2. OTURUM

13. Sihlerin ritüellerini gerçekleştirdikleri mekâna verilen isim aşağıdakilerden hangisidir?

- A) Kilise                      B) Vihara  
C) Sinagog                    D) Gurdvara

14. Aşağıdaki bilgilerden hangisi Han Hanedanlığı Dönemi ile ilgili söylenemez?

- A) Mabetler inşa edilmeye başlanmıştır.  
B) Yeni Konfüçyüsçülük akımı ortaya çıkmıştır.  
C) Konfüçyanizm, Çin'in resmî dini olmuştur.  
D) Huzurlu ve özgür bir ortam sağlanmıştır.

15. Aşağıdakilerden hangisi Konfüçyanizm'de Beş Temel İlişki'den biri değildir?

- A) Ebeveyn - çocuk  
B) İdareci - tebaa  
C) Ev sahibi - kiracı  
D) Büyük kardeş - küçük kardeş

16. Taoizm'de "İyi-kötü, doğru-yanlış, güzel-çirkin gibi birbirine zıt görünen şeylerin gerçekte birbirinin tamamlayıcısı olmasını ifade eden sembol" aşağıdakilerden hangisidir?

- A) Tesbih                      B) Wu Wei  
C) Mandala                    D) Yin Yang

17. "Ey Şems! Bizi bedbahtlığa ve düşmanlığa karşı koru. Ey Rab! Milletine lütfkâr ol, onu müreffeh kıl, neslimizi koru. Şahidimiz Melek Tavus'un ismidir."

**Bu dua aşağıdaki dini gruplardan hangisine aittir?**

- A) Bahailik                    B) Yezidilik  
C) Mecusilik                   D) Yehova Şahitleri

18. Aşağıdakilerden hangisi Ermeni Kilisesi ile ilgili bir bilgi değildir?

- A) Millî bir kilisedir.  
B) Boşanmaya izin verilmez.  
C) Ritüeller Süryanice yapılır.  
D) Evlerde resim ve heykel bulundurulmaz.

19. Dinî bağlamda bir kilisenin, dünyadaki tüm mensuplarının temsilcisi olduğunu ifade eden kavram aşağıdakilerden hangisidir?

- A) Ekümenik                  B) Komünyon  
C) Vaftiz                        D) Teslis

20. Dünyanın sonunda meydana gelecek ve şeytan ile Mesih'in taraftarlarının savaşaacağı Armagedon Savaşı ile şeytan ve taraftarları yenilecek, Tanrısal krallık ilan edilecektir.

**Bu görüş aşağıdakilerden hangisine aittir?**

- A) Bahailik  
B) Musevi hahambaşılığı  
C) Fener Rum Patrikhanesi  
D) Yehova şahitleri

### (714) İSLAM KÜLTÜR VE MEDENİYETİ – 2

1. Duygu, düşünce, örf-âdet, inanış ve tasavvurları, çeşitli malzeme, araç, teknik ve yöntemler kullanarak bir uyum içerisinde ortaya koymaya denir.

**Tanımı yapılan kavram aşağıdakilerden hangisidir?**

- A) Kültür                      B) Medeniyet  
C) Sanat                        D) Tarih

2. Aşağıdakilerden hangisi sanat ile ilgili kavramlardan değildir?

- A) Hüsn                        B) Haviye  
C) Cemil                        D) Zinet

3. İslam sanatı ile ilgili aşağıdakilerden hangisi söylenbilir?

- A) Soyuttan çok somuta yönelmiştir.  
B) Figür ve tasvirlerle daha çok yer verilmiştir.  
C) Duygusalıktan çok fikri yönü ağır basan bir sanattır.  
D) Güzelliği keşfetmekten daha çok güzeli yaratma çabası göstermiştir.

4. Müslüman sanatkâr, tevhit konusundaki duyarlılığından dolayı tabiatı olduğu gibi kopyalamaz, asla gerçeğe uygun betimleme yapmaz. Soyutlama yoluyla tabiatdaki gerçek hâlinde farklılaştırır. Onları kendi sanat yeteneğini katarak şematize eder.

**Bu metin İslam sanatının aşağıdaki özelliklerinden hangisi ile ilgilidir?**

- A) Üsluplaştırma  
B) Evrensellik  
C) Ahlak anlayışı  
D) Tekâmül anlayışı

5. "Şehnâme" aşağıdakilerden hangisine ait bir eserdir?

- A) Yusuf Has Hacib  
B) Yunus Emre  
C) Mevlana  
D) Firdevsi

6. İslam edebiyatında şairlerin biyografisi aşağıdaki edebî türlerden hangisi ile ifade edilir?

- A) Tezkireler  
B) Fütüvvetnameler  
C) Vakayinameler  
D) Battalnameler

7. İslam'ın temel ilkeleri esas olmak üzere, kalbi saflaştırıp, iyi duygularla doldurmak, kötü duygulardan arınıp ahlakı güzelleştirmek demektir.

**Tanımı yapılan kavram aşağıdakilerden hangisidir?**

- A) Naat                        B) Havf  
C) Tasavvuf                    D) İhtida

8. İslam mimarisinde eserlerin inşa edilmesindeki öncelikli amaç aşağıdakilerden hangisidir?

- A) Zevk ve estetiği esas almak  
B) Sanatkârın yeteneğini sergilemek  
C) Özgün eserler ortaya koymak  
D) Toplumun ihtiyaçlarına cevap vermek

## 2. OTURUM

### 9. Aşağıdaki bilgilerden hangisi Mescid-i Nebevi ile ilgilidir?

- A) Yeryüzünde ibadet amacıyla yapılan ilk mimari yapıdır.
- B) İçerisinde Hz. Peygamber'in kabrinin bulunduğu mescittir.
- C) Hz. Süleyman tarafından yapılmış ve Beytimakdis adı verilmiştir.
- D) Kur'an-ı Kerim'de "temeli takva üzere kurulan mescit" diye anılmaktadır.

10. İslam mimarisinde camiler, tevhit inancının hayata geçirildiği mekânlardır. Bu camiler isimlendirilirken taşıdıkları nitelikler göz önünde bulundurulmuştur. Örneğin, Osmanlı sultanlarının yaptırdığı camiye - - - - denilmiştir.

### Bu metinde boş bırakılan yere aşağıdakilerden hangisi getirilmelidir?

- A) selâtin camii B) fetih camii
- C) ulu cami D) cami-i kebir

11. Abbasiler Dönemi'nde inşa edilen ve İslam'da ilk türbe olma özelliği taşıyan yapı aşağıdakilerden hangisidir?

- A) Yeşil Türbe
- B) Arap Ata Türbesi
- C) Kubbetü's-Süleybiye Türbesi
- D) Kanuni Sultan Süleyman Türbesi

12. Matrakçı Nasuh aşağıdaki sanatlardan hangisi ile tanınmaktadır?

- A) Çini B) Hüsnühat
- C) Tezhip D) Minyatür

13. "İşte bu da, bereket kaynağı, kendinden önceki ilahi kitapları tasdik eden ve şehirlerin anasını ve bütün insanlığı uyurasın diye indirdiğimiz bir kitaptır..." (En'âm suresi, 92. ayet)

### Bu ayette altı çizili bölüm ile işaret edilen şehir aşağıdakilerden hangisidir?

- A) Mekke B) Medine
- C) Kudüs D) Bağdat

14. "Allah bir şehri misal olarak verdi: Bu şehir güvenli, huzurlu idi. Oraya her yerden rızık bol bol geliyordu. Ne var ki onlar, Allah'ın nimetlerine karşı nankörlük ettiler. Allah da onlara yaptıkları işler yüzünden açlık ve korku ızdırabını tattırdı." (Nahl suresi, 112. ayet)

### Bu ayette aşağıdakilerden hangisi vurgulanmaktadır?

- A) Önceki toplumlarda da şehir hayatının var olduğu
- B) Şehrin, değeri bilinmesi gereken bir nimet olduğu
- C) İnsanoğlunun gelişim sürecinden sonra şehirli olduğu
- D) Şehirlerin kültürel yapısının o şehrin yaşam tarzını oluşturduğu

15. İslam şehirleri ile ilgili aşağıdakilerden hangisi söylenemez?

- A) Farklı inanç mensuplarının ibadetlerini özgürce yapabildiği
- B) Maddi ihtiyaçlarla manevi hassasiyetlerin bir arada bulunduğu
- C) Şehrin planlanmasında mütevazılık ve sadeliğin esas alındığı
- D) Şehrin yönetiminden sorumlu olan kişilerin ayrıcalıklı olduğu

16. "Kültür ve Medeniyet" adlı eserin müellifi aşağıdakilerden hangisidir?

- A) İmam Gazâlî
- B) Mehmet Akif Ersoy
- C) Nurettin Topçu
- D) Tevfikzâde İsmail Tevfik

17. Doğu ülkelerinin din, dil, tarih, kültür ve medeniyetleri üzerine araştırmalar yapan batılı bilim insanı için kullanılan kavram aşağıdakilerden hangisidir?

- A) Müçtehit B) Müsteşrik
- C) Müfessir D) Mütercim

18. Türkiye ve İspanya hükümetlerinin öncülüğünde 2005 yılında hayata geçirilen Birleşmiş Milletler projesidir. Bu oluşum; kültür ve medeniyetler arasında hoşgörü, diyalog ve iş birliğini geliştirmeyi, ihtilaf, gerginlik ve çatışmaların çözümüne yardımcı olmayı hedeflemektedir.

### Bu metin aşağıdakilerden hangisi ile ilgili bilgi vermektedir?

- A) Medeniyetler İttifakı
- B) İslam İşbirliği Teşkilatı
- C) Bölgesel İşbirliği Konseyi
- D) Türkiye İşbirliği ve Koordinasyon Ajansı

19. Aşağıdakilerden hangisi İslam kültür ve medeniyetinin gelişimine katkı sağlayan manevi imkânlardan biridir?

- A) Coğrafya B) Nüfus
- C) Ekonomi D) Aile

20. • Vahye dayalı üç semavi dinin buluşma noktasıdır.  
• Müslümanların ilk kıblesi olma özelliğine sahiptir.  
• Mescid-i Aksa bu şehirde bulunur.

### Hakkında bilgi verilen şehir aşağıdakilerden hangisidir?

- A) Kurtuba B) Kûfe
- C) Kudüs D) Kahire

## (818) AKAİD – 2

1. "Müjdeleyici ve sakındırıcı olarak peygamberler gönderdik ki insanların peygamberlerden sonra Allah'a karşı bir bahaneleri olmasın..." (Nisâ suresi, 165. ayet)

### Bu ayette aşağıdakilerden hangisi vurgulanmaktadır?

- A) İnsanın iradesi
- B) Risaletin önemi
- C) Mucizenin varlığı
- D) Vahyin çeşitleri

2. Kur'an-ı Kerim'de kendisinden "Hâtemü'n-nebiyyîn" olarak bahsedilen peygamber aşağıdakilerden hangisidir?

- A) Hz. Âdem
- B) Hz. Musa
- C) Hz. İsa
- D) Hz. Muhammed



## 2. OTURUM

3. "Biz Kur'an'ı hak olarak indirdik ve o da hak ile indi. Seni de ancak müjdeci ve uyarıcı olarak gönderdik."  
(İsrâ suresi, 105. ayet)

**Bu ayet Hz. Peygamber'in aşağıdaki sıfatlarından hangisi ile ilgilidir?**

- A) Tebliğ B) Sıdk  
C) İsmet D) Fetanet

4. Kur'an-ı Kerim'de "ayet, beyyine, delil" kelimeleri ile aşağıdaki kavramlardan hangisi ifade edilmektedir?

- A) Hak B) İlham  
C) Mucize D) Hikmet

5. Kur'an-ı Kerim'de ismi geçmediği hâlde bazı hadislerde ve İslam kaynaklarında ismi geçen peygamber aşağıdakilerden hangisidir?

- A) Hz. Şit B) Hz. İdris  
C) Hz. İlyas D) Hz. Süleyman

6. Peygamberler hakkında aşağıdakilerden hangisi söylenemez?

- A) Allah tarafından seçilirler.  
B) Tevhit inancını tebliğ ederler.  
C) Tebliğlerini Arapça olarak yaparlar.  
D) Allah'ın emir ve yasaklarından sorumludurlar.

7. "Benden önce gelen Tevrat'ı doğrulayıcı olarak ve size haram kılınan bazı şeyleri de helal kılmam için gönderildim. Size Rabb'inizden bir mucize getirdim. O hâlde Allah'tan korkun, bana da itaat edin."  
(Âl-i İmrân suresi, 50. ayet)

**Bu ifadelerle insanları uyaran peygamber aşağıdakilerden hangisidir?**

- A) Hz. Nuh B) Hz. İbrahim  
C) Hz. Yusuf D) Hz. İsa

8. Yahudilikte Tevrat'ın tefsiri olarak kabul edilen kitap aşağıdakilerden hangisidir?

- A) Upanişad B) Talmut  
C) Avesta D) Zebur

9. Kur'an-ı Kerim ile ilgili aşağıdaki ifadelerden hangisi söylenemez?

- A) Tevatür yolu ile insanlara ulaşmıştır.  
B) Hükümleri kıyamete kadar geçerlidir.  
C) Tek seferde, topluca indirilmiştir.  
D) Son ilahi kitaptır.

10. Hristiyanlar, bugünkü dört İncil'i seçme kararını aşağıdaki konsillerin hangisinde almıştır?

- A) İznik B) İstanbul  
C) Kadıköy D) Efes

11. Aşağıdakilerden hangisi ahiret hayatının varlığına delil değildir?

- A) İlk defa yaratılanın tekrar yaratılabilmesi  
B) İnanç ve davranışların karşılığının olması  
C) Evrenin bir düzen ve uyum içinde hareket etmesi  
D) Baharda yeryüzünü dirilten Allah'ın insanları da diriltmesi

12. Aşağıdakilerden hangisi "kabir hayatı" anlamında kullanılan bir kavramdır?

- A) Mahşer B) Berzah  
C) Ba's D) A'raf

13. Aşağıdakilerden hangisi Kur'an-ı Kerim'de diğerlerinden farklı bir olayı ifade etmek için kullanılmaktadır?

- A) Saat B) Kâria  
C) Gâşiye D) Haşr

14. "Ashab-ı yemin" ve "ashab-ı şimal" kavramları aşağıdakilerden hangisini ifade etmektedir?

- A) Sünnet ehli ve bidat ehli olanları  
B) Cennet ve cehennemlikleri  
C) Yahudi ve Hristiyanları  
D) Ensar ve muhacirleri

15. Aşağıdakilerden hangisi Kur'an-ı Kerim'de "yaratma" anlamında kullanılan kavramlardan biri değildir?

- A) Nesh B) Halk  
C) İbda D) Kevn

16. Aşağıdakilerden hangisi cüz'i irade ile ilgili bir davranıştır?

- A) Günahı bağışlamak  
B) Tevhit inancını benimsemek  
C) Peygamber göndermek  
D) Kıyameti gerçekleştirmek

17. Duanın bir sözlü bir de fiili boyutu vardır. Fiili dua; insanın Allah'tan istediği şey için çalışması, çabalaması ve O'nun koyduğu kanunlara uymasidir.

**Buna göre aşağıdakilerden hangisi fiili duaya örnek gösterilemez?**

- A) Allah'a, helal rızık vermesi için dua etmek  
B) Allah'ın rızasını kazanmak için ibadet etmek  
C) Hastalıktan korunmak için tedbir almak  
D) Başarılı olmak için çalışmak

18. Sabır kavramının tanımı aşağıdakilerden hangisidir?

- A) Çevredeki gelişmelere karşı duyarsız olmaktır.  
B) Gayret ve çabayı bir kenara bırakıp olana rıza göstermektir.  
C) Hiçbir girişimde bulunmaksızın her şeyi Allah'tan beklemektir.  
D) Allah'ın rızasını kazanmak için karşılaşılan güçlüklerle göğüs germektir.

19. "Bir zaman Musa kavmine: 'Ey kavmim! Benim, Allah'ın size gönderdiği elçisi olduğumu bildiğiniz halde niçin beni incitiyorsunuz?' demişti. Onlar yoldan sapınca, Allah da kalplerini saptırdı. Allah, fâsıklar topluluğunu doğru yola iletmez."  
(Saff suresi, 5. ayet)

**Bu ayette aşağıdakilerden hangisi vurgulanmaktadır?**

- A) Ecel ve ömür  
B) Sağlık ve hastalık  
C) Hidayet ve dalalet  
D) Başarı ve başarısızlık

## 2. OTURUM

20. "Kimse kendi elinin emeğinden daha hayırlı bir rızık yememiştir."

**Bu hadiste teşvik edilen tutum ve davranış aşağıdakilerden hangisidir?**

- A) Cömert olmak
- B) Tedbir almak
- C) Başarılı olmak
- D) Çaba sarf etmek

### (820) KELAM – 2

1. Dinin ameli ve itikadî hükümlerinin uygulanması sırasında ortaya çıkan farklı anlayışlar aşağıdakilerden hangisi ile ifade edilmektedir?

- A) Dinî yorum
- B) Akl-ı selim
- C) Naklî delil
- D) Akli delil

2. Aşağıdakilerden hangisi İslam dininin özelliklerinden değildir?

- A) Evrenseldir.
- B) Bağlayıcıdır.
- C) Hükümleri sabittir.
- D) Din âlimlerinin görüşlerine dayanır.

3. "Tamamen siyasi gerekçelerle ortaya çıkan topluluklar" için kullanılan kavram aşağıdakilerden hangisidir?

- A) Cemiyet
- B) Konsey
- C) Fırka
- D) Tarikat

4. Aşağıdakilerden hangisi dini metinlerden kaynaklanan yorum farklılıklarının sebeplerindendir?

- A) İç savaşlar
- B) Müteşabih ayetler
- C) Hilafet meselesi
- D) Fikir ve vicdan hürriyeti

5. İnanç konuları ile ilgili ayet ve hadisleri hiçbir yorum yapmadan olduğu gibi kabul eden yaklaşım aşağıdakilerden hangisidir?

- A) Haricilik
- B) Eş'arilik
- C) Selefilik
- D) Maturîdilik

6. Aşağıdakilerden hangisi Mürcie mezhebinin eleştirilen görüşlerinden biri değildir?

- A) İman artmaz veya eksilmez.
- B) Bütün müminler iman bakımından eşittir.
- C) Büyük günah insanın imanına zarar vermez.
- D) İman, Allah'ı ve Resulünü tanımaaktır.

7. Gazalî, Fahreddin Râzî ve Teftâzânî'nin gelişmesine katkıda buldukları mezhep aşağıdakilerden hangisidir?

- A) Eş'arilik
- B) Haricilik
- C) Cebriye
- D) Selefilik

8. Aşağıdakilerden hangisi Maturidiliğe ait bir görüş değildir?

- A) İnsan bütün fiillerinden sorumludur.
- B) İman dil ile ikrar kalp ile tasdikten ibarettir.
- C) Büyük günah işleyen kişi dinden çıkarak kâfir olur.
- D) Ayet ve hadis ile birlikte akıl da dinin anlaşılması için temel kabul edilir.

9. Sıffin Savaşı'ndan sonra gerçekleşen Tahkim olayında Hz. Ali'yi destekleyen bir grup Hz. Ali'den ve ordusundan ayrılmıştır. Bunlara ayrılan, terk edip giden anlamında - - - - denilmiştir.

**Bu metinde boş bırakılan yere aşağıdakilerden hangisi getirilmelidir?**

- A) şii
- B) hârici
- C) mürci
- D) hanefi

10. Selefilikte "Hz. Peygamber'in, sahabenin ve otorite âlimlerinin söylediklerini kabul etmek" anlamında kullanılan kavram aşağıdakilerden hangisidir?

- A) Sükût
- B) Keff
- C) İmsak
- D) Marifet ehline teslim

11. Hz. Peygamber Mekke ile Medine arasındaki bir mevkiye yaptığı konuşmada ölümünün yaklaştığına işaret etmiştir. Ashabına; Allah'ın kitabını ve Ehl-i beytini bıraktığını belirttiikten sonra Allah'ın kitabına sarılmalarını tavsiye etmiş ve Ehl-i beytin Allah'ı hatırlattığını söylemiştir.

**Bu metin aşağıdaki olaylardan hangisi ile ilgilidir?**

- A) Bir'i Maune
- B) Gadîr-i Hum
- C) I. Akabe
- D) İsra

12. "İmamların, peygamberler gibi günahlardan korunduğuna inanılan masum imam anlayışı" aşağıdaki mezheplerden hangisine aittir?

- A) Şia
- B) Mürcie
- C) Cebriye
- D) Maturîdiyye

13. Aşağıdakilerden hangisi Yeni İlmî Kelam Dönemi ile yaşanan değişikliklerden biri değildir?

- A) Modern dönemin bilimsel verilerine daha çok ağırlık verilmiştir.
- B) İnsan hakları, kadın hakları gibi konulara yer verilmiştir.
- C) Görüşler arası tercihe dayalı yaklaşım benimsenmiştir.
- D) Cevher, araz, zat, sıfat gibi konular öncelikle ele alınmıştır.

14. Herhangi bir ilahi dine bağlı olmaksızın Tanrı'nın varlığı ve âlemin ilk sebebi olduğu kabul edilmekle beraber onun ilim, irade gibi sıfatları reddedilir ve böyle bir varlığın âlemde tesirinin olmadığına inanılır.

**Bu düşünce aşağıdaki felsefi akımlardan hangisine aittir?**

- A) Deizm
- B) Teizm
- C) Nihilizm
- D) Hümanizm

15. Aşağıdakilerden hangisi politeizmin kabul ettiği esaslardan biridir?

- A) Tanrı yaratan ama yarattıkları ile ilgilenmeyen bir varlıktır.
- B) Birden çok tanrı vardır ve tanrıların sayısı belirsizdir.
- C) Var olan her şeyin yaratıcısı bir ve tek olan Tanrı'dır.
- D) Tanrı'nın varlığını da yokluğunu da bilmek mümkün değildir.

## 2. OTURUM

16. Agnostisizm akımını ifade eden kavram aşağıdakilerden hangisidir?

- A) Deneycilik B) Maddecilik  
C) Bilinmezcilik D) Moderncilik

17. Auguste Comte ile ortaya çıkan bu akıma göre olgular ve deneyler dışındaki bilgiler teolojik ve metafizik bilgi olduğu için reddedilir. Bilimsel bilgi insanın her türlü ihtiyacını karşılar.

**Bu düşünceyi savunan akım aşağıdakilerden hangisidir?**

- A) Teizm B) Deizm  
C) Ateizm D) Pozitivizm

18. "Her doğan kişi fitrat üzere doğar."

**Bu hadiste inanç ile ilgili aşağıdakilerden hangisi vurgulanmaktadır?**

- A) İnanmanın yaratılıştan gelen bir duygu olduğu  
B) Ailenin inanç tercihleri üzerinde etkili olduğu  
C) Her canlının yaratıcısının Allah olduğu  
D) İnsanların inkâr etmeye meyilli olduğu

19. Evrenin anlamsız ve amaçsız olduğunu savunarak hayatın ve insanın değerinin olmadığını karamsar bir bakış açısı ile değerlendirir. Hayatın anlamını boşluk ve hiçlik gibi kavramlara indirgeyen bir anlayıştır.

**Bu metin aşağıdaki felsefi akımlardan hangisi ile ilgilidir?**

- A) Hümanizm B) Sekülerizm  
C) Nihilizm D) Pozitivizm

20. "Ruh göçü" ve "yeniden doğuş" kavramları ile ifade edilen anlayış aşağıdakilerden hangisidir?

- A) Tenasüh B) Meditasyon  
C) Tefekkür D) Yoga

### (826) OSMANLI TÜRKÇESİ – 2

1. يولجي يولنده گرك.

**Bu cümlemin günümüz Türkçesiyle okunuşu aşağıdakilerden hangisidir?**

- A) Ne annesine ne babasına söyler.  
B) Yolcu yolunda gerek.  
C) Ne bilirim, ne görürüm.  
D) Yolcuları her gün buradan alır.

2. "Nef" harfi aşağıdakilerin hangisinde ikinci tekil şahıs iyelik eki olarak kullanılmıştır?

- A) باباڭ B) يالڭز  
C) ياڭليش D) گزديڭز

3. سوگيده گونش گبي اول.

**Bu cümlemin duygusu aşağıdakilerin hangisidir?**

- A) Cesaret B) Özlem  
C) Karamsarlık D) Sevecenlik

4. Aşağıdaki sözcüklerin hangisi çekim eki almıştır?

- A) قوش جي B) خسته لق  
C) ياره لي D) آت لر

5. Aşağıdaki sözcüklerin hangisinde ünlü kalınlık-incelik bakımından diğerlerinden farklı kullanılmıştır?

- A) صوغوقدر B) قيصه جه  
C) بيلير سگز D) اويقولي

6. • Gef ( گ ) ve nef ( نڭ ) harfleri Kur'an alfabesinde kullanılır.  
• Gef ( گ ) harfinin ses karşılıklarından biri de "v"dir.  
• Türkçe kökenli kelimelerde " ث , ح , ظ , ض , ذ , ع " harfleri kullanılmaz.

**Bu cümleler doğru-yanlış olarak değerlendirildiğinde sıralama aşağıdakilerden hangisi olur?**

- A) Y-D-D B) D-Y-D  
C) Y-D-Y D) Y-Y-D

7. Aşağıdakilerden hangisi Farsça yapılı bir tamlama değildir?

- A) درد معيشت  
B) ديوان حكمت  
C) دار العجزه  
D) مدينه منوره

8. ألسز، آياقسز قاپويي آچار.

**Bu bilmececiğin cevabı aşağıdakilerden hangisidir?**

- A) ايشيق B) گل  
C) قاشيق D) روزگار

9. گوزل گورن گوزل دوشونور.

**Bu cümlemin günümüz Türkçesiyle okunuşu aşağıdakilerden hangisidir?**

- A) Gönül güzel insanlar biriktirmek gerekir.  
B) Gönül güzel insan güzel görür.  
C) Güzel gören güzel düşünür.  
D) Güzel görüp güzel düşünmek gerekir.

## 2. OTURUM

10. هايدى ، عمرجگم قالىق ،  
دېمشدى ( ) هايدى ، قالىق  
ياوروجغم!

Bu cümlede yay ayraçla gösterilen yere aşağıdaki noktalama işaretlerinden hangisi getirilmelidir?

- A) ؛ B) ! C) ، D) ؟

11. قىش ياقلاشيبوردى. جبھه ده-  
كى يىگىتلر ،  
قارشىلرنده كى دشماندن  
باشقه بر ده  
اوغراشاجقردى قار ،  
روزگار و صوغوقله ...

Bu parçada anlatılan aşağıdakilerden hangisidir?

- A) Doğa sevgisi  
B) Savaşın zorlukları  
C) Sanatın önemi  
D) Köy hayatı

12. ألما مظلومك آھنى ، چيقار  
آھسته آھسته .

Bu atasözünde eleştirilen aşağıdakilerden hangisidir?

- A) صبر ایتمك  
B) چالیشقانلق  
C) طوتوملىلق  
D) ظلم ایتمك

13. گون اولدى قيردك ،  
اينجينمه دم .  
ايلك اويونجاغك  
بن اولدم ياوروم ،  
صوگك اويونجاغك  
بن اولدم!

Bu şiirin konusu aşağıdakilerden hangisidir?

- A) Çocuk oyuncaklarının güzelliği  
B) Oyunun çocuk gelişimindeki önemi  
C) Anne şefkatinin sonsuzluğu  
D) Çocukların anneleri üzmemesi gerektiği

14. “ اولوملى ” sözcüğünün günümüz Türkçesiyle okunuşu aşağıdakilerden hangisidir?

- A) alımlı B) olumlu  
C) yazılı D) okullu

15. Eklerin sonundaki “u, ü” sesleri “ye” okutucusu ile gösterilir.

Aşağıdakilerin hangisinde bu kurala uygun kelime yoktur?

- A) او قودى B) بوزلى  
C) او گرنجى D) گوزى

16. أسكى بر گله نك : أصقيده أكمك .  
I II III IV

Bu cümledeki numaralanmış sözcüklerden hangisi yiyecek ismidir?

- A) I B) II C) III D) IV

17. قره جوغلان دېركه قونوب  
گوچرسك  
اجل شربتتى بر گون  
اچرسك  
صراط كوپروسنى البت  
گچرسك  
عملك آلگه ويريلير بر گون

Bu dizelerde geçen şair ismi aşağıdakilerden hangisidir?

- A) Koroğlu B) Karacaoğlan  
C) Yunus Emre D) Mevlana

18. بيلمم اولومدن ، يارادان  
عسكرم ،  
اوردومه 'غازي' ديدى  
پيغمبرم  
بر ديلگم وار اولورم  
ايسترم ،  
يورديمه تك دوشمان آياق  
باصامسين

Bu dizelerde şairin dileği aşağıdakilerden hangisidir?

- A) Yurdundan uzak düşmemek  
B) Yurdunun güzelliklerini gezip görmek  
C) Orduyla birlikte fetihlere katılmak  
D) Düşmanın yurduna ayak basmaması

19. سن رقصنه طالاركن اچاڭ  
تيتيرر دريندن  
چيچكلي بر صحنه ده بر  
بياض كله بگاڭ ؛  
بزم ده قلمزى قيميلداتير  
پرنندن  
طوپراغه ديز اوروشى  
طاغ گبى بر زييگاڭ .

Bu dizelerde geçen renk ismi aşağıdakilerden hangisidir?

- A) kırmızı B) beyaz  
C) mavi D) yeşil

## 2. OTURUM

20. أر اولان أكمگنى طاشدن چىقارر. **Bu atasözünün konusu aşağıdaki-lerden hangisidir?**

- A) Çalışkanlık B) Dürüstlük  
C) Saygınlık D) Fedakârlık

### (932) SİYER – 2

1. İslam Öncesi Dönem'de bazı bölgeler ve bu bölgelere hakim olan inançlar eşleştirilmiştir.

- I. Sâsânî-Mecûsîlik  
II. Çin-Konfüçyanizm  
III. Hindistan-Şamanizm  
IV. Habeşistan-Putperestlik

**Bu eşleştirmelerden hangileri doğru verilmiştir?**

- A) I ve II B) I ve IV  
C) II ve III D) III ve IV

2. **Aşağıdakilerden hangisi risalet ile eş anlamlı bir kavramdır?**

- A) Azamet B) Uhuvvet  
C) Nübüvvet D) Nedamet

3. **Aşağıdaki bilgilerden hangisi Sabîlîlik ile ilgili değildir?**

- A) Semavi cisimlere ibadet edilir.  
B) Dinin merkezinde şaman yer alır.  
C) Arap Yarımadası'na dışarıdan gelen en eski dindir.  
D) Eski Bâbil ve İranlılara ait düşünceler ile Yahudi ve Hristiyan inancının karışımından oluşur.

4. • İlahi dinlerin en eskisidir.  
• Kutsal kitabı Tevrat'tır.  
• İsrailoğulları dışındaki milletler arasında yayılmamıştır.

**Hakkında bilgi verilen inanç aşağıdakilerden hangisidir?**

- A) Yahudilik B) Hristiyanlık  
C) Mecusilik D) Hinduizm

5. "Ey Peygamber! Biz seni gerçeğin bir temsilcisi, bir müjdecisi ve uyarıcı, herkesi Allah'ın izniyle O'na çağırana ve ışık saçana bir kandil olarak gönderdik." (Ahzâb suresi, 45-46. ayetler)

**Bu ayetlerde peygamberlerin ortak özelliklerinden hangisi vurgulanmaktadır?**

- A) İsmet B) Tebliğ  
C) Emanet D) Fetanet

6. "Allah'ın bir emri, hükmü veya bilgiyi peygamberine gizli olarak bildirmesi" anlamına gelen kavram aşağıdakilerden hangisidir?

- A) Tebyin B) Davet  
C) Vahiy D) Tazim

7. İlk vahyin ardından bir süre vahyin kesilmesi Hz. Peygamber'i endişeye sevk etmiştir. Cebrail ile karşılaşmak ümidiyle sık sık Hira'ya gitmeye başlamış ve bu dönemde Rabb'inin kendisini terk ettiği zannına kapılarak endişeli günler geçirmiştir. Ayetlerin bir süre gönderilmediği bu döneme "----" denilmiştir.

**Bu metinde boş bırakılan yere aşağıdakilerden hangisi getirilmelidir?**

- A) Silsiletü'l-vahy  
B) Tebyinü'l-vahy  
C) Senetü'l-vüfud  
D) Fetretü'l-vahy

8. **Aşağıdaki sahabelerden hangisi diğerlerinden daha sonra Müslüman olmuştur?**

- A) Hz. Ali B) Hz. Zeyd  
C) Hz. Ömer D) Hz. Hatice

9. • Hz. Ebubekir  
• Hz. Ömer  
• Hz. Osman  
• Hz. Ali

**İsimleri verilen sahabelerin ortak özelliği aşağıdakilerden hangisidir?**

- A) Halifelik görevinde bulunmaları  
B) Habeşistan'a hicret etmeleri  
C) Hz. Peygamber ile akraba olmaları  
D) Gizli davet döneminde Müslüman olmaları

10. **Aşağıdakilerden hangisi müşriklerin İslam'a karşı çıkma sebeplerinden biri değildir?**

- A) İnançlarına körü körüne bağlı olmaları  
B) İnsanlar arasında sınıf ayrımı gözetmeleri  
C) Hz. Peygamber'i güvenilirliği ile tanımaları  
D) Putlardan elde ettikleri kazancı kaybetme endişeleri

11. Müşriklerden Velid bin Muğire "Ben, Kureyş kabilesinin büyüğü ve efendisi olmama rağmen benim yerime Muhammed'e mi ayetler indirilir? Amr bin Umeyr, Sakif kabilesinin başkanı da mı bir kenara bırakılsın. İkimiz Mekke ve Taif'in efendisi ve lideri olduğumuz hâlde Muhammed'e mi vahiy gelecek? Bu mümkün mü?" demiştir.

**Bu metinden müşrikler ile ilgili aşağıdakilerden hangisine ulaşılabilir?**

- A) Asabiyet duygusuna sahip olduklarına  
B) Kabileler arasında çıkar ilişkilerini korumak istemelerine  
C) İnsanüstü özelliklere sahip bir peygamber beklediklerine  
D) Toplumdaki siyasi güçlerini ve otoritelerini kaybetme endişesi duyduklarına

12. **Aşağıdaki olaylardan hangisi hü-zün senesinde gerçekleşmiştir?**

- A) Müşriklerin Müslümanlara boykot uygulaması  
B) Hz. Peygamber'in Medine'ye hicret etmesi  
C) Hz. Hatice ve Ebu Talib'in peş peşe vefat etmesi  
D) Vahyin bir süre kesintiye uğraması

## 2. OTURUM

13. Aşağıdakilerden hangisi miraçta gerçekleşen olaylardan biri değildir?

- A) Ezan lafızlarının öğretilmesi
- B) Namazın beş vakit olarak farz kılınması
- C) Bakara suresinin son iki ayetinin nazil olması
- D) Allah'a şirik koşmayanların cennete gireceği müjdesi

14. Amcasının vefatıyla himayesiz kalan Hz. Peygamber, Mekkeli müşriklerin eziyet ve baskılarından uzaklaşmak istedi. Tebliğ faaliyetlerini özgürce yapabileceği yeni bir çevre ve destek bulma arayışına yöneldi. Bundan dolayı - - - - yolculuğunu gerçekleştirdi.

**Bu metinde boş bırakılan yere aşağıdakilerden hangisi getirilmelidir?**

- A) Medine
- B) Basra
- C) Şam
- D) Taif

15. I. İslam'ı kabul edenlerin sayısının her geçen gün artması  
II. Müslümanların Medine'ye hicret etmesi  
III. Hz. Hamza ve Hz. Ömer'in Müslüman olması  
IV. Hazrec kabilesinin Hz. Peygamber'e biat etmesi

**Verilen olaylardan hangileri müşriklerin Müslümanlara boykot uygulamasına sebep olmuştur?**

- A) I ve III
- B) I ve IV
- C) II ve III
- D) II ve IV

16. Hicretin 9. yılında farz kılınan ibadet aşağıdakilerden hangisidir?

- A) Namaz
- B) Oruç
- C) Zekât
- D) Hac

17. "Muahat" kavramı aşağıdakilerden hangisi için kullanılmaktadır?

- A) Siyasi antlaşmalar
- B) Kardeşlik antlaşması
- C) Hz. Peygamber'in ailesi
- D) Medine'ye göç eden sahabeler

18. • Müslüman olduğu için efendisinden ve müşriklerden eziyet görmüştür.  
• Hicretin birinci yılında ilk ezanı okumasıyla meşhur olmuştur.  
• Sabah ezanına "Namaz uykudan hayırlıdır." sözünü eklemiştir.

**Hakkında bilgi verilen sahabe aşağıdakilerden hangisidir?**

- A) Sa'd bin Ebi Vakkas
- B) Abdullah bin Mesud
- C) Mus'ab bin Umeyr
- D) Bilâl-i Habeşî

19. Hz. Peygamber, Medine'ye hicret edince namazın Kudüs'e doğru yönelerek kılınması emredilmişti. Ancak Hz. Peygamber, hicretin ikinci yılında Selemeoğulları mescidinde öğle namazını kılarken gelen vahiy ile Kudüs'e doğru başladığı namazı Kâbe'ye doğru dönerek tamamlamıştır.

**Bu olay üzerine Selemeoğulları mescidi aşağıdakilerden hangisi ile isimlendirilmiştir?**

- A) Mescid-i Aksa
- B) Mescid-i Nebevi
- C) Mescid-i Kibleteyn
- D) Mescid-i Kuba

20. Aşağıdaki olaylardan hangisinin gerçekleşmesi Mekke'nin Fethi'ne zemin hazırlamıştır?

- A) Yahudilerin Medine Sözleşmesi'ni bozması
- B) Müşriklerin Hudeybiye Antlaşması'nı bozması
- C) Hz. Hamza'nın Uhud Gazvesi'nde şehit edilmesi
- D) Hendek Gazvesi'nde müşriklerin ağır yenilgiye uğraması

### (998) MATEMATİK – 1

1. Aşağıdaki ifadelerden hangisi önerme değildir?

- A) En küçük rakam 1'dir.
- B) Ankara, Türkiye'nin başkentidir.
- C) Kare, dört kenarı olan bir çokgendir.
- D) Tiyatroya gitmeyi seviyorum.

2.  $(p \wedge q) \vee p \equiv 0$  olduğuna göre aşağıdakilerden hangisinin doğruluk değeri 1'dir?

- A)  $p \vee q$
- B)  $p \wedge q$
- C)  $p \Rightarrow q$
- D)  $p \vee \neg q$

3.  $(p \Rightarrow p') \Rightarrow p$  bileşik önermesi aşağıdakilerden hangisine denktir?

- A) 0
- B) 1
- C) p
- D) p'

4.  $A = \{x \mid -4 \leq x < 3, x \in \mathbb{Z}^-\}$  kümesinin eleman sayısı kaçtır?

- A) 3
- B) 4
- C) 6
- D) 7

5. A ve B, E evrensel kümesinin iki alt kümesidir.

$s(A) = 7$  ve  $s(B) = 3$  olduğuna göre  $s(A \cup B)$  en az kaçtır?

- A) 10
- B) 9
- C) 8
- D) 7

6.  $(x^3, 2y + 1) = (-8, 13)$  olduğuna göre  $x \cdot y$  kaçtır?

- A) -15
- B) -12
- C) 12
- D) 15

## 2. OTURUM

7.  $A \cap (A' \cap B)$  ifadesinin eşiti aşağıdakilerden hangisidir?

- A) A B) B C) E D)  $\emptyset$

8. Bir a sayısının çarpma işlemine göre tersi b sayısıdır.

**b sayısının toplama işlemine göre tersi 3 olduğuna göre a sayısı kaçtır?**

- A) -3 B)  $-\frac{1}{3}$  C)  $\frac{1}{3}$  D) 3

9.  $[(-6 + 3 \cdot 3) + (2 - 2 \cdot 4)]$  işleminin sonucu kaçtır?

- A) -11 B) -9 C) -7 D) -5

10. Dört basamaklı 327A sayısının 4 ile bölümünden kalan 1 olduğuna göre A'nın alabileceği en büyük değer kaçtır?

- A) 3 B) 5 C) 7 D) 9

11. Bir kitaplıktaki kitaplar beşerli sayıldığında 3, altışarlı sayıldığında 4 kitap artmaktadır.

**Bu kitaplıkta 60'tan az kitap olduğuna göre en fazla kaç kitap vardır?**

- A) 56 B) 57 C) 58 D) 59

12.  $3a4b$  sayısı 10 ile tam bölünebilmektedir.

**Bu sayının 3 ile tam bölünebilmesi için a'nın alabileceği değerlerin toplamı kaçtır?**

- A) 15 B) 13 C) 10 D) 7

13.  $-2 < a < 4$  ve  $3 < b < 6$  olduğuna göre  $a + b$  ifadesinin en geniş değer aralığı aşağıdakilerden hangisidir?

- A) (1, 10) B) (1, 10]  
C) [1, 10) D) [1, 10]

14.  $5x - 1 < 7x + 10$  eşitsizliğini sağlayan kaç x negatif tam sayısı vardır?

- A) 2 B) 3 C) 4 D) 5

15.  $|x| < 2$  olmak üzere,  $|x - 5| + |2 - x| - |x + 3|$  işleminin sonucu aşağıdakilerden hangisidir?

- A)  $10 - 3x$  B)  $10 - x$   
C)  $4 - 3x$  D)  $-x$

16.  $|2x - 3| = 5$  denkleminin çözüm kümesi aşağıdakilerden hangisidir?

- A)  $\{-4, -1\}$  B)  $\{-1, 4\}$   
C)  $\{-4, 1\}$  D)  $\{1, 4\}$

17.  $\begin{cases} 2x - 3y = 1 \\ 3x - 2y = 4 \end{cases}$  denklem sistemini

sağlayan x kaçtır?

- A) -2 B) -1 C) 1 D) 2

18.  $\frac{(2^{-2})^3 \cdot 24^2}{(-1)^{-5} \cdot 6^0}$  işleminin sonucu kaçtır?

- A) -9 B) -6 C) 6 D) 9

19.  $8^{2x+1} = 32^3$  olduğuna göre x kaçtır?

- A) 1 B) 2 C) 3 D) 4

20.  $\frac{\sqrt{81} + \sqrt[3]{27}}{\sqrt[5]{(-4)^5} - \sqrt{(-2)^2}}$  işleminin sonucu kaçtır?

- A) -6 B) -2 C) 2 D) 6

TEST BİTTİ.  
CEVAPLARINIZI KONTROL EDİNİZ.

## CEVAP KÂĞIDI VE SORU KİTAPÇIĞI İLE İLGİLİ AÇIKLAMALAR

1. Cevap kâğıdınızdaki bilgilerin doğruluğunu kontrol ediniz ve cevap kâğıdınızı mürekkepli kalemle imzalayınız.
2. Cevap kâğıdı üzerinde kodlamalarınızı siyah kurşun kalemle yapınız.
3. Değiştirmek istediğiniz bir cevabı, yumuşak silgiyle cevap kâğıdını örselemeden temizce siliniz ve yeni cevabınızı kodlayınız.
4. Soru kitapçığının sayfalarını görevlilerin uyarıları doğrultusunda kontrol ediniz, baskı hatası var ise değiştirilmesini sağlayınız.
5. Soruların çözümü için size ayrıca boş kâğıt verilmeyecektir. Soru kitapçığının içindeki boş alanları soru çözümleri için kullanabilirsiniz.
6. Her sorunun dört seçeneğinden sadece biri doğrudur. Doğru seçeneği, cevap kâğıdınızın ilgili sütununa soru numarasını dikkate alarak yuvarlağın dışına taşımadan kodlayınız. Soru kitapçığı üzerinde yapılan cevaplandırmalar dikkate alınmayacaktır.
7. Cevaplamaya istediğiniz dersin sorusundan başlayabilirsiniz. Cevabını bilmediğiniz sorular üzerinde fazla zaman kaybetmeden diğer sorulara geçiniz. Zamanınız kalırsa bu sorulara daha sonra dönebilirsiniz.
8. Yanlış cevaplarınız dikkate alınmadan sadece doğru cevaplarınız üzerinden puanlama yapılacaktır.
9. Soruları ve sorulara verdiğiniz cevapları, yanınızda götürmek amacıyla kaydetmeyiniz; hiçbir şekilde dışarı çıkarmayınız.
10. Sınav bitiminde soru kitapçığı ve cevap kâğıdını salon görevlilerine teslim ediniz.
11. Aday tarafından cevap kâğıdına yazılması veya işaretlenmesi gereken bilgilerde eksiklik ya da yanlışlık olması durumunda sorumluluk adaya ait olacaktır.

## SALON GÖREVLİLERİNCE SINAV BAŞLAMADAN ÖNCE ADAYLARA YAPILACAK SON UYARILAR

- Soracağınız bir şey varsa şimdi sorunuz, sınav başladıktan sonra sorularınıza cevap verilmeyecektir.
- Başlama zilini bekleyiniz.

*Hepinize başarılar dileriz.*

(Salon başkanı başlama ve bitiş saatini tahtaya yazacaktır.)

Bu kitapçığın her hakkı saklıdır. Hangi amaçla olursa olsun, kitapçığın tamamının veya bir kısmının Millî Eğitim Bakanlığı Ölçme, Değerlendirme ve Sınav Hizmetleri Genel Müdürlüğü'nün yazılı izni olmadan kopya edilmesi, fotoğraflarının çekilmesi, bilgisayar ortamına alınması, herhangi bir yolla çoğaltılması, yayımlanması veya başka bir amaçla kullanılması yasaktır. Bu yasağa uymayanlar, doğabilecek cezai sorumluluğu ve kitapçığın hazırlanmasındaki mali külfeti peşinen kabullenmiş sayılır.



25 TEMMUZ 2020 TARİHİNDE YAPILAN AÇIK ÖĞRETİM LİSESİ / MESLEKİ AÇIK ÖĞRETİM LİSESİ /  
AÇIK ÖĞRETİM İMAM HATİP LİSESİ  
2019-2020 ÖĞRETİM YILI 2. DÖNEM SINAVI 2. OTURUM T KİTAPÇIĞI CEVAP ANAHTARI

(117) DİN KÜL. AHL. BİL. – 7

1. D
2. A
3. D
4. B
5. C
6. B
7. A
8. B
9. D
10. A
11. C
12. A
13. C
14. B
15. A
16. D
17. C
18. B
19. D
20. A

(126) FELSEFE – 4

1. B
2. C
3. D
4. C
5. A
6. A
7. D
8. B
9. C
10. A
11. D
12. B
13. C
14. B
15. B
16. C
17. A
18. D
19. C
20. C

(135) SEÇMELİ TARİH – 1

1. A
2. B
3. D
4. A
5. A
6. C
7. D
8. C
9. B
10. A
11. C
12. A
13. D
14. C
15. B
16. B
17. D
18. C
19. A
20. D

(141) T.C. İNK. TAR. ATA. – 1

1. C
2. A
3. D
4. C
5. B
6. A
7. D
8. B
9. B
10. C
11. A
12. D
13. C
14. D
15. B
16. A
17. C
18. A
19. D
20. B

(118) DİN KÜL. AHL. BİL. – 8

1. D
2. A
3. B
4. C
5. D
6. A
7. C
8. A
9. B
10. C
11. A
12. B
13. C
14. A
15. D
16. B
17. A
18. D
19. C
20. D

(131) TARİH – 1

1. D
2. A
3. A
4. B
5. C
6. A
7. B
8. D
9. B
10. C
11. A
12. D
13. C
14. B
15. D
16. C
17. B
18. D
19. C
20. A

(137) TARİH – 5

1. C
2. D
3. D
4. B
5. A
6. C
7. A
8. B
9. D
10. A
11. D
12. B
13. C
14. A
15. C
16. D
17. B
18. A
19. C
20. D

(152) COĞRAFYA – 2

1. D
2. A
3. C
4. B
5. D
6. A
7. B
8. C
9. B
10. D
11. C
12. A
13. D
14. B
15. C
16. A
17. D
18. C
19. B
20. A

25 TEMMUZ 2020 TARİHİNDE YAPILAN AÇIK ÖĞRETİM LİSESİ / MESLEKİ AÇIK ÖĞRETİM LİSESİ /  
AÇIK ÖĞRETİM İMAM HATİP LİSESİ  
2019-2020 ÖĞRETİM YILI 2. DÖNEM SINAVI 2. OTURUM T KİTAPÇIĞI CEVAP ANAHTARI

(156) SEÇMELİ COĞRAFYA – 2	(182) İNGİLİZCE – 2	(182) FRANSIZCA – 2	(208) SEÇ. SOSYOLOJİ – 1
1. C	1. A	1. D	1. C
2. D	2. D	2. D	2. D
3. A	3. B	3. C	3. B
4. B	4. C	4. B	4. D
5. A	5. D	5. B	5. B
6. B	6. B	6. A	6. D
7. D	7. C	7. D	7. B
8. C	8. A	8. B	8. A
9. B	9. B	9. C	9. D
10. A	10. A	10. D	10. B
11. D	11. D	11. A	11. C
12. D	12. C	12. C	12. A
13. C	13. B	13. B	13. B
14. A	14. D	14. A	14. C
15. B	15. C	15. C	15. A
16. C	16. A	16. D	16. C
17. C	17. A	17. D	17. D
18. D	18. D	18. B	18. C
19. C	19. B	19. B	19. B
20. A	20. C	20. C	20. A

(164) MATEMATİK – 4	(182) ALMANCA – 2	(207) SEÇ. PSİKOLOJİ – 2	(221) SAĞLIK BİLGİSİ VE TRAFİK KÜLTÜRÜ – 1
1. B	1. C	1. B	1. A
2. C	2. B	2. C	2. B
3. A	3. B	3. A	3. D
4. D	4. A	4. C	4. A
5. A	5. D	5. D	5. B
6. D	6. A	6. A	6. D
7. C	7. C	7. B	7. A
8. D	8. B	8. C	8. C
9. D	9. A	9. D	9. C
10. C	10. C	10. A	10. A
11. B	11. C	11. B	11. B
12. C	12. B	12. D	12. C
13. B	13. D	13. C	13. D
14. B	14. D	14. B	14. B
15. A	15. A	15. A	15. D
16. C	16. C	16. B	16. A
17. A	17. D	17. D	17. B
18. B	18. B	18. B	18. C
19. B	19. D	19. C	19. D
20. C	20. A	20. A	20. C

25 TEMMUZ 2020 TARİHİNDE YAPILAN AÇIK ÖĞRETİM LİSESİ / MESLEKİ AÇIK ÖĞRETİM LİSESİ /  
AÇIK ÖĞRETİM İMAM HATİP LİSESİ  
2019-2020 ÖĞRETİM YILI 2. DÖNEM SINAVI 2. OTURUM T KİTAPÇIĞI CEVAP ANAHTARI

(243) İNGİLİZCE – 4

1. A
2. C
3. D
4. B
5. A
6. B
7. D
8. C
9. A
10. C
11. A
12. B
13. D
14. B
15. A
16. B
17. A
18. C
19. D
20. A

(243) FRANSIZCA – 4

1. D
2. B
3. D
4. A
5. C
6. B
7. C
8. D
9. A
10. B
11. D
12. B
13. D
14. C
15. A
16. A
17. B
18. C
19. B
20. D

(423) FİZİK – 3

1. A
2. C
3. A
4. B
5. D
6. A
7. D
8. D
9. B
10. B
11. C
12. C
13. D
14. B
15. A
16. B
17. A
18. A
19. D
20. D

(431) KİMYA – 1

1. D
2. A
3. C
4. D
5. A
6. B
7. C
8. D
9. C
10. B
11. D
12. A
13. B
14. A
15. C
16. B
17. B
18. D
19. A
20. A

(243) ALMANCA – 4

1. B
2. D
3. B
4. A
5. C
6. C
7. D
8. A
9. B
10. D
11. C
12. B
13. D
14. C
15. A
16. A
17. D
18. A
19. B
20. C

(422) FİZİK – 2

1. D
2. B
3. A
4. B
5. D
6. D
7. A
8. A
9. B
10. C
11. A
12. C
13. C
14. D
15. D
16. A
17. B
18. C
19. C
20. B

(424) FİZİK – 4

1. D
2. D
3. A
4. A
5. C
6. C
7. A
8. D
9. C
10. B
11. C
12. A
13. B
14. C
15. B
16. D
17. B
18. A
19. D
20. A

(437) SEÇMELİ KİMYA – 3

1. B
2. A
3. B
4. A
5. A
6. C
7. C
8. B
9. D
10. D
11. C
12. A
13. B
14. D
15. A
16. B
17. B
18. C
19. D
20. B

25 TEMMUZ 2020 TARİHİNDE YAPILAN AÇIK ÖĞRETİM LİSESİ / MESLEKİ AÇIK ÖĞRETİM LİSESİ /  
AÇIK ÖĞRETİM İMAM HATİP LİSESİ  
2019-2020 ÖĞRETİM YILI 2. DÖNEM SINAVI 2. OTURUM T KİTAPÇIĞI CEVAP ANAHTARI

(438) SEÇMELİ KİMYA – 4

1. B
2. D
3. C
4. D
5. D
6. C
7. D
8. A
9. C
10. A
11. C
12. B
13. D
14. C
15. B
16. A
17. C
18. D
19. B
20. A

(444) BİYOLOJİ – 4

1. A
2. A
3. C
4. B
5. D
6. D
7. B
8. D
9. C
10. D
11. A
12. C
13. B
14. A
15. D
16. B
17. C
18. C
19. B
20. A

(451) SEÇ. ÇAĞDAŞ TÜRK  
VE DÜNYA TARİHİ – 1

1. B
2. C
3. C
4. A
5. D
6. B
7. A
8. B
9. D
10. C
11. A
12. C
13. B
14. B
15. D
16. C
17. D
18. A
19. C
20. D

(466) TEMEL DİNİ BİL. – 2

1. B
2. A
3. B
4. C
5. D
6. C
7. B
8. C
9. D
10. B
11. A
12. D
13. C
14. A
15. D
16. C
17. D
18. A
19. C
20. A

(442) BİYOLOJİ – 2

1. C
2. A
3. C
4. D
5. B
6. B
7. D
8. A
9. C
10. A
11. B
12. D
13. C
14. A
15. D
16. B
17. C
18. B
19. A
20. D

(447) SEÇMELİ BİYOLOJİ – 3

1. C
2. D
3. C
4. B
5. A
6. B
7. C
8. D
9. A
10. D
11. C
12. B
13. D
14. A
15. C
16. C
17. B
18. D
19. A
20. B

(455) SEÇ. DEM. VE İNSAN  
HAK. – 1

1. C
2. A
3. B
4. D
5. A
6. B
7. D
8. B
9. C
10. A
11. B
12. C
13. A
14. B
15. C
16. D
17. A
18. C
19. B
20. D

(467) SEÇ. MATEMATİK – 3

1. C
2. B
3. A
4. D
5. B
6. C
7. A
8. D
9. C
10. A
11. A
12. B
13. D
14. C
15. B
16. B
17. C
18. D
19. A
20. C

25 TEMMUZ 2020 TARİHİNDE YAPILAN AÇIK ÖĞRETİM LİSESİ / MESLEKİ AÇIK ÖĞRETİM LİSESİ /  
AÇIK ÖĞRETİM İMAM HATİP LİSESİ  
2019-2020 ÖĞRETİM YILI 2. DÖNEM SINAVI 2. OTURUM T KİTAPÇIĞI CEVAP ANAHTARI

(476) SEÇMELİ İŞLETME – 1

1. B
2. D
3. C
4. C
5. A
6. B
7. D
8. D
9. C
10. B
11. A
12. C
13. B
14. A
15. A
16. D
17. B
18. D
19. A
20. C

(482) SEÇMELİ SANAT  
TARİHİ – 2

1. C
2. A
3. B
4. C
5. D
6. B
7. C
8. A
9. C
10. D
11. A
12. B
13. A
14. D
15. C
16. B
17. A
18. B
19. D
20. C

(501) ALMANCA – 7

1. A
2. B
3. C
4. A
5. D
6. B
7. B
8. D
9. A
10. C
11. C
12. B
13. A
14. D
15. D
16. C
17. D
18. C
19. D
20. A

(512) FIKİH – 2

1. B
2. A
3. B
4. C
5. D
6. C
7. A
8. C
9. D
10. B
11. D
12. A
13. B
14. A
15. D
16. C
17. A
18. D
19. B
20. C

(481) SEÇMELİ SANAT  
TARİHİ – 1

1. B
2. A
3. C
4. C
5. A
6. D
7. B
8. A
9. C
10. B
11. A
12. B
13. C
14. D
15. C
16. A
17. C
18. B
19. D
20. D

(501) İNGİLİZCE – 7

1. B
2. D
3. A
4. C
5. B
6. D
7. A
8. D
9. B
10. C
11. A
12. C
13. C
14. B
15. A
16. B
17. C
18. A
19. C
20. D

(501) FRANZIZCA – 7

1. C
2. D
3. C
4. D
5. A
6. B
7. A
8. D
9. B
10. B
11. B
12. A
13. B
14. D
15. C
16. A
17. A
18. C
19. D
20. B

(531) SEÇMELİ  
PEYGAMBERİMİZİN HAYATI – 1

1. D
2. B
3. A
4. C
5. B
6. C
7. A
8. D
9. A
10. D
11. C
12. D
13. B
14. D
15. A
16. C
17. B
18. A
19. C
20. D

25 TEMMUZ 2020 TARİHİNDE YAPILAN AÇIK ÖĞRETİM LİSESİ / MESLEKİ AÇIK ÖĞRETİM LİSESİ /  
AÇIK ÖĞRETİM İMAM HATİP LİSESİ  
2019-2020 ÖĞRETİM YILI 2. DÖNEM SINAVI 2. OTURUM T KİTAPÇIĞI CEVAP ANAHTARI

(541) TÜRK DİLİ VE ED. – 1

1. B
2. C
3. A
4. C
5. D
6. B
7. A
8. D
9. C
10. A
11. C
12. B
13. D
14. A
15. D
16. B
17. C
18. D
19. D
20. B

(714) İSLAM KÜLTÜR  
VE MEDENİYETİ – 2

1. C
2. B
3. C
4. A
5. D
6. A
7. C
8. D
9. B
10. A
11. C
12. D
13. A
14. B
15. D
16. C
17. B
18. A
19. D
20. C

(820) KELAM – 2

1. A
2. D
3. C
4. B
5. C
6. D
7. A
8. C
9. B
10. D
11. B
12. A
13. D
14. A
15. B
16. C
17. D
18. A
19. C
20. A

(932) SİYER – 2

1. A
2. C
3. B
4. A
5. B
6. C
7. D
8. C
9. A
10. C
11. D
12. C
13. A
14. D
15. A
16. D
17. B
18. D
19. C
20. B

(612) DİNLER TARİHİ – 2

1. D
2. C
3. A
4. B
5. A
6. B
7. D
8. A
9. C
10. B
11. C
12. A
13. D
14. B
15. C
16. D
17. B
18. C
19. A
20. D

(818) AKAİD – 2

1. B
2. D
3. A
4. C
5. A
6. C
7. D
8. B
9. C
10. A
11. C
12. B
13. D
14. B
15. A
16. B
17. A
18. D
19. C
20. D

(826) OSMANLI  
TÜRKÇESİ – 2

1. B
2. A
3. D
4. D
5. C
6. A
7. C
8. D
9. C
10. A
11. B
12. D
13. C
14. B
15. C
16. D
17. B
18. D
19. B
20. A

(998) MATEMATİK – 1

1. D
2. C
3. C
4. B
5. D
6. B
7. D
8. B
9. A
10. C
11. C
12. A
13. A
14. D
15. C
16. B
17. D
18. A
19. B
20. B